

議案第 39 号

都市計画道路 3・4・18 号道路築造工事第 5-1 工区請負契約について

都市計画道路 3・4・18 号道路築造工事第 5-1 工区請負契約について、
次のとおり仮契約を締結したので、市議会の議決を求める。

平成 25 年 12 月 6 日提出

市川市長 大久保 博

記

- | | | |
|---|-----------|---|
| 1 | 工 事 名 | 都市計画道路 3・4・18 号道路築造工事第 5-1 工区 |
| 2 | 工 事 場 所 | 市川市八幡 1 丁目 4 番～6 番地先 |
| 3 | 請負代金額 | 254,880,000 円 |
| 4 | 契 約 方 法 | 総合評価一般競争入札 |
| 5 | 契 約 相 手 方 | 船橋市宮本 4 丁目 17 番 3 号
京成建設株式会社
代表取締役 松村 修 |
| 6 | 工 事 概 要 | 土工 一式
場所打 U 型擁壁工 一式
排水構造物工 一式
舗装工 一式
仮設工 一式 |

理 由

既定予算に基づく都市計画道路 3・4・18 号道路築造工事第 5－1 工区について、総合評価一般競争入札の結果、落札者との間に工事請負仮契約を締結したので、市川市議会の議決に付すべき契約及び財産の取得又は処分に関する条例（昭和 39 年条例第 27 号）第 2 条の規定により提案するものである。

工事請負仮契約書

- 1 工 事 名 都市計画道路3・4・18号道路築造工事第5-1工区
- 2 工 事 場 所 市川市八幡1丁目4番～6番地先
- 3 工 期 着 工 市議会議決後7日以内
完 成 平成27年7月31日
- 4 請負代金額 ￥254,880,000.-
うち取引に係る消費税及び地方消費税の額 ￥18,880,000.-
- 5 契約保証金 市川市財務規則第117条第3項第1号により免除

上記の工事について、発注者と受注者とは、おのおの対等な立場における合意に基づいて、別添工事請負契約約款によって請負契約を締結し、信義に従って誠実にこれを履行するものとする。

この契約は、市川市議会の議決に付すべき契約及び財産の取得又は処分に関する条例により、議会の可決を得たとき、本契約が締結されたものとする。

ただし、議会の可決を得られないとき、この契約は無効となり、発注者は、損害賠償の責を負わない。

この契約の証として、本書2通を作り、発注者及び受注者が記名押印のうえ、各自1通を保有する。

平成25年10月28日

住所 市川市八幡1丁目1番1号
発注者 市川市
氏名 代表者 市長 大久保 博 印

住所 船橋市宮本4丁目17番3号
受注者 京成建設株式会社
氏名 代表取締役 松村 修 印

議案第 39 号の参考 2

都市計画道路 3・4・18 号道路築造工事第 5－1 工区入札結果

- 1 開札年月日 平成 25 年 10 月 11 日
- 2 入札方法 総合評価一般競争入札
- 3 予定価格 269,864,700 円
 入札書比較価格 257,014,000 円
 (予定価格に 100/105 を乗じて得た価格)
- 低入札調査基準価格 238,560,000 円
 入札書比較価格 227,200,000 円
 (低入札調査基準価格に 100/105 を乗じて得た価格)
- 失格判定基準価格 188,094,900 円
 入札書比較価格 179,138,000 円
 (失格判定基準価格に 100/105 を乗じて得た価格)

4 入札結果

業者名	入札書記載金額	技術評価点	評価値	備考
京成建設株式会社	236,000,000 円	122.0	0.5169	落札
株式会社浅沼組	285,700,000 円	—	—	
若築建設株式会社	—	—	—	辞退
勝美建設株式会社	—	—	—	辞退

請負金額は、入札書記載金額に消費税及び地方消費税の額を加算した 254,880,000 円とする。(平成 25 年 10 月 1 日付 国土入企第 13 号国土交通省土地・建設産業局建設業課長名「消費税及び地方消費税の税率の改正に伴う直轄工事等の取扱いについて」(平成 25 年 10 月 11 日第 20131011-0191 号収受)により、本市においても消費税率 8%にて契約する。)

5 落札者経歴

- (1) 商号又は名称 京成建設株式会社
- (2) 代表者 代表取締役 松村 修
- (3) 所在地 船橋市宮本 4 丁目 17 番 3 号
- (4) 建設業許可番号 国土交通大臣許可(特-23)第 000720 号
- (5) 資本金 450,000,000 円
- (6) 主な工事経歴
 平成 21～23 年度(千葉県発注)
 工事名: 地方道道路改築工事((仮称)妙典橋 P4 橋脚)
 工事箇所: 市川市妙典 6 丁目 一般県道船橋行徳線
 請負金額: 215,465,250 円

平成 2 1 年度（千葉県発注）

工 事 名：総合治水対策特定河川工事（春雨橋下部工）

工事箇所：市川市曾谷 一級河川利根川水系春木川

請負金額：1 3 7， 8 1 4， 6 0 0 円



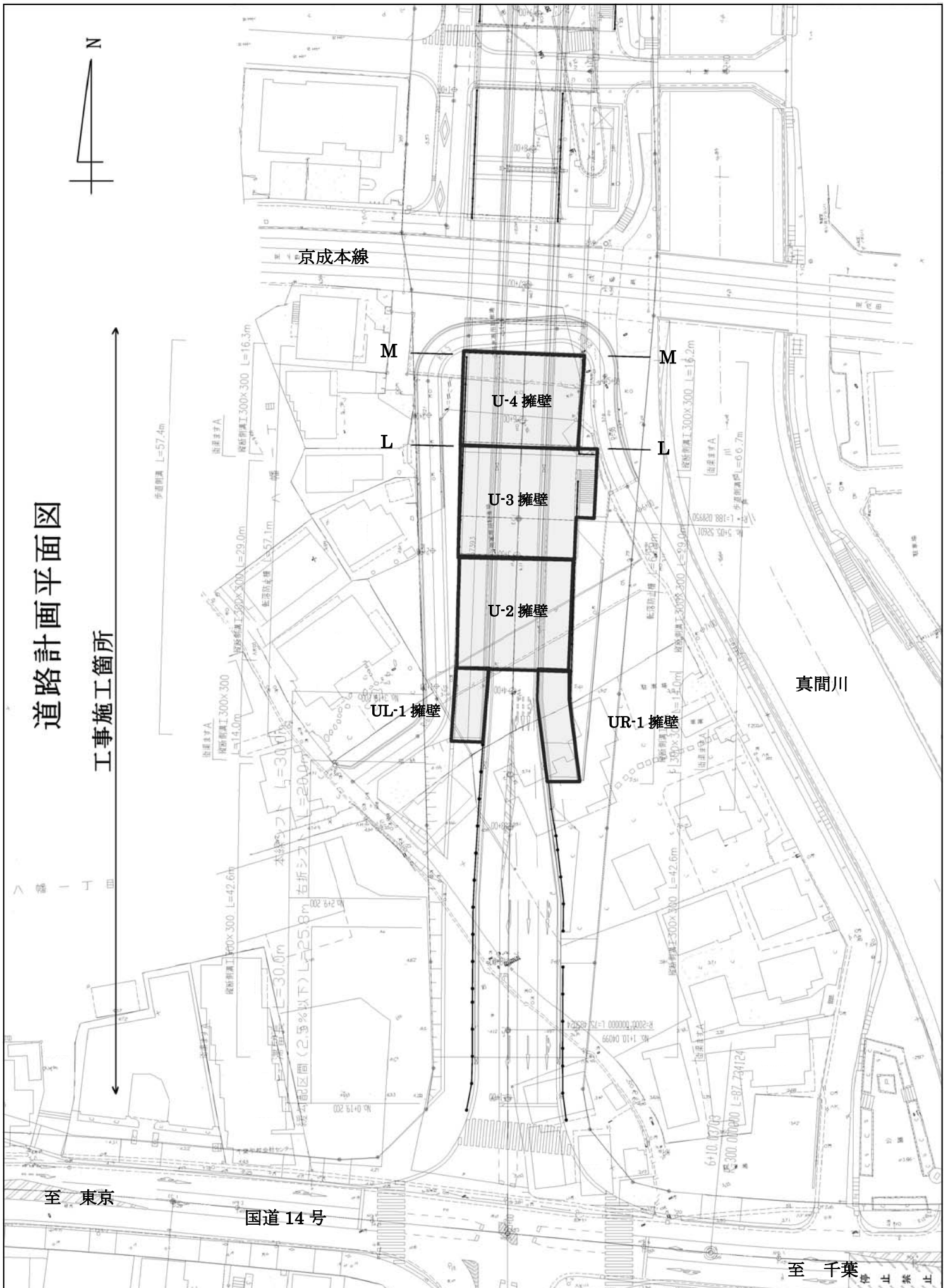

道路計画平面図

工事施工箇所

至 東京

国道14号

至 千葉

停止禁止

断面図 掘割部

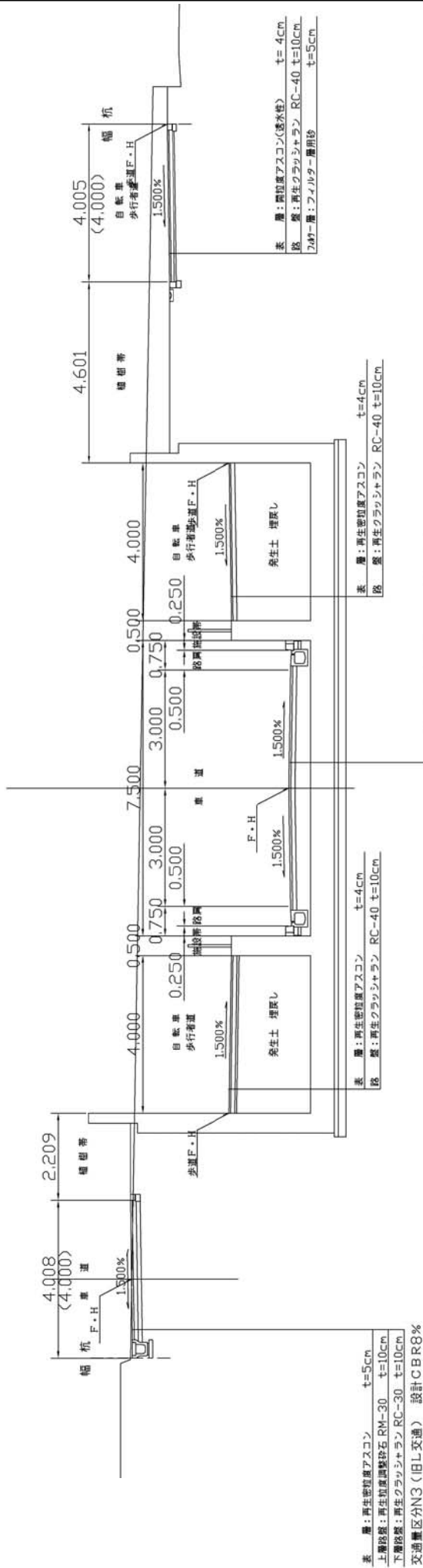

断面図 交差点部

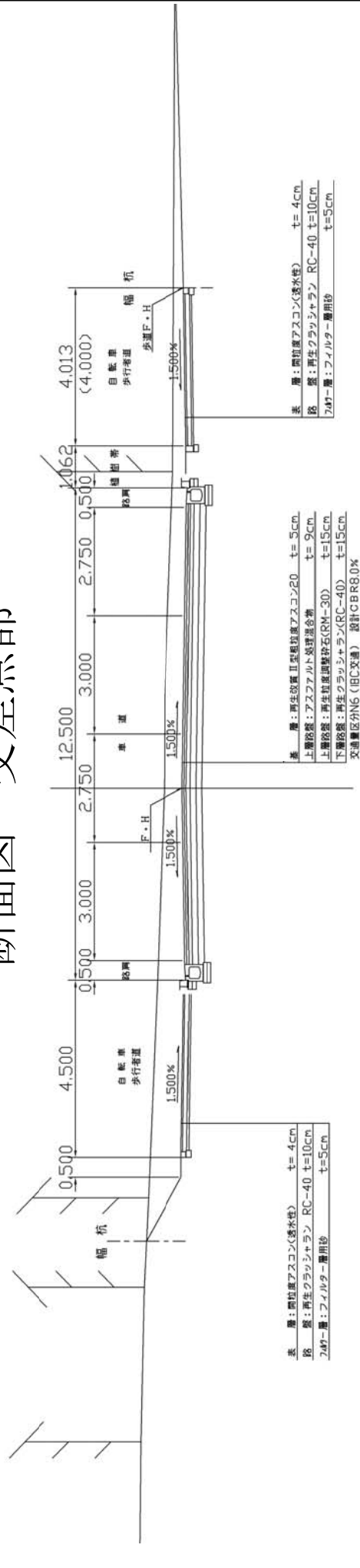

断面L-L

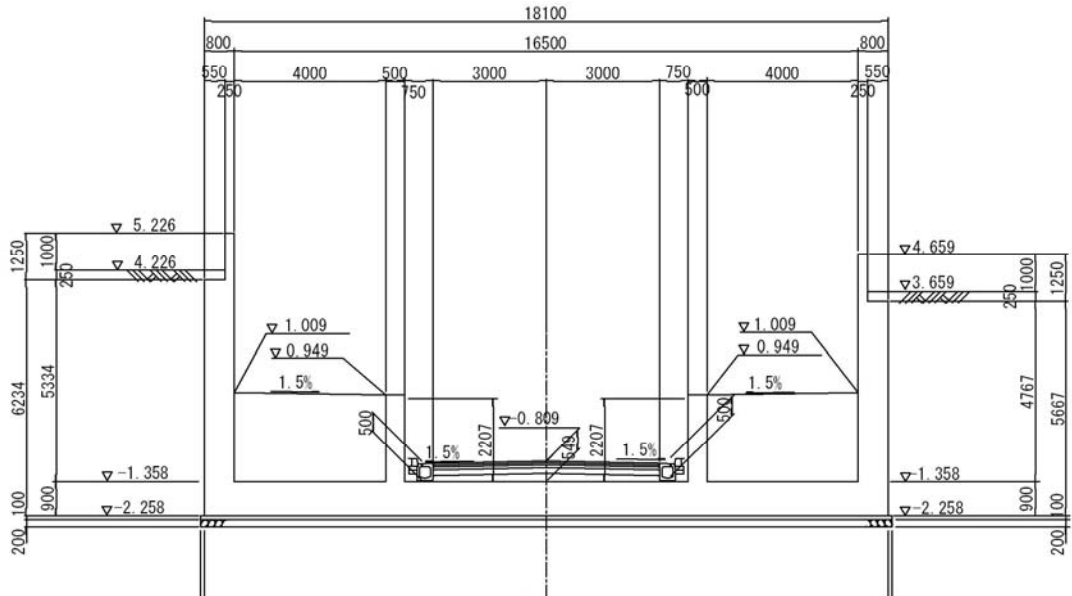

断面M-M

