

2014

消防年報



市川市消防局 新「消防艇ちどり」

市川市消防局

はしがき

本書は、平成26年度中における市川市消防局の現況及び概要を紹介することを目的として編集したものです。

平成27年5月

かじなしくん



かじなしちゃん







市民との協働により「安全・安心な災害のない街 いちかわ」を創造していくため消防がより市民に親しまれ、認識されるように市川市消防局のマスコットキャラクターを作成しました。

市川市消防局の一目統計

平成27年4月1日現在

概況	面積	人口	世帯数	署所	
					
	56.39 K m ²	474,155 人	226,296世帯	消防局	1
				消防署	4
			出張所	7	

組織	消防職員		救急救命士		車両		消防団員・分団	
								
	定数	520 人	男性救命士	56(44) 人	ポンプ車	14 台	分団数	23
	実数	512 人	女性救命士	9(5) 人	救急車	15 台	定数	400 人
	男性職員	485 人	合計	65(49) 人	はしご車	3 台	男性団員	343 人
女性職員	27 人	※()実働人数を示す		救助工作車	4 台	女性団員	7 人	
				その他	73 台			

予算 災害件数	消防予算	火災件数(平成26年)	救急件数(平成26年)	救助件数(平成26年)
				
	5,380,000千円	117 件	21,515 件	333 件
	前年比 23,000千円	前年比 8件減	前年比 722件増	前年比 50件増

統計	火災原因(平成26年)		防火思想普及活動		危険物施設		防火対象物 (消防用設備を必要とする建物)	
								
	放火(疑い含む)	30 件	住宅防火訪問	1,433 回	製造所	7	防火対象物数 11,064	
	たばこ	17 件	巡回広報	1,658 回	貯蔵所	966		
	こんろ	12 件	庁舎見学	64 回	取扱所	209		
		腹話術等	23 回					

統計	消防団出動状況 (平成26年)		救命講習 (平成26年)		消防水利		消防音楽隊 (平成26年)	
								
	火災・警戒等	646 回	実施回数	482 回	消火栓	4,994	出演回数	29 回
	訓練	450 回	参加人数	18,805 人	防火水槽	1,692	視聴者数	69,300 人
合計	1,096 回			その他	981			



市川市市民憲章

わたくしたちは

江戸川の流れと松の緑に象徴される郷土市川とその自然を愛し由緒ある史跡と伝承をまもり育て文教都市にふさわしく教育と文化を重んじ人間性豊かな調和のとれた明るいまちをつくるためにつぎのことを定めます

- 1 きれいで 安全な より住みよい
まちをつくります
- 1 親切で あたたかい 希望にみちた
まちをつくります
- 1 教育と文化をそだて かおり高い
まちをつくります
- 1 健康で 楽しく働く たくましい
まちをつくります
- 1 みんなの幸せを願い 豊かな福祉の
まちをつくります

(昭和52年11月3日制定)



市の木 クロマツ
(昭和45.12.3指定)



市民の花 バラ
(昭和50.7.21決定)

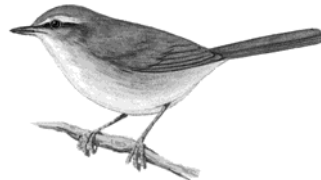

市民の鳥 ウグイス
(昭和51.10.21決定)



市民の昆虫 スズムシ
(昭和51.10.21決定)

市川市消防歌

いとわ
く とせさやー か く ろ まつかおー り え ど がわながれ にれ きしをうつーす
きよはうつー り ひ とかわれどー もしよ く だんりょうりんか わらぬすがー た
が まちひろー く へ い あんねがー い ぼ う さいひとす じし み ん のかなー め
きよ うどをまもる わ れらがちしお このあか つ きに わきい ずる
ひ とたびくるう ほ のおのなかに わがみて い する ころい き あ あいちか わ い
きよ うこなそなえ う れいをなくし ゆめやす か れと おもい やる to
きよ う のへい わ を ち か う こ え
ち かわしよ う ぼう あ す のしあ わ せ つ ぐ る お と D. S.
と わ のさか え を き ず く あ
い

市川市消防歌

作詞
作曲

斉藤勝利

一	幾いとせさや 年清か	江戸川流れに 郷土を守る	この暁に あかつき	あ々の市川 今日の平和を	時世はうつり 職団両輪	ひとたび狂う わが身挺する	あ々の市川 明日の幸せ	我が街ひろく 防炎一筋	強固な備え 夢安かれと	あ々の市川 永遠の栄を
二	黒松薫り 歴史をうつす	我等が血潮 わき出る	市川消防 誓う	人変われども 変わらぬ姿	炎の中心に 心の意気	市川の消防 告ぐる音	平安願 市民の要	憂いをなくし 思いやる	市川の消防 築く愛	

目 次

【市川市消防の沿革】

1 市川市消防の沿革 -----	1
------------------	---

【概 況】

1 市川市の位置及び地勢 -----	11
2 市域の変遷 -----	12
3 市勢及び消防の推移 -----	13
4 気象概要 -----	15
5 消防機構	
(1) 消防組織 -----	16
(2) 消防局事務内容 -----	17
(3) 消防分布図 -----	19
(4) 消防庁舎 -----	20
6 主要事業・行事（2014） -----	24

【総 務】

1 消防職員	
(1) 階級別消防職員 -----	31
(2) 消防職員配置状況 -----	31
(3) 消防職員階級別年齢調 -----	32
(4) 消防職員階級別勤続年数 -----	32
2 予算	
(1) 年度別市一般会計予算と消防費予算 -----	33
(2) 年度別消防費当初予算に対する負担比較 -----	33
(3) 年度別消防費（当初）節別内訳 -----	34
3 職員研修	
(1) 委託研修 -----	35
(2) 職場研修 -----	35
4 消防力の整備指針と現有消防力の比較 -----	36

【予 防】

1 火災予防	
(1) 年別防火思想の普及活動件数 -----	37
(2) 音楽隊の広報活動	
ア 音楽隊のあゆみ -----	38
イ 活動状況 -----	38
ウ 年別出演状況 -----	38

(3) 消防法に定める建築同意	
ア 月別建築同意件数	39
イ 年別建築同意件数（過去5年）	39
ウ 年別・業態別建築同意件数（過去5年）	40
(4) 消防法に定める防火対象物数及び防火管理届出状況	41
(5) 業態別・地階・中高層防火対象物数	42
(6) 年別・業態別立入検査等件数（過去5年）	43
(7) 危険物規制対象	
ア 年別危険物製造所等の数（過去5年）	44
イ 危険物施設の許可完成検査等の数	44
ウ 管轄町名別危険物製造所等の数	45
(8) 石油コンビナート	
ア 本市の特別防災区域内における特定事業所の概要	47
イ 特定事業所における石油等の貯蔵・取扱量	48
2 火災統計	
(1) 火災の実態と傾向	49
(2) 年別火災発生状況	49
(3) 年別・防火対象物用途別火災件数	50
(4) 年別・原因別火災件数	51
(5) 署別火災概要	52
(6) 月別火災件数・焼損床面積・損害額	53
(7) 年別・町別火災件数	54
(8) 発火源・経過区分別火災件数	56
(9) 時間別火災件数・焼損床面積・損害額	58
(10) 曜日別火災件数	59
(11) 原因別建物火災件数	59
【警 防】	
1 警防計画	61
2 火災出動計画（事前命令）	62
(1) 火災出動計画（事前命令）表	63
(2) 消防隊方面区分図	64
(3) 警備担任区域表	65
(4) 警備担任区域図	66
3 消防車両	
(1) 過去5年間車両推移	67
(2) 消防局の装備	68
(3) 消防局車両一覧	69

4	出動状況	72
5	消防水利	
	(1) 水利別数	74
	(2) 年別水利増強数(市費)	74
	(3) 宅地開発・ワンルーム形式共同住宅等指導要綱に基づく消防水利設置状況	74
	(4) 町別、水利区分数	75
6	開発行為等に関する協議状況	
	(1) 市川市宅地開発事業に係る手続及び基準等に関する条例に基づくもの	77
	(2) 消防水利設置指導件数	77
7	泡消火薬剤備蓄状況	78
8	水防用資材保有状況	78
9	NBC災害対応資機材保有状況	79
10	救助	
	(1) 救助活動状況	80
	(2) 月別救助出動状況	82
	(3) 事故種別発生場所別活動件数	83
	(4) 事故種別発生場所別救助人員	83
	(5) 緊急援助活動	84
	ア 国際消防救助隊	84
	イ 緊急消防援助隊	84
	ウ 千葉県消防広域応援隊	84
11	応援協定	85
12	臨時消防署	
	(1) 臨時消防署配置場所	86
	(2) 臨時消防署資機材一覧表	87
	(3) 臨時消防署配置図	88

【救 急】

1	救急統計	
	(1) 救急出動及び救急業務に係る各種事業	89
	(2) 年別救急出動件数及び搬送人員	90
	(3) 事故別傷病程度及び性別	91
	(4) 覚知から現場到着所要時間別出動件数	92
	(5) 覚知から医療機関収容所要時間別搬送人員	93
	(6) 曜日別救急出動件数及び搬送人員	94
	(7) 月別救急出動件数及び搬送人員	95
	(8) 年齢区分別搬送人員	96
	(9) 隊別救急出動件数及び搬送人員	97
	(10) 年別救急出動件数及び搬送人員の推移	99
	(11) 診療科目別搬送人員	101
	(12) 発生場所別救急搬送人員	101
	(13) 救命講習会開催状況	102

【通 信】

1	通信施設	
(1)	消防救急指令管制システム	103
(2)	消防救急システム構成図	104
(3)	防災無線装置等	105
(4)	端末回線数等	105
(5)	無線電話装置（消防救急デジタル無線）	105
2	119番受信数	106

【消防団】

1	消防団員	
(1)	消防団の編成	107
(2)	消防団員数	108
(3)	年齢別・階級別消防団員数	108
(4)	在職年数別消防団員数	109
(5)	団員職業構成	109
(6)	団員就業形態	109
(7)	消防団員の報酬及び費用弁償	110
2	消防団の出動状況	110
3	分団車庫（詰所）	111
4	分団別管轄区域	112
5	消防団車両一覧	113

【婦人消防クラブ】

	婦人消防クラブの状況	115
--	------------	-----

市川市消防の沿革

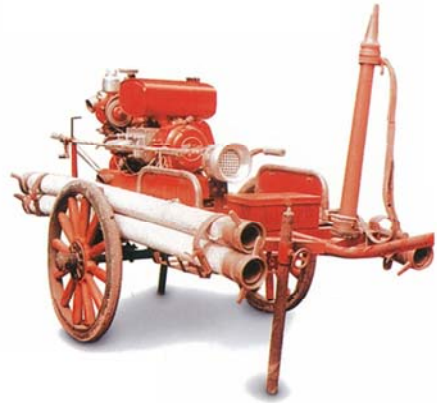
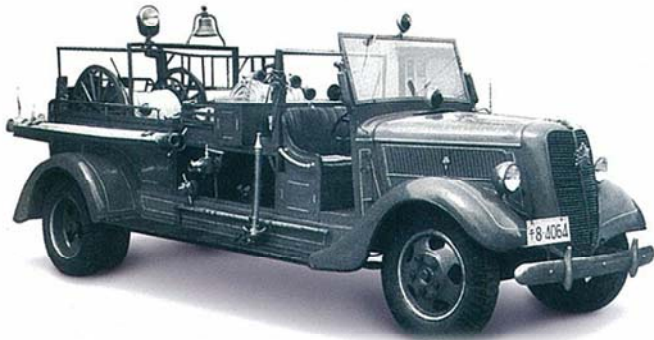

市川市消防の沿革

- 明治27. 2. 9 勅令第15号消防組設置規則公布施行と同時に市川町消防組を設置。
- 昭和 9.11. 3 市川町、八幡町、中山町、国分村が合併して市制施行に伴い市川市消防組と改称した。
- 昭和11. 7. 7 県下に先駆けて消防組内に常備消防部を置く。
- 昭和14. 4. 1 警防団令公布施行と同時に消防組と自主的に設置されていた防護団とを統合して警防団を組織した。
- 昭和22. 5.10 消防団令公布施行により警防団を消防団と改称した。
- 昭和23.12.24 消防組織法が昭和23年3月7日に公布施行されたことに伴い警察行政より分離して消防本部を設置し自治体消防として発足した。
- 昭和24. 4. 1 消防本部の下に消防署を設置、消防職員定数21人とした。
- 昭和24. 8. 9 消防職員定数53人とした。
- 昭和24.11. 3 大柏村合併。
- 昭和25. 2.15 市川分遣所を設置した。
- 昭和25. 9. 7 消防職員定数83人とした。
- 昭和25.12.25 中山分遣所、根本分遣所を設置し、1署3分遣所とした。
- 昭和26.11. 1 広小路分遣所を設置し、1署4分遣所とした。
- 昭和27. 5.13 市川市消防音楽隊を結成した。
- 昭和28.11.22 消防署に救急車を配置し、救急業務を開始した。
- 昭和29.10. 1 消防署の現位置を勘案し、各分団の合理的配置と少数精鋭化を図るため従前の分団数23コ分団6部編成、団員定数794人を18コ分団450人に改め、また腕用ポンプを廃止し小型動力ポンプに替えた。
- 昭和30. 3. 7 国家消防本部より市川市消防本部、消防団に対し総合的消防力優秀との理由により表彰旗を授与される。
- 昭和30. 3.21 消防職員定数95人とした。
- 昭和30. 3.31 行徳町合併、これに伴い1団17コ分団、団員定数418人が加わり2団35コ分団868人とした。
- 昭和30. 9. 5 行徳分遣所を設置し、1署5分遣所とした。
- 昭和30.10. 1 行徳地区消防団を3コ分団170人に減じた上、統合して1団21コ分団620人とした。
- 昭和31.10. 1 南行徳町を合併、これに伴い同地区消防分団数7コ分団、団員定数292人を2コ分団80人とした上、市川市消防団に統合、その結果分団数23コ分団、団員定数700人、消防職員定数を107人とした。
- 昭和32. 3.28 国府台分遣所を設置し、1署6分遣所とした。

- 昭和33. 3. 24 中山分遣所を中山町3丁目2番地より北方町3丁目102番地に移転した。
- 昭和35. 4. 1 常備消防の配置を勘案し、消防団員定数700人を500人とするとともに装備の近代化を図り、合理的編成替を行った。
消防職員定数117人とした。
- 昭和35. 11. 2 南行徳分遣所を設置し、1署7分遣所とした。
- 昭和37. 4. 1 消防職員定数125人とした。
- 昭和37. 6. 26 消防本部機構「総務、予防、警防」の3係制を「総務、予防、警防」の3課制に改め消防本部機構の充実を図った。
- 昭和37. 9. 3 初代市川市消防団長、福地新作氏より市川町5丁目地先の土地（財団法人市川警防会館及び市川分遣所）784㎡が、消防署建設用地として市川市に寄贈された。
- 昭和38. 4. 1 消防職員定数135人とした。
- 昭和38. 4. 15 消防法の一部改正により、救急業務が法制化された。
- 昭和38. 5. 30 市川分遣所に広小路分遣所を吸収統合した。
- 昭和38. 12. 29 根本分遣所に救急車を配置し救急隊を2隊とした。
- 昭和39. 4. 1 消防職員定数152人とした。
- 昭和39. 9. 5 市川分遣所跡地に地下1階地上5階の消防庁舎を建設。消防本部、消防署を移転、旧庁舎を八幡分遣所と改称し、1署6分遣所とした。
八幡分遣所に救急車を配置し、根本分遣所の救急車配置を廃止した。
- 昭和40. 3. 10 新田分遣所を設置し、1署7分遣所とした。
- 昭和40. 10. 9 八幡分遣所裏敷地に独身職員を対象にした市川市職員待機寮を設置した。
- 昭和40. 11. 23 屈折はしご付消防車を消防署に配置した。
- 昭和40. 12. 20 行徳分遣所に救急車を配置し、救急隊を3隊とした。
- 昭和42. 4. 1 消防職員定数164人とした。
- 昭和42. 6. 12 高谷分遣所を設置し1署8分遣所とした。
- 昭和42. 9. 1 消防庁長官より市川市消防本部、消防団が防災功労表彰を受賞した。
- 昭和43. 4. 1 消防職員定数168人とした。
高谷分遣所に救急車を配置し、救急隊を4隊とした。
- 昭和44. 4. 1 消防職員定数184人とした。
- 昭和44. 7. 1 中山分遣所に救急車を配置し、救急隊を5隊とした。
- 昭和44. 10. 1 消防職員の階級に副士長制を採用した。
- 昭和45. 4. 1 八幡分遣所を改築。名称を「東消防署」とし消防署に昇格。中山、行徳、南行徳、高谷の各分遣所をその所属とした。従来の「市川市消防署」を「市川市西消防署」と改称。国府台、根本、新田の各分遣所をその所属とし、2署7分遣所体制に改めた。
消防職員定数を214人とし、消防長の階級を消防正監とした。
- 昭和45. 10. 1 東消防署屋上に望楼監視用テレビを設置。東消防署の望楼監視を廃止、テレビ監視に切換えた。

- 昭和45. 11. 20 市川市職員寮の完成に伴い市川市職員待機寮は消防職員専用の寮とし名称を市川市消防職員待機寮とした。
- 昭和47. 4. 1 消防職員定数234人とした。
- 昭和47. 8. 1 湊新田802番地に世帯用の市川市職員住宅を設置した。
- 昭和47. 11. 28 曾谷分遣所を新築し、屋上に望楼監視用テレビを設置、西消防署に所属し2署8分遣所とした。救急車を配置し救急隊を6隊とした。
- 昭和47. 12. 16 南八幡3丁目に消防職員幹部宿舎を設置した。
- 昭和47. 12. 24 救急指令台1基設置、救急活動の円滑と装備の強化を図った。
- 昭和48. 4. 1 消防職員定数250人とした。
- 昭和48. 7. 31 西消防署に特別救助隊を編成配置した。(隊員11人)
- 昭和49. 3. 8 40mはしご車を東消防署に配置した。これに伴い救助隊員を西消防署から東消防署に配置替えした。
国府台分遣所を改築し、救急車を新たに配置した。同時に根本分遣所を廃止し、2署7分遣所とした。
- 昭和49. 3. 31 救助工作車を東消防署に配置した。
- 昭和49. 4. 1 消防職員定数262人とした。
- 昭和49. 7. 1 機構改革、消防本部警防課より通信係を分離独立「通信指令室」とし、消防本部組織を3課1室とした。
- 昭和49. 10. 19 消防本部の名称を消防局に改称した。
- 昭和49. 12. 3 サンケイ新聞社より市川市消防局、消防団に対し総合的消防力優秀により表彰旗を授与される。
- 昭和50. 3. 15 救助工作車を西消防署に配置した。
- 昭和50. 4. 1 西消防署に特別救助隊を編成配置した。(隊員14人)
- 昭和50. 12. 26 防災指導車を警防課に配置した。
- 昭和51. 9. 1 稲荷木消防訓練場を開設した。
- 昭和51. 11. 3 防災対策普及啓蒙のため地震体験車を配置した。
- 昭和52. 4. 1 消防職員定数302人とした。
- 昭和53. 4. 1 消防職員定数315人とした。
南消防署を設置し、40mはしご車、救助工作車、三点セット、救急車を配置した。同時に特別救助隊(隊員15人)並びに救急隊の配置にともない南行徳分遣所を廃止し、3署6分遣所とした。
- 昭和53. 8. 29 道路狭隘地域及び高層建物対策として先行消防車を5ヶ年計画で6署所に配置することとし、初年度として東消防署及び中山分遣所にそれぞれ配置した。
- 昭和53. 10. 1 西消防署所属の曾谷分遣所を北消防署に昇格し4署5分遣所とした。
- 昭和54. 4. 1 消防職員定数325人とした。
- 昭和54. 11. 17 各消防署に「消防相談所」を開設した

- 昭和55. 4. 1 女性消防官10人を採用。
消防職員定数345人とした。
- 昭和55. 9. 25 震災対策用として東西南北各消防署に「震災用小型ポンプ搬送車」を配置した。
- 昭和56. 1. 29 東消防署中山分遣所を改築した。
- 昭和56. 4. 1 消防職員定数353人とした。
- 昭和56. 4. 6 北消防署に救助工作車を配置するとともに特別救助隊（隊員12人）を編成配置し、救助隊員総数57人とした。
- 昭和56. 10. 1 防火基準適合表示制度が発足した。
- 昭和57. 5. 11 9月1日の「防災の日」を含む1週間を防災に対する認識の向上と災害の未然防止をはかるため防災週間が制定された。
- 昭和57. 7. 1 救急の日が制定され毎年9月9日を「救急の日」としてこの日を含む1週間を救急医療週間として制定された。
- 昭和57. 11. 25 大地震に対する消防対応措置として臨時消防署15カ所を設置した。
- 昭和59. 11. 3 市川市消防歌を制定した。
- 昭和60. 4. 1 消防職員定数368人とした。
- 昭和60. 7. 1 消防局・東消防署合同庁舎（地下1階、地上5階）の完成に伴い消防局、東消防署を移転。通信指令室を指令課に改め4課制とした。
東消防署に2隊の救急隊を配置した。
- 昭和60. 8. 1 消防局各課に課長補佐を置いた。
- 昭和61. 3. 14 照明電源車を東消防署に配置した。
- 昭和61. 4. 1 消防職員定数383人とした。
- 昭和61. 4. 15 消防法の一部改正により、救助業務が法制化された。
- 昭和62. 4. 1 消防職員定数398人とした。
- 昭和62. 7. 1 消防局に装備課を新設し5課制とした。
- 昭和62. 11. 1 消防活動のPRと火災予防のため、広報紙「こちら119番」を創刊し、市民に配布した。
- 昭和63. 1. 7 消防出初式開催場所を稲荷木消防訓練場に変更した。（以降同場所で開催）
- 昭和63. 2. 15 排煙高発泡車を東消防署に配置した。
- 昭和63. 4. 1 消防職員定数410人とした。
- 昭和63. 11. 28 指令課総合指令台に、独居老人用「あんしん電話」（緊急通報用電話）の特別回線を接続し、第1通報先とした。
- 昭和63. 12. 23 国際消防救助隊編成協力市町村として登録された。（隊員11人）
- 平成元. 2. 4 市川市婦人消防クラブを結成した。
- 平成元. 3. 29 救助車（20t級クレーン付）を東消防署に配置した。
- 平成元. 4. 1 消防職員定数415人とした。

- 平成 2. 2. 28 19 t級消防艇「ちどり」を沿岸及び海上等の災害に対応するため東消防署高谷分遣所（市川港）に配置した。
（浮棧橋18.00m固定可動棧橋22.5m設置）
- 平成 2. 4. 1 消防職員定数431人とした。
- 平成 2. 7. 1 消防局に「管理官」制、消防署に課制を導入し、組織の充実を図るとともに指令課に3交替制を採用した。
- 平成 3. 3. 30 水難救助車（水陸両用車）を海、河川の救助活動及び大地震災害に対応するため消防局警防課に配置した。
- 平成 3. 4. 1 消防職員定数451人とした。
- 平成 3. 9. 1 新築の西消防署に女性センターが併設され「市川市西消防署・消防局研修センター・女性センター」合同庁舎として業務を開始した。
- 平成 3. 10. 16 婦人消防クラブが千葉県代表として、第7回全国婦人消防操法大会に出場した。
- 平成 4. 2. 13 日本消防協会より市川市消防団、市川市婦人消防クラブに対し、各表彰旗を授与された。
- 平成 4. 4. 1 消防職員定数477人とした。
消防局に「救急課」を新設及び消防署に2課制を導入し、消防行政の効率化を図った。
- 平成 4. 11. 19 救急救命士が誕生した。
- 平成 5. 4. 1 消防職員定数502人とした。
- 平成 5. 5. 7 「救急救命士法」に基づく指示医師が決定し、救急救命士の運用を開始した。
- 平成 5. 10. 6 婦人消防クラブが千葉県代表として、第9回全国婦人消防操法大会に出場した。
- 平成 5. 10. 8 移動電話（携帯電話、自動車電話）からの災害通報受信専用加入電話を設置した。
- 平成 5. 10. 15 市川市自治体消防発足45周年記念式典を挙行了た。
- 平成 6. 2. 1 地震対策の見直しにともない、臨時消防署を4ヶ所増設し19ヶ所とした。
- 平成 6. 2. 15 日本消防協会より市川市消防団に対して竿頭綬、市川市婦人消防クラブに対して表彰旗がそれぞれ授与された。
- 平成 6. 4. 1 消防局の機構改革により部制を敷くとともに企画課を新設、2部7課制とした。



- 平成 6.10. 1 南消防署行徳分遣所に水難救助隊（消防隊兼務）を新設、13名を配置した。
- 平成 7. 1.17 阪神・淡路大震災（平成7.1.17発生「兵庫県南部地震」）による被災者救助のため、国際消防救助隊員等13名を派遣した。
- 平成 7. 4. 1 消防職員定数512人とした。
女性消防官を指令課に、女性救急隊員を東・西・南各消防署に配置した。
- 平成 7.10. 1 女性指令課員及び女性救急隊員の当直勤務を開始した。
- 平成 7.10.30 阪神・淡路大震災を教訓に「緊急消防援助隊」が創設され、本市も創設と同時に加盟した。
- 平成 7.12.18 大震災時の人命救助・初期消火・救急応急処置・情報収集用として赤バイ、消防機動二輪車の計21台を各署所へ2台ずつ配置した。
- 平成 8. 2.23 震災対策用として主に消防活動時、容易に障害物や重量物を排除することが可能な特別救助車（ホイール・ショベルカー）を東消防署及び南消防署にそれぞれ配置した。
- 平成 8. 2.26 基地局に、全国共通波を2波増波し、市町村波2波、県内共通波1波、全国共通波3波、救急波1波の計7波とした。
- 平成 8. 3. 2 震災対策として、公共下水道の供用開始に伴い不用となった浄化槽を災害時の防火水槽として使用するため民間のマンション等の所有者と協定を締結した。
- 平成 8. 4. 1 消防職員定数520人とした。
- 平成 8.10. 1 市川市消防職員委員会を設置した。
- 平成 9. 2.24 緊急消防援助隊用として、救助工作車Ⅲ型を東消防署へ設置した。
- 平成 9. 3. 1 北消防署大野分遣所を設置、水そう付消防車、40mはしご車、緊急消防援助隊用として、災害対応特殊救急自動車を設置し、4署6分遣所とした。
- 平成10.11. 9 市川市自治体消防発足50周年記念式典を挙行了した。
- 平成11. 4. 1 機構改革を実施し、企画課を総務課へ統合するとともに各分遣所の名称を出張所と改称、2部6課4署6出張所とした。
消防救急指令管制システムを更新した。
- 平成11. 8.17 トルコ共和国北西部で発生した地震による被災者救助のため、国際消防救助隊員（国際緊急援助隊）2名を派遣した。
- 平成11.10. 1 大野出張所を特別救助隊と救急隊で再編成した。
消防隊による中高層住宅等の救急現場支援活動を開始した。
- 平成11.10. 6 インターネット上に市川市消防局のホームページを開設した。



- 平成12. 4. 1 消防防災体制の一元化を図るため、市長部局にあった防災課を消防局に移管し、2部7課4署6出張所とした。
消防団員の定数を400人とした。
- 平成12. 9. 1 4署6出張所の計10ヵ所で住民票の取次業務を開始した。
- 平成13. 4. 1 機構改革により完全スタッフ制を実施した。
- 平成13. 12. 25 ドクターヘリ運営協議会と協定を締結した。
- 平成14. 3. 1 ISO14001認証を取得した。
- 平成15. 2. 9 市川市消防音楽隊発足50周年記念演奏会を挙行了した。
- 平成15. 10. 1 指令課を3交替制から2交替制とした。
- 平成16. 1. 10 市制70周年記念市川市消防出初式を挙行了した。
- 平成16. 4. 1 消防局の防災課を市長部局に移管し、2部6課4署6出張所とした。
- 平成16. 6. 24 救急救命士による「気管挿管」県内第1号の認定を受けた。
- 平成16. 10. 1 西消防署新田出張所を移設し、大洲防災公園に隣接した西消防署大洲出張所として開所、普通消防ポンプ自動車、高規格救急車を配置した。
- 平成16. 10. 27 新潟県中越地震（平成16. 10. 23発生）災害に、緊急消防援助隊千葉県隊として4隊16名を派遣した。
- 平成17. 4. 1 機動化学中隊を創設、NBCテロ災害等対応隊として西消防署に配置した。
女性消防団員7名を採用した。
- 平成17. 11. 9 携帯電話からの119番通報直接受信を開始した。
- 平成18. 4. 1 機動化学中隊の活動体制を強化するため、NBC災害対応資機材（陽圧式化学防護服、携帯型生物化学兵器検知器、除染シャワーシステム等）を装備した、塔体付消防ポンプ自動車を西消防署に配置した。
- 平成18. 8. 24 救急救命士による「薬剤投与」の認定を受けた。
- 平成18. 12. 1 全消防署・出張所にAED（自動体外式除細動器）を配置した。



平成19. 1. 24 標準型高規格救急車を高谷出張所に配置。
これにより全ての消防署・出張所に高規格
救急車が配置された。
地震体験車を更新した。



平成19. 4. 1 高齢者世帯（75歳以上）を対象に、
女性消防団員と住宅防火訪問を開始した。

平成20. 1. 12 市川市消防局60周年記念市川市消防
出初式を挙行了した。



平成20. 3. 18 排煙高発泡車を更新し、東消防署に
大型ブローカー車を配置した。

平成20. 5. 15 中華人民共和国四川省で発生
（平成20. 5. 12）した地震による被災者
救助のため、国際消防救助隊員（国際緊急
援助隊）2名を派遣した。



平成21. 1. 9 市制75周年記念市川市消防出初式を
挙行了した。

平成21. 2. 27 大型化学消防車及び大型高所放水車の機能を
併せ持つ大型化学高所放水車を南消防署に
配置した。

平成21. 4. 1 機構改革により部制を廃止、2次長制とし、1局6課4署6出張所とした。
総務課を消防総務課へ、施設装備課を企画管理へ名称変更し、警防課に市
民防災担当室を設置した。
予防課に再任用職員を配置した。

平成22. 4. 1 南消防署広尾出張所を設置し、普通消防ポンプ自動車1台、高規格救急
車1台を配備、4署7出張所とした。

平成23. 3. 14 東日本大震災（平成23. 3. 11発生「東北地方
太平洋沖地震」）による被災者救助等のため、
緊急消防援助隊千葉県隊として、岩手県陸前
高田市及び福島県福島市に17隊52名を
派遣した。



平成23. 4. 1 指令課に共同指令センター設置準備担当室を配置した。
救急課に再任用職員を配置した。

平成23. 12. 1 北消防署を大野消防訓練場用地に新築移転し、普通ポンプ自動車1台
を増強した。
旧北消防署は、出張所として運用し、北消防署曾谷出張所に改称、大
野出張所は廃止した。

平成25. 2. 16 市川市消防音楽隊発足60周年
記念演奏会を挙行政した。

平成25. 4. 1 千葉北西部消防指令センター運用開始に
伴い、共同指令センター設置準備担当室を
廃止した。

平成26. 1. 11 市制80周年記念市川市消防出初式を挙行政
した。

平成26. 4. 1 機構改革により警防課の市民防災担当室を
廃止し、企画管理課、指令課、各消防署に
再任用職員を配置した。
東消防署に救助工作車(Ⅲ型)を配置すると
ともに、高度救助隊を編成配置した。
(隊員18人)

平成27. 4. 1 14t級新「消防艇ちどり」を沿岸及び
海上等の災害に対応するため東消防署
高谷出張所に配置し、それに伴い旧「消防
艇ちどり」を廃止した。



概 況



1 市川市の位置及び地勢

市川市は、千葉県西端に当たる東経139度55分52秒、北緯35度43分19秒、海拔3.25m、(市庁舎)に位置し、東西約8.2km、南北約13.4kmで面積は56.39km²であり、東西に狭く南北に長い地形をしている。

北は松戸市、南は浦安市及び東京湾に、東は船橋市及び鎌ヶ谷市に接し、西は江戸川を隔てて東京都江戸川区・葛飾区と相對している。

土地は、北部から南部にかけてやや傾斜しているが概ね平坦であり北部一帯は小高い台地を形成し、台地は粘土壤土、低地は砂質壤土である。

都心に近い関係から郊外住宅都市として発達し続ける一方、海岸線の埋立地には企業の進出がはかられ、京葉工業地帯の一翼を担っている。

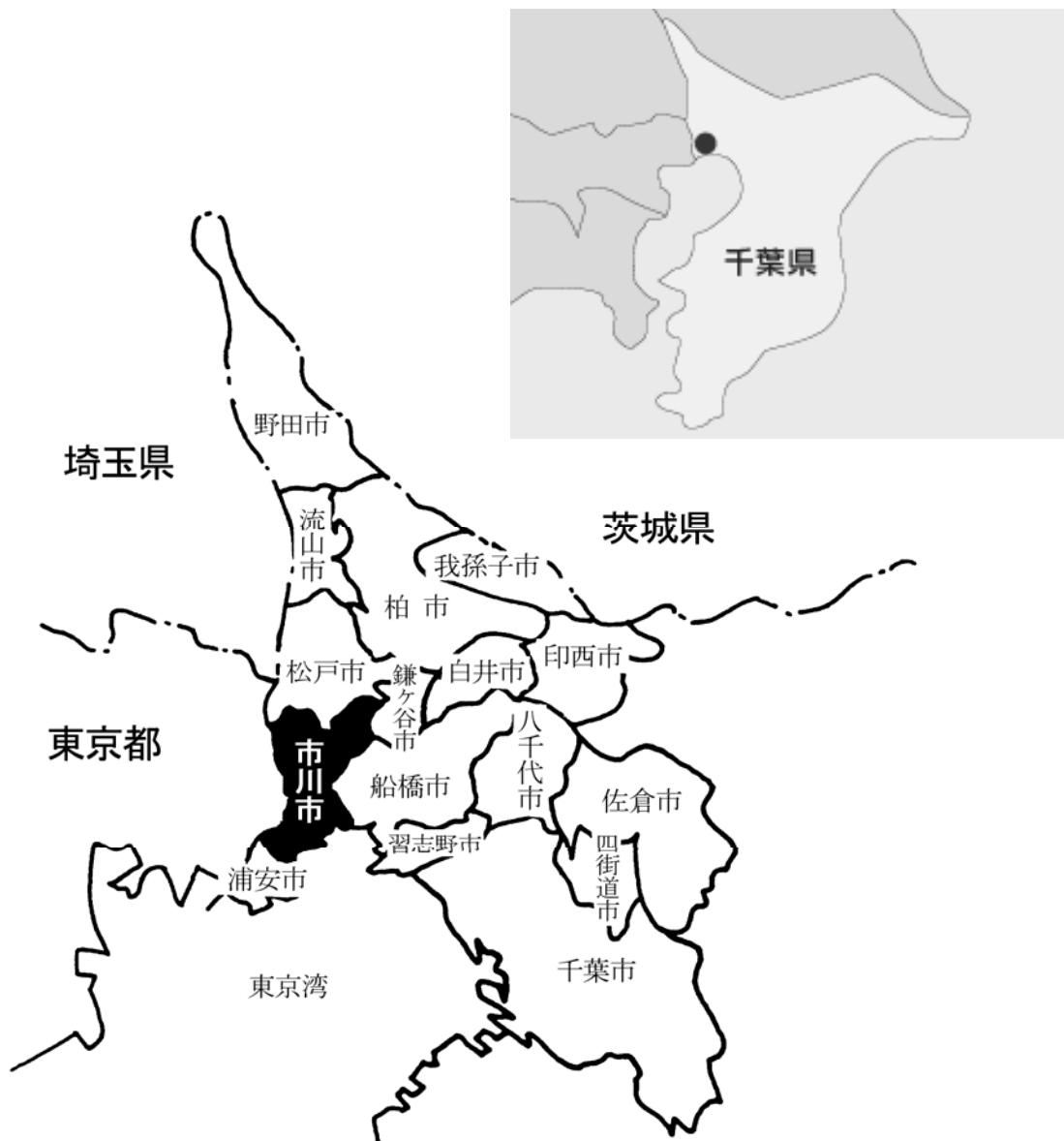

2 市域の変遷

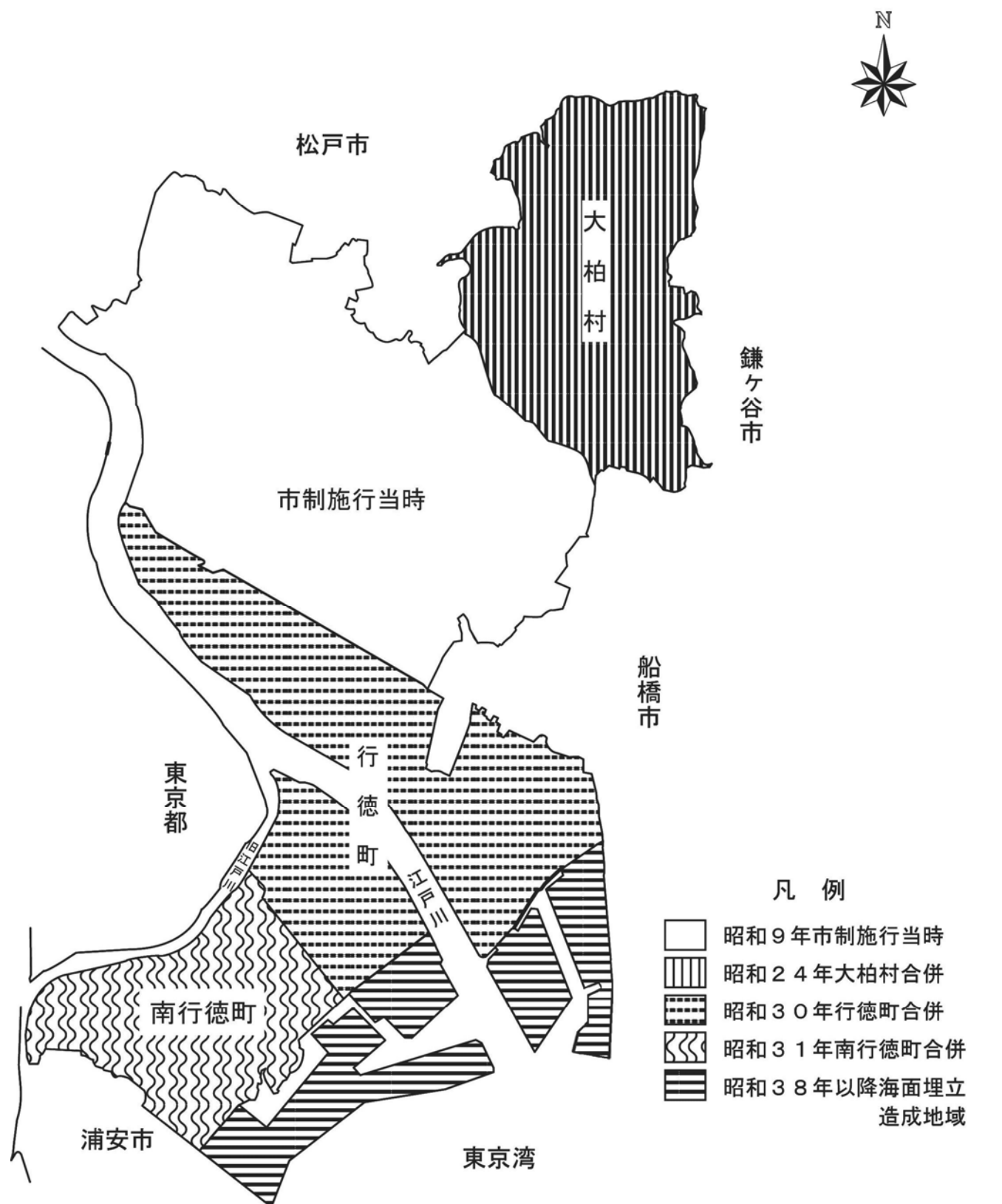

面積	56.39	k m ²
人口	474,155	人
世帯	226,296	世帯

平成27年4月1日現在

3 市勢及び消防の推移

各年1月1日現在

年 別	面積 (k㎡)	人 口	世帯数	署所数	職員数	分団数	団員数
昭和45年	53.76	248,939	71,317	9	214	23	500
昭和46年	53.77	263,565	78,223	9	214	23	500
昭和47年	53.77	273,129	82,278	9	234	23	500
昭和48年	55.26	282,296	86,545	10	250	23	500
昭和49年	55.72	292,640	91,136	10	262	23	500
昭和50年	55.72	304,383	95,663	9	262	23	500
昭和51年	55.94	321,211	103,216	9	262	23	500
昭和52年	55.94	333,302	107,471	9	302	23	500
昭和53年	55.94	343,697	111,158	9	315	23	500
昭和54年	55.94	353,104	114,449	9	325	23	500
昭和55年	56.31	358,434	116,035	9	345	23	500
昭和56年	56.31	365,812	127,963	9	353	23	500
昭和57年	56.31	373,798	131,295	9	353	23	500
昭和58年	56.31	381,679	135,132	9	353	23	500
昭和59年	56.39	388,252	138,576	9	353	23	500
昭和60年	56.39	395,202	141,942	9	368	23	500
昭和61年	56.39	402,504	145,952	9	383	23	500
昭和62年	56.39	409,383	147,349	9	398	23	500
昭和63年	56.39	416,553	152,040	9	410	23	500
昭和64年 (平成元年)	56.39	424,145	157,994	9	415	23	500
平成 2年	56.39	429,798	162,585	9	431	23	500
平成 3年	56.39	438,020	170,527	9	451	23	500
平成 4年	56.39	444,738	176,176	9	477	23	500
平成 5年	56.39	446,865	179,479	9	502	23	500
平成 6年	56.39	446,900	181,400	9	502	23	500
平成 7年	56.39	444,203	181,373	9	512	23	500
平成 8年	56.39	441,679	181,673	9	520	23	500

年 別	面積 (k m ²)	人 口	世帯数	署所数	職員数	分団数	団員数
平成 9年	56.39	440,934	183,251	9	520	23	500
平成10年	56.39	442,279	185,826	10	520	23	500
平成11年	56.39	444,802	189,130	10	520	23	500
平成12年	56.39	448,554	192,539	10	520	23	500
平成13年	56.39	449,523	194,053	10	520	23	400
平成14年	56.39	456,600	199,086	10	520	23	400
平成15年	56.39	462,143	203,471	10	520	23	400
平成16年	56.39	463,626	205,213	10	520	23	400
平成17年	56.39	464,993	207,029	10	520	23	400
平成18年	56.39	466,096	207,849	10	520	23	400
平成19年	56.39	468,356	210,474	10	520	23	400
平成20年	56.39	470,149	213,336	10	520	23	400
平成21年	56.39	473,055	216,338	10	520	23	400
平成22年	56.39	475,124	218,510	10	520	23	400
平成23年	56.39	472,954	219,700	11	520	23	400
平成24年	56.39	470,323	219,224	11	520	23	400
平成25年	56.39	468,615	222,618	11	520	23	400
平成26年	56.39	469,148	224,279	11	520	23	400
平成27年	56.39	472,757	227,850	11	520	23	400

4 気象概要

	気 温			湿度	風 速				降 水 量	
	平均 ℃	最高 ℃	最低 ℃	平均 %	平均 m/s	最多風向	最大風速 m/s	最大風速 時の風向	総 量 mm	最大日量 mm
平成22年	16.0	37.9	-2.4	67.8	3.0	南	39.6	南南西	1,472.0	104.0
23年	15.7	36.6	-2.6	65.9	3.2	北北西	41.7	南	1,157.5	76.5
24年	15.3	36.2	-3.0	64.2	3.1	北北西	37.2	南	1,218.5	55.0
25年	16.1	39.1	-2.3	64.6	3.2	北北西	33.4	北	1,078.5	171.0
26年	15.6	35.7	-2.4	66.0	2.8	北北西	28.4	南南東	1,399.5	122.5
26年1月	5.3	15.1	-2.4	50.8	2.5	北北西	22.9	南	20.0	12.5
2月	4.9	18.2	-2.2	55.3	3.1	北	23.7	北西	53.5	43.5
3月	9.3	21.4	0.0	57.1	3.4	北北西	27.5	南	84.0	22.5
4月	14.0	24.1	5.0	61.2	2.8	南	23.9	北北西	113.5	40.5
5月	19.4	32.2	8.8	66.0	3.4	南	22.6	北北西	100.0	42.0
6月	22.6	34.1	17.0	77.8	2.4	東北東	16.2	南南西	297.0	118.0
7月	26.0	35.5	19.5	76.4	2.7	南	23.5	南	54.5	25.0
8月	26.5	35.7	18.7	79.5	3.6	南南西	24.4	南	111.0	48.0
9月	22.0	30.4	14.8	73.0	2.3	北	19.4	西	151.0	60.0
10月	18.0	29.4	9.5	71.0	2.4	北北西	28.4	南南東	296.5	122.5
11月	13.0	21.3	4.6	68.3	2.3	北北西	18.8	北	64.0	17.5
12月	6.6	16.3	-1.8	55.8	2.3	北北西	19.5	西南西	54.5	17.0

5 消 防 機 構

(1) 消防組織

平成27年4月1日

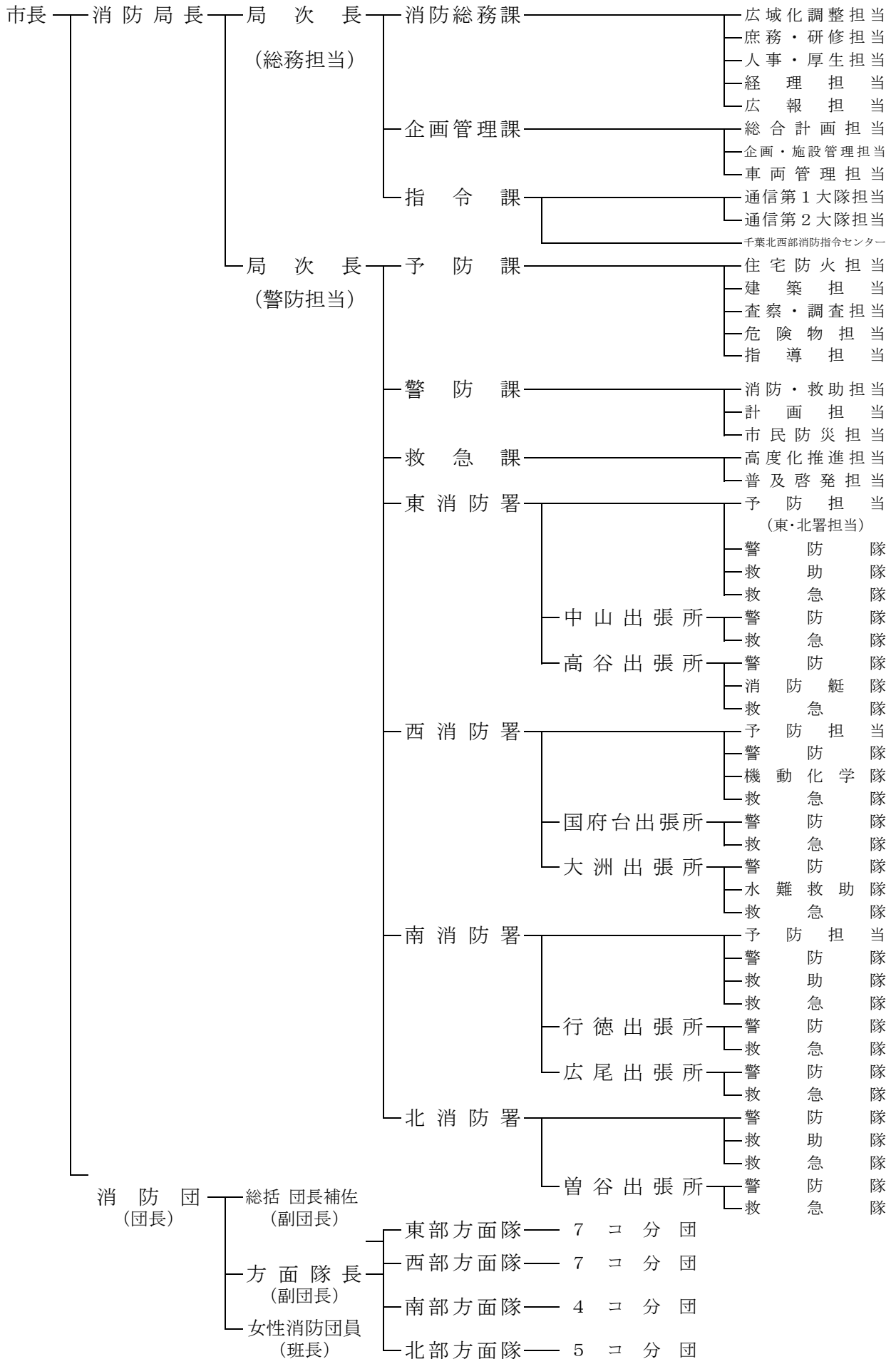

(2) 消防局事務内容

平成 27 年 4 月 1 日現在

総 務 担 当	消防総務課	(1) 課の庶務に関する事 (2) 消防の広域化（指令センターの共同化を除く）に関する事 (3) 公印の管理に関する事 (4) 文書の收受及び発送に関する事 (5) 予算、決算及び会計に関する事 (6) 消防職員の人事に関する事 (7) 消防職員の給与及び諸手当の支給に関する事 (8) 消防職員の福利厚生に関する事 (9) 消防職員委員会に関する事 (10) 消防職員の研修に関する事 (11) 消防防災広報に関する事 (12) 消防委員会に関する事 (13) 消防職員の貸与品に関する事 (14) 他の課の所掌に属しない事項に関する事
	企画管理課	(1) 課の庶務に関する事 (2) 重要施策等の企画立案及び管理に関する事 (3) 消防の相互応援に関する協定に関する事 (4) 消防施設、消防機械器具及び装備の整備計画に関する事 (5) 公有財産の取得、管理及び処分に関する事 (6) 消防施設及び消防車両の総括管理に関する事 (7) 安全運転管理業務に関する事 (8) 情報化の推進に関する事
	指令課	(1) 課の庶務に関する事 (2) 消防通信の運用に関する事 (3) 消防通信施設装備の整備計画及び技術研究に関する事 (4) 消防通信施設装備の維持管理に関する事 (5) 指令センターの共同化及び共同運用に関する事

警 防 担 当	予 防 課	<ul style="list-style-type: none"> (1) 課の庶務に関する事 (2) 防火思想の普及宣伝に関する事 (3) 防火管理及び防災管理に関する事 (4) 住宅防火の推進に関する事 (5) 自衛消防隊に関する事 (6) 消防音楽隊に関する事 (7) 危険物の規制に関する事 (8) 石油コンビナート等の災害の予防に関する事 (9) 建築許可等に係る同意に関する事 (10) 予防査察に関する事 (11) 防火対象物の使用開始届及び消防用設備等着工届に関する事 (12) 火災の調査等に関する事
	警 防 課	<ul style="list-style-type: none"> (1) 課の庶務に関する事 (2) 水火災等、地震等の警防計画に関する事 (3) 水火災等、地震等の警戒鎮圧に関する事 (4) 消防活動に関する届出に関する事 (5) 宅地開発事業に対する行政指導に関する事 (6) 警防隊、救助隊、消防艇隊、水難救助隊及び機動化学隊に関する事 (7) 国際消防救助隊及び緊急消防援助隊に関する事 (8) 消防機械器具の技術指導に関する事 (9) 国民保護計画のうち消防に関する事 (10) 感染症対策のうち消防に関する事 (11) 消防訓練に関する事 (12) 消防団に関する事 (13) 婦人消防クラブに関する事 (14) 防災活動協力員に関する事
	救 急 課	<ul style="list-style-type: none"> (1) 課の庶務に関する事 (2) 救急隊に関する事 (3) 救急救命士に関する事 (4) 救急関係機関との連絡調整に関する事 (5) 応急手当の普及啓発活動に関する事 (6) 救急統計に関する事 (7) 救急搬送証明書の交付に関する事

(3) 消防分布図

市川市の消防署所及び消防団（分団）の配置は、都市形態に応じて市内を4方面に区分し、東、西、南、北の4消防署と7出張所を、又消防団は市域に23分団をそれぞれ配置し、消防警備を担当している。

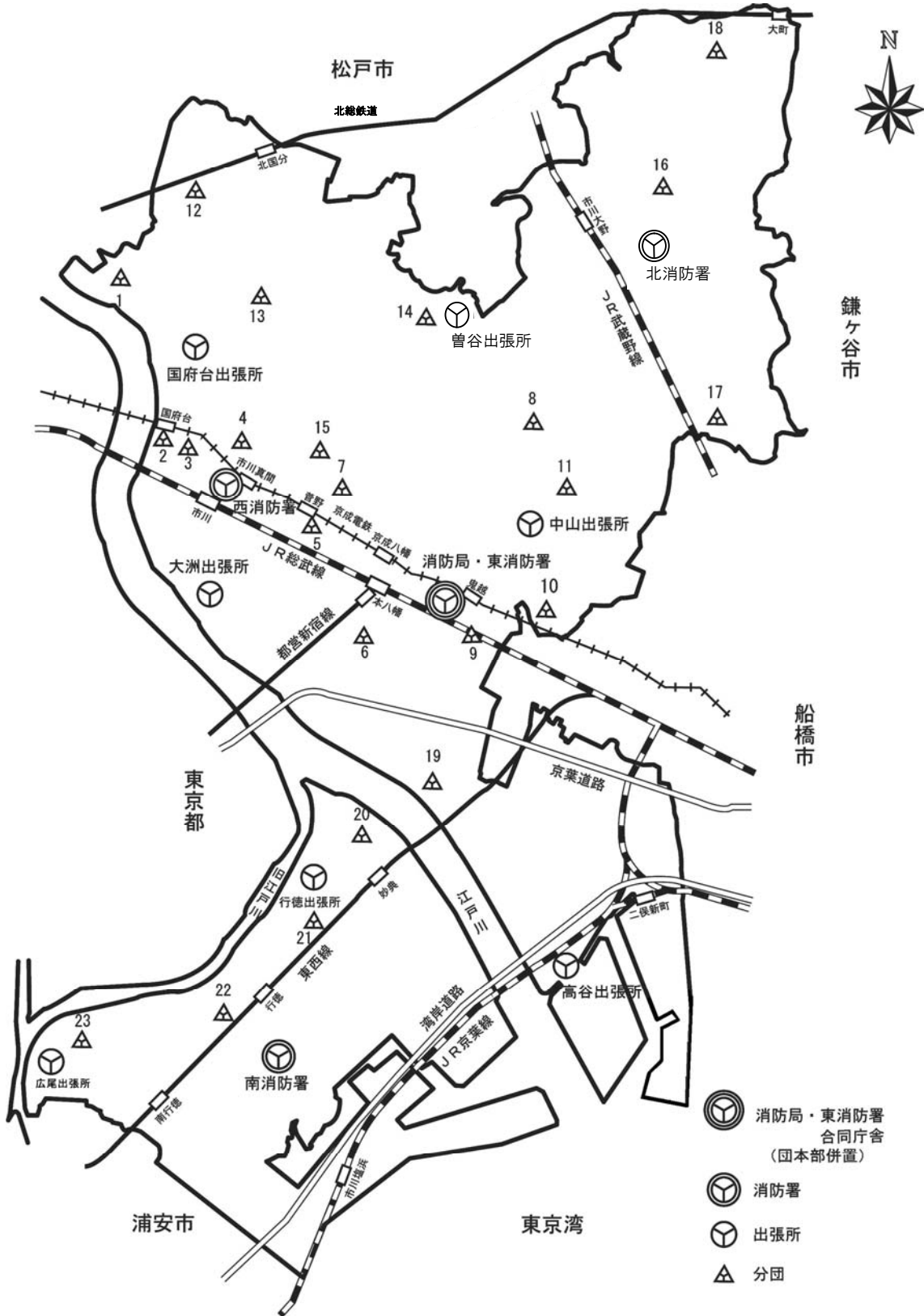

(4) 消防庁舎

消防局・東消防署合同庁舎

郵便番号	272-0021
所在地	八幡1丁目8番1号
電話番号	047-334-0119
FAX番号	047-333-8181
建築年月日	昭和60年6月30日
建物構造	鉄骨鉄筋コンクリート造(B1F、5F)
延床面積	4,229.48㎡
敷地面積	2,699.33㎡



東消防署中山出張所

郵便番号	272-0815
所在地	北方3丁目10番11号
電話番号	047-332-0119
FAX番号	047-333-8181
建築年月日	昭和56年1月29日
建物構造	鉄骨造(2F)
延床面積	267.00㎡
敷地面積	293.43㎡



東消防署高谷出張所

郵便番号	272-0013
所在地	高谷2023番地10
電話番号	047-327-0119
FAX番号	047-333-8181
建築年月日	昭和42年6月12日
建物構造	鉄筋コンクリート造(2F)
延床面積	301.00㎡
敷地面積	1,236.24㎡



西消防署・男女共同参画センター

郵便番号	272-0034
所在地	市川1丁目24番2号
電話番号	047-323-0119
FAX番号	047-333-8181
建築年月日	平成3年8月27日
建物構造	鉄骨鉄筋コンクリート造(B1F、7F)
延床面積	1,782.33㎡(消防部分のみ)
敷地面積	3,526.05㎡



西消防署国府台出張所

郵便番号	272-0827
所在地	国府台1丁目6番8号
電話番号	047-372-0119
FAX番号	047-333-8181
建築年月日	昭和49年3月20日
建物構造	鉄筋コンクリート造(2F)
延床面積	409.17㎡
敷地面積	515.08㎡



西消防署大洲出張所

郵便番号	272-0032
所在地	大洲1丁目18番1号
電話番号	047-376-0119
FAX番号	047-333-8181
建築年月日	平成16年9月15日
建物構造	鉄骨造(3F)
延床面積	983.88㎡(消防部分のみ)
敷地面積	2,352.09㎡



南消防署

郵便番号	272-0133
所在地	行徳駅前4丁目6番19号
電話番号	047-397-0119
FAX番号	047-333-8181
建築年月日	昭和53年4月1日
建物構造	鉄骨造(3F)
延床面積	1,332.75㎡
敷地面積	970.92㎡



南消防署行徳出張所

郵便番号	272-0103
所在地	本行徳12番10号
電話番号	047-356-0119
FAX番号	047-333-8181
建築年月日	昭和53年12月15日
建物構造	鉄筋造(2F)
延床面積	390.32㎡
敷地面積	686.22㎡



南消防署広尾出張所

郵便番号	272-0146
所在地	広尾2丁目2番12号
電話番号	047-306-0119
FAX番号	047-333-8181
建築年月日	平成22年3月25日
建物構造	鉄骨造(3F)
延床面積	849.98㎡
敷地面積	680.05㎡



北消防署

郵便番号	272-0805
所在地	大野町4丁目2163番地1
電話番号	047-338-0119
FAX番号	047-333-8181
建築年月日	平成23年11月21日
建物構造	鉄筋コンクリート造(3F)
延床面積	1,819.26㎡
敷地面積	2,513.81㎡



北消防署曾谷出張所

郵便番号	272-0832
所在地	曾谷2丁目7番2号
電話番号	047-374-0119
FAX番号	047-333-8181
建築年月日	昭和47年11月28日
建物構造	鉄筋コンクリート造(2F)
延床面積	396.56㎡
敷地面積	364.29㎡



消防訓練場

所在地	大野町4丁目2163番地1
敷地面積	5,807.11㎡



6 主要事業・行事（2014）

月	日	主 要 事 業 ・ 行 事
1月 7日	～ 3月 6日	千葉県消防学校救急科第35期入校
1月11日		市制施行80周年記念市川市消防出初式を挙行
1月14日	・ 1月15日	浦安市消防本部・市川市消防局救助隊合同訓練に参加(浦安市)
1月15日		高齢者世帯住宅防火訪問を実施 浦安市消防本部・市川市消防局救助隊合同訓練に参加(浦安市) 防災とボランティア週間に伴う震災対応訓練を実施 北署北部方面隊
1月17日		第7回九都県市合同防災訓練・凶上訓練に参加（千葉県庁） 婦人消防クラブ支部長以上会議を実施
1月19日		消防団西部、南部各方面隊訓練を実施
1月21日		平成25年度千葉県婦人防火研修会に出席（千葉市） 千葉県消防長会総務委員会に出席（長生郡市）
1月23日	・ 1月30日	救助隊研修会を実施
1月23日		指令センター共同運用北西部ブロック消防長会議に出席（松戸市）
1月24日		文化財防火デー消防総合訓練を実施 全国女性消防団員活性化ちば大会運営委員会に出席(千葉市)
1月28日		松戸市ほか5市消防指令事務協議会幹事会に出席（松戸市）
1月30日	～ 1月31日	第22回全国救急隊員シンポジウムに出席（福岡県）
1月31日	～ 2月 1日	平成25年度千葉県消防広域応援隊合同訓練に参加（千葉市）
1月31日	・ 2月 5日	第4回警防勉強会を実施
2月 1日		第51回救急隊員学術研究会に出席(横浜市) 第64回日本救急医学会関東地方会に出席(横浜市)
2月 3日		千葉県消防長会春季役員会に出席(千葉市)
2月 4日	～ 2月18日	消防大学校緊急消防援助隊教育科第3回高度救助・特別高度救助コース入校
2月 6日		市川市消防委員会を実施
2月 7日		平成25年度市川市消防職員警防活動発表会を実施
2月12日		婦人消防クラブ総合訓練を実施
2月13日		第55回千葉県消防職員意見発表会(茂原市)
2月14日		東葛飾地区消防長会総務事務担当者会議を実施(市川市) 松戸市ほか5市消防指令事務協議会に出席（松戸市）
2月16日		千葉県高速自動車国道等消防協議会合同訓練に参加(酒々井PA)
2月17日	～ 3月24日	市川市議会2月定例会開会
2月19日	・ 2月20日	新規採用者警防活動基本訓練を実施
2月22日		高齢者世帯住宅防火訪問を実施
2月26日	～ 2月27日	甲種防火管理新規講習を開催
2月26日	～ 2月28日	平成25年度国際消防救助隊セミナーに参加(滋賀県大津市)
3月 1日	～ 3月 7日	春季全国火災予防運動を実施

月	日	主 要 事 業 ・ 行 事
3月	1日	消防総合訓練を実施 「春のふれあい消防広場」を開催
3月	5日	防火対象物に係る表示制度説明会を実施 東葛飾支部消防事務主任者会議に出席（松戸市）
3月	7日	消防職団幹部会議を実施 松戸市ほか5市消防指令事務協議会保守会議及び担当者会議に出席（松戸市）
3月	7日	救助隊研修会を実施
3月	9日	「みんなの消防広場」を開催 第37回救急救命士国家試験受験
3月	11日	市川市消防職員表彰式を実施
3月	12日	第5回警防勉強会を実施
3月	14日	婦人消防クラブ役員会を実施
3月	15日	東葛飾南部地域 J P T E C プロバイダーコースに出席（浦安市）
3月	17日	平成25年度第3回東葛飾南部地域救急業務メディカルコントロール協議会に出席（船橋市）
3月	19日	指令センター共同運用北西部ブロック部会に出席（松戸市）
3月	20日	千葉県消防長会通信担当課長会担当者会議に出席（千葉市）
4月	1日	消防局辞令交付式を実施
4月	2日	高度救助隊発隊式を実施
4月	2日	新規採用職員研修（局）を実施（4月8日～5月7日 所属研修）
4月	3日	消防職・団幹部会議及び辞令交付式を実施 指令センター共同運用北西部ブロック11市担当者会議に出席（松戸市）
4月	3日	救急救命東京研修所（救急救命士新規養成）第46期入所
4月	6日	消防団員に対する研修を実施
4月	7日	救助隊講習会を実施
4月	7日	千葉県消防学校初任科第158期入校
4月	11日	千葉県消防長会春季役員会・総会に出席（千葉市） 婦人消防クラブ総会を実施
4月	14日	千葉県消防学校訓練指導科第40期入校
4月	15日	救助隊長会議を実施
4月	16日	水難救助訓練を実施（習志野市）
4月	17日	指令センター共同運用北西部ブロック11市担当者会議に出席（松戸市）
4月	19日	第17回千葉県救急医療研究会に出席（千葉市）
4月	21日	千葉県防災情報システム操作研修に出席（千葉市）
4月	21日	市議会等勉強会を実施
4月	22日	東葛飾支部役員会・総会に出席（松戸市）
4月	23日	第65回全国消防長会関東支部総会に出席（静岡市）
4月	24日	千葉県消防長会事務担当者会議に出席（八千代市） 指令センター共同運用北西部ブロック11市担当者会議に出席（松戸市）
4月	25日	松戸市ほか5市消防指令事務協議会保守会議及び担当者会議を開催（市川市）
4月	30日	職員消防操法研究会を実施
5月	1日	指令センター共同運用北西部ブロック11市担当者会議を開催（市川市）

月	日	主 要 事 業 ・ 行 事
5月 1日	・ 5月 2日	第19回全国消防長会総務委員会に出席（大阪府）
5月 2日		高度資機材を使用した訓練展示（高度救助隊）
5月 8日		指令センター共同運用北西部ブロック 1 1 市担当者会議に出席（流山市）
5月 9日		全国女性消防団員活性化ちば大会第5回運営委員会を実施（浦安市）
5月14日	・ 5月15日	水難救助訓練を実施（習志野市）
5月14日	～ 7月 9日	千葉県消防学校救急科第36期入校
5月15日		市川市消防委員会を実施
5月16日		指令センター共同運用北西部ブロック 1 1 市担当者会議に出席（流山市） 千葉県消防長会通信担当課長会総会に出席（松戸市） 東葛飾支部消防事務主任者会議に出席（野田市）
5月19日		市制施行80周年記念（第54回）市川市消防団操法大会に伴う消防団長慰問を実施
5月21日		高齢者世帯住宅防火訪問を実施
5月22日		指令センター共同運用北西部ブロック 1 1 市担当者会議に出席（流山市） 平成26年度第1回東葛飾南部地域救急業務メディカルコントロール協議会に出席（船橋市） 平成26年度千葉港・木更津港合同保安委員会に出席（千葉市）
5月27日	・ 5月28日	第1回警防勉強会を実施
5月27日	～ 5月28日	甲種防火管理新規講習を開催
5月28日	・ 5月29日	全国消防長会総会に出席（仙台市）
5月29日		指令センター共同運用北西部ブロック 1 1 市担当者会議に出席（船橋市） 乙種防火管理講習を開催 第21回千葉県消防長会違反是正推進連絡会及び第10回千葉県消防長会住宅用火災警報器設置対策連絡会に出席（千葉市）
5月30日		指令センター共同運用北西部ブロック部会に出席（松戸市）
5月30日		平成26年度千葉県高速自動車道等消防協議会総会に出席（千葉市）
6月 1日		市制施行80周年記念(第54回)市川市消防団消防操法大会を開催（大野消防訓練場）
6月 2日	～ 6月 5日	新規採用職員研修（局）を実施（6月5日～7月4日 所属研修）
6月 3日		第39回消防救助技術千葉県大会に出場（千葉市）
6月 5日		指令センター共同運用北西部ブロック11市担当者会議に出席（船橋市）
6月 6日	～ 6月23日	市川市議会6月定例会開会
6月 6日		平成26年度東葛飾地区消防署長会議に出席（野田市）
6月 9日	・ 6月10日	第2回警防勉強会を実施
6月11日		危険物安全研修会を実施
6月11日	～ 7月30日	消防大学校警防科第95期入校
6月12日		指令センター共同運用北西部ブロック 1 1 市担当者会議に出席（船橋市）
6月16日	・ 6月17日	水防訓練を実施（大野消防訓練場）
6月19日		指令センター共同運用北西部ブロック 1 1 市担当者会議に出席（松戸市）
6月20日		松戸市ほか 5 市消防指令事務協議会保守会議及び担当者会議に出席（松戸市） 第33回東葛飾支部消防操法大会出場隊に対する慰問を実施（大野消防訓練場）
6月20日	・ 6月27日	救急隊員フォローアップ研修を実施
6月21日		第29回東葛飾南部地域救急業務メディカルコントロール協議会症例検討会に出席（船橋市）
6月22日		第33回東葛飾支部消防操法大会に出場（野田市）

月	日	主 要 事 業 ・ 行 事
6月23日		千葉県消防長会音楽隊長会議に出席（八千代市）
6月25日		千葉管内排出油等防除協議会防火講習会に出席（千葉市）
6月30日		高齢者世帯住宅防火訪問を実施
7月 1日	～ 8月12日	救急救命九州研修所指導救命士養成研修平成26年度第2期入所
7月 3日		指令センター共同運用北西部ブロック 1 1 市担当者会議に出席（松戸市）
7月 3日	～ 7月 4日	平成26年度市町村消防長・消防団長会議に出席（鴨川市）
7月 4日		第2回順天堂大学医学部附属浦安病院ラピッドカー活動検討会を実施
7月10日		指令センター共同運用北西部ブロック部会に出席（松戸市）
7月11日		大規模災害による119番通報多数入電時対応訓練実施 警備本部等立上訓練を実施
7月12日		高齢者世帯住宅防火訪問を実施 第43回消防救助技術関東地区指導会出場に伴う船橋・松戸・市川合同 局長査閲を実施（水上）市川市民プール（陸上）東署
7月19日		「こどもの消防広場 サマーフェスティバル」を開催 千葉県消防操法大会出場隊に対する激励会（北消防署）
7月22日		水難事故対応訓練を実施（市川市民プール）
7月24日		平成26年度千葉県高圧ガス実行委員会会議に出席（千葉市） 婦人消防クラブ役員会を実施（消防局5階）
7月25日		松戸市ほか5市消防指令事務協議会幹事会に出席（松戸市） 東葛飾地区消防本部（局）予防事務担当者会議に出席（鎌ヶ谷市）
7月26日		市川市消防職員委員会を実施 第50回千葉県消防操法大会に出場（千葉市）
7月28日		警防活動検討会を実施（消防局4階）
7月30日		指令センター共同運用北西部ブロック消防長会議に出席（松戸市） 千葉県高圧ガス地域防災連絡会に出席（千葉市）
7月31日		第43回消防救助技術関東地区指導会に出場（千葉市）
8月 1日		大規模災害による119番通報多数入電時対応訓練実施 警備本部等立上訓練（風水害編）を実施
8月 2日		市制施行80周年記念 第30回市川市民納涼花火大会に伴う消防特別警備を実施
8月 8日		東葛飾地区消防本部（局）救急担当者会議に出席（船橋市） 指令センター共同運用北西部ブロック 1 1 市担当者会議に出席（松戸市）
8月14日	・ 8月15日	国際消防救助隊連携訓練に参加（横浜市消防訓練センター）
8月20日		松戸市ほか5市消防指令事務協議会に出席（松戸市）
8月22日		平成26年度千葉県石油コンビナート等防災訓練に参加
8月27日	～ 8月28日	甲種防火管理新規講習を開催
8月29日		指令センター共同運用北西部ブロック部会に出席（松戸市） 甲種防火管理再講習を開催
9月 2日	・ 9月3日	警防活動基本訓練を実施（大野消防訓練場）
9月 5日	～ 10月 3日	市川市議会9月定例会開会
9月 6日		第35回九都县市合同防災訓練・千葉県会場訓練を視察（南房総市） 「救急広場」を開催
9月 9日		第2回救助等隊長会議を実施
9月 9日	～ 9月10日	危険物取扱者保安講習会を実施
9月17日		松戸市ほか5市消防指令事務協議会保守会議及び担当者会議に出席（松戸市）

月	日	主 要 事 業 ・ 行 事
9月	19日	消防技術安全所検証研究成果発表会に出席（東京消防庁消防学校）
9月	24日	消防士研修を実施
9月	25日	救助隊員希望者体力測定を実施（大野消防訓練場）
9月	26日	
9月	29日	女性消防団国際会議に出席（東京都）
9月	29日	千葉県消防学校初任科第159期入校
9月	30日	
9月	29日	初級幹部（消防士長）研修を実施
9月	30日	
10月	1日	千葉県消防学校救助科第43期入校
10月	2日	
10月	2日	千葉県高速自動車国道消防協議会視察研修に参加（高坂サービスエリア）
10月	3日	
10月	3日	平成26年度千葉県消防長会警防防災委員会に出席（我孫子市）
10月	8日・10月9日・10月17日	第12回千葉港葛南港区対策協議会に出席（船橋市）
10月	9日	婦人消防クラブ視察研修を実施（神奈川県防災センター）
10月	9日	事業所自衛消防操法大会を実施
10月	10日	千葉県消防長会総務委員会を実施（市川市）
10月	14日	千葉県消防長会秋季役員会に出席（旭市）
10月	16日	水難救助訓練を実施（習志野市）
10月	17日	救助事務担当者会議に出席（柏市）
10月	17日	千葉港葛南港区保安対策協議会「情報伝達訓練」を実施
10月	18日	高齢者世帯住宅防火訪問を実施
10月	20日	東葛飾支部総会に出席（野田市）
10月	23日	平成26年度市川市災害対策本部総合図上訓練
10月	24日	東葛飾地区消防長会議を実施（市川市）
10月	24日	指令センター共同運用北西部ブロック部会に出席（松戸市）
10月	25日	第36回千葉県消防音楽隊フェスティバルに出席（八千代市）
10月	29日	高齢者世帯住宅防火訪問を実施
10月	30日	全国消防長会役員会に出席（堺市）
10月	31日	東葛飾地区消防本部（局）音楽隊事務担当者会議に出席（船橋市）
11月	4日	新規採用職員研修（局）を実施（11月7日～12月6日 所属研修）
11月	5日	
11月	5日	平成26年度緊急消防援助隊関東ブロック合同訓練に参加（静岡県）
11月	6日	
11月	7日	千葉県高圧ガス輸送車等防災訓練を実施（塩浜訓練場）
11月	9日	秋季全国火災予防運動を実施
11月	15日	
11月	9日	火災予防絵画展を開催（11月8日火災予防絵画展表彰式）
11月	17日	
11月	10日	指令センター共同運用北西部ブロック11市担当者会議に出席（松戸市）
11月	11日	千葉県消防長会総務委員会研修会を実施（市川市）
11月	11日	大型店舗消防総合訓練を実施
11月	11日	第20回全国消防長会総務委員会に出席（京都市）
11月	13日	初期消火講習会を開催
11月	14日	第20回全国女性消防団員活性化ちば大会に出席（浦安市）
11月	17日	機関員認定審査（学科）を実施
11月	17日	指令センター共同運用北西部ブロック11市担当者会議に出席（松戸市）
11月	18日	市川市消防職員意見発表会を実施
11月	18日	婦人消防クラブ役員等視察研修を実施（群馬県前橋市防災センター）
11月	19日	
11月	19日	平成26年度消防長研修会に出席（横浜市）

月	日	主 要 事 業 ・ 行 事
11月21日		千葉県消防長会秋季総会に出席（袖ヶ浦市） 平成26年度千葉県消防長会違反是正事例発表会に出席（千葉市）
11月22日	～ 12月6日	一級小型船舶操縦士免許取得講習を受講（4日間）
11月25日		千葉県消防長会音楽隊長会議に出席（千葉市） 指令センター共同運用北西部ブロック11市担当者会議に出席（松戸市）
11月27日		平成26年度第2回東葛飾南部地域救急業務メディカルコントロール協議会に出席（船橋市）
11月28日		松戸市ほか5市消防指令事務協議会保守会議及び担当者会議に出席（松戸市）
11月28日	～ 11月29日	甲種防火管理新規講習を開催
11月28日	～ 12月16日	市川市議会12月定例会開会
12月 1日		指令センター共同運用北西部ブロック11市担当者会議に出席（松戸市）
12月 1日	～ 12月 3日	新規採用職員研修（局）を実施（12月3日～1月2日 所属研修）
12月 2日		首都高速道路消防連絡協議会に出席（東京都）
12月 2日	～ 12月 4日	平成26年度国際消防救助隊セミナーに参加（滋賀県）
12月 3日	～ 12月 4日	中級幹部（消防司令補）研修を実施
12月 4日		平成26年度関東支部違反是正事例発表会に出席（横浜市）
12月 5日		婦人消防クラブ役員会（消防局5階）
12月 8日		機関員認定審査（実技）を実施（1回目）
12月 9日		指令センター共同運用北西部ブロック11市担当者会議に出席（松戸市）
12月15日		平成26年度歳末特別警戒出動式を実施 指令センター共同運用北西部ブロック11市担当者会議に出席（松戸市） 機関員認定審査（実技）を実施（2回目）
12月15日	～ 12月31日	歳末特別火災予防運動を実施
12月19日		全国救助シンポジウムに出席（日比谷公会堂）
12月21日		高齢者世帯住宅防火訪問を実施
平成27年		
1月 7日	～ 3月 6日	千葉県消防学校救急科第37期入校
1月10日		平成27年市川市消防出初式を挙行
1月15日		新「消防艇ちどり」進水式を実施
1月16日		高齢者世帯住宅防火訪問を実施
1月17日		平成26年市川市総合防災訓練初動訓練を実施
1月19日		指令センター共同運用北西部ブロック11市担当者会議に出席（松戸市）
1月20日		指令センター共同運用北西部ブロック部会に出席（松戸市）
1月20日	・ 1月21日	第3回警防勉強会を実施
1月22日		婦人防火研究会に出席（千葉県消防学校）
1月23日		平成26年度千葉県図上訓練に参加（千葉市）
1月26日		文化財防火デー消防総合訓練市内1箇所を実施 指令センター共同運用北西部ブロック11市担当者会議に出席（松戸市）
1月28日		松戸市ほか5市消防指令事務協議会幹事会に出席（松戸市）
1月29日	～ 1月30日	第23回全国救急隊員シンポジウムに出席（相模原市）
2月 2日		千葉県消防長会春季役員会に出席（千葉市） 指令センター共同運用北西部ブロック11市担当者会議に出席（松戸市）

月	日	主 要 事 業 ・ 行 事	
2月	3日	市川市消防委員会を実施	
2月	5日	婦人消防クラブ総合訓練を実施	
2月	6日	東葛飾地区総務事務担当者会議に出席（流山市） 千葉県消防長会警防防災委員会に出席（我孫子市）	
2月	7日	第52回救急隊員学術研究会に出席（横浜市） 第65回日本救急医学会関東地方会に出席（横浜市）	
2月	9日	指令センター共同運用北西部ブロック部会に出席（松戸市）	
2月	10日	千葉県消防職員意見発表会に出席（鎌ヶ谷市）	
2月	12日	・ 2月13日	千葉県消防学校におけるCSR訓練を実施
2月	12日	～ 2月25日	消防大学校緊急消防援助隊教育科第4回高度救助・特別高度救助コース入校
2月	13日	松戸市ほか5市消防指令事務協議会に出席（松戸市）	
2月	16日	指令センター共同運用北西部ブロック11市担当者会議に出席（松戸市）	
2月	17日	・ 2月18日	多数傷病者対応訓練を実施（大野消防訓練場）
2月	17日	～ 3月19日	市川市議会2月定例会開会
2月	19日	・ 2月20日	第4回警防勉強会を実施
2月	23日	・ 3月26日	救急隊長研修会を実施
2月	25日	～ 2月26日	防火・防災管理新規講習（防火・防災併催）を開催
2月	27日	松戸市ほか5市消防指令事務協議会保守会議及び担当者会議に出席（松戸市） 千葉県広域消防総合応援協定に基づく航空特別応援に係る上空式訓練を実施	
3月	1日	～ 3月7日	春季全国火災予防運動を実施
3月	1日		「ファイヤーフェスティバル」を開催（北消防署及び大野消防訓練場）
3月	2日		指令センター共同運用北西部ブロック11市担当者会議に出席（松戸市）
3月	3日		東葛飾地区危険物安全協会会長会議に出席（松戸市）
3月	3日	・ 3月4日	第5回警防勉強会を実施
3月	5日		防災管理新規講習（防災単独）を開催
3月	6日		消防職団幹部会議を実施
3月	8日		第38回救急救命士国家試験受験
3月	9日	～ 3月13日	千葉県消防学校第1回救急救命士処置拡大2行為追加講習入校
3月	10日		市川市消防職員表彰式を実施 新「消防艇ちどり」納船
3月	11日		危険物安全協会連合会予算総会に出席（千葉市） シェイクアウト訓練を実施
3月	13日		婦人消防クラブ役員会を実施（消防局5階）
3月	14日		東葛飾南部地域JPTECプロバイダーコース開催（八千代市）
3月	20日		千葉県消防長会通信担当課長会担当者会に出席（千葉市） 東葛飾支部総会に出席（浦安市）
3月	23日		指令センター共同運用北西部ブロック部会に出席（松戸市）
3月	23日	～ 3月25日	新規採用職員研修（局）を実施（3月25日～4月24日 所属研修）
3月	26日		平成26年度第3回東葛飾南部地域救急業務メディカルコントロール協議会に出席（船橋市）
3月	27日		平成26年度千葉県消防協会臨時評議委員会に出席（千葉市）

総務



通常点検

1 消防職員

(1) 階級別消防職員

平成27年4月1日現在

階級 区分	消防正監	消防監	消防司令長	消防司令	消防司令補	消防士長	消防副士長	消防士	その他	計
	定数	階級別内訳なし								
実数	1	6	24	124	170	98		86	3	512

※合計512名のうち3名は再任用職員で、階級は消防司令。

(2) 消防職員配置状況

平成27年4月1日現在

階級 区分	消防正監	消防監	消防司令長	消防司令	消防司令補	消防士長	消防副士長	消防士	その他	計
	消防局長	1								
消防次長		2								2
消防総務課			2	5	5				3	15
企画管理課			2	5	1					8
指令課			4	11	8					23
予防課			2	8	3	3		1		17
警防課			1	6	4					11
救急課			1	6		1				8
小計	1	2	12	41	21	4	0	1	3	85
東消防署		1	3	13	18	18		19		72
中山出張所				4	12	6		2		24
高谷出張所				4	13	5		2		24
小計		1	3	21	43	29	0	23		120
西消防署		1	3	14	21	10		9		58
国府台出張所				5	10	5		4		24
大洲出張所				4	7	8		5		24
小計		1	3	23	38	23	0	18		106
南消防署		1	3	17	19	15		19		74
行徳出張所				3	9	10		2		24
広尾出張所				6	9	5		4		24
小計		1	3	26	37	30	0	25		122
北消防署		1	3	9	19	9		14		55
曾谷出張所				4	12	3		5		24
小計		1	3	13	31	12	0	19		79
署所計		4	12	83	149	94	0	85		427
合計	1	6	24	124	170	98	0	86	3	512

※合計512名のうち3名は再任用職員で、階級は消防司令。

(3) 消防職員階級別年齢調

平成27年4月1日現在

階級 年齢	消防正監	消防監	消防司令長	消防司令	消防司令補	消防士長	消防副士長	消防士	その他	計
18歳～19歳								3		3
20歳～24歳								51		51
25歳～29歳						36		32		68
30歳～34歳					5	23			1	29
35歳～39歳				9	37	11				57
40歳～44歳				37	60	23			1	121
45歳～49歳			1	33	32	5				71
50歳～54歳		1	11	18	22					52
55歳～59歳	1	5	12	24	14				1	57
60歳以上				3						3
計	1	6	24	124	170	98	0	86	3	512
平均年齢	57歳 4ヶ月	57歳 1ヶ月	54歳 9ヶ月	47歳 10ヶ月	44歳 1ヶ月	33歳 8ヶ月		23歳 9ヶ月	44歳 7ヶ月	40歳 3ヶ月

※合計512名のうち3名は再任用職員で、階級は消防司令。

(4) 消防職員階級別勤続年数

平成27年4月1日現在

階級 年齢	消防正監	消防監	消防司令長	消防司令	消防司令補	消防士長	消防副士長	消防士	その他	計
5年未満						6		68		74
5年以上～10年未満						43		18	1	62
10年以上～15年未満				3	22	12				37
15年以上～20年未満				8	19	6				33
20年以上～25年未満				34	55	24			1	114
25年以上～30年未満			5	33	34	7				79
30年以上～35年未満			7	23	23					53
35年以上	1	6	12	23	17				1	60
計	1	6	24	124	170	98	0	86	3	512
平均勤続年数	36年 7ヶ月	36年 9ヶ月	34年 3ヶ月	27年 3ヶ月	23年 9ヶ月	12年 9ヶ月		2年 2ヶ月	22年 7ヶ月	19年 7ヶ月

※合計512名のうち3名は再任用職員で、階級は消防司令。

2 予 算

平成 27 年度消防費予算における主な事業は、西消防署中央監視装置等改修工事、南消防署屋上防水工事を行うほか、高規格救急自動車及び防火衣等の整備を行う。

また、救急救命士の養成等を行い、救命率向上を目指すなど総合的な消防力の充実強化を図る。

(1) 年度別市一般会計予算と消防費予算

年度 \ 区分	市一般会計予算 (千円)	消防費予算 (千円)	構成比 (%)
平成 22 年度	126,800,000	5,603,000	4.41
平成 23 年度	132,600,000	5,952,000	4.49
平成 24 年度	133,800,000	5,575,000	4.17
平成 25 年度	127,100,000	5,223,000	4.11
平成 26 年度	131,100,000	5,357,000	4.09
平成 27 年度	134,000,000	5,380,000	4.01

(2) 年度別消防費当初予算に対する負担比較

年度 \ 区分	消防費予算 (千円)	人 口 (人)	世帯数 (世帯)	負 担 額 (円)	
				市民 1 人当たり	1 世帯当たり
平成 22 年度	5,603,000	475,576	219,439	11,781	25,533
平成 23 年度	5,952,000	474,443	219,359	12,545	27,133
平成 24 年度	5,575,000	469,603	219,653	11,871	25,380
平成 25 年度	5,223,000	467,018	219,053	11,183	23,843
平成 26 年度	5,357,000	470,236	222,453	11,392	24,081
平成 27 年度	5,380,000	474,155	226,296	11,346	23,774

(3) 年度別消防費（当初）節別内訳

(単位：千円)

目	節	平成24年度	平成25年度	平成26年度	平成27年度
1 常 備 消 防 費	1 報 酬	237	219	219	219
	2 給 料	2,136,299	2,089,683	2,140,579	2,179,930
	3 職員手当等	1,855,668	1,828,243	1,840,220	1,870,079
	4 共 済 費	723,419	677,306	687,005	736,644
	7 賃 金	2,327	0	0	0
	8 報 償 費	3,300	3,266	3,352	3,649
	9 旅 費	5,203	6,496	6,847	7,183
	10 交 際 費	76	68	68	68
	11 需 用 費	129,816	129,832	129,198	129,704
	12 役 務 費	33,610	25,388	24,383	23,797
	13 委 託 料	53,499	32,903	33,765	30,819
	14 使用料及び賃借料	11,286	78,029	78,308	80,563
	16 原材料費	1,195	1,155	1,065	927
	18 備品購入費	12,357	21,307	12,271	15,190
19 負担金補助及び交付金	122,313	54,438	50,107	61,354	
27 公 課 費	2,056	2,115	1,951	2,342	
	小 計	5,092,661	4,950,448	5,009,338	5,142,468
2 非 常 備 消 防 費	1 報 酬	13,700	13,668	13,399	15,844
	5 災害補償費	2,045	2,045	2,045	2,045
	8 報 償 費	7,884	7,798	7,800	8,494
	9 旅 費	22,278	22,291	21,703	20,019
	10 交 際 費	53	48	48	48
	11 需 用 費	6,068	6,241	4,656	4,681
	12 役 務 費	32	8	0	0
	13 委 託 料	1,097	1,242	1,073	1,118
	14 使用料及び賃借料	3,419	3,448	3,538	3,554
	18 備品購入費	1,920	2,918	1,620	4,374
	19 負担金補助及び交付金	12,543	12,265	12,234	12,210
27 公 課 費	410	337	305	337	
	小 計	71,449	72,309	68,421	72,724
3 消 防 施 設 費	11 需 用 費	0	0	0	28,518
	12 役 務 費	100	34	17	34
	13 委 託 料	4,320	0	2,191	3,000
	15 工事請負費	148,600	36,394	79,000	64,190
	18 備品購入費	240,000	153,700	188,000	56,000
	19 負担金補助及び交付金	17,000	10,000	10,000	13,000
	22 補償補填及び賠償金	380	0	0	0
	27 公 課 費	490	115	33	66
	小 計	410,890	200,243	279,241	164,808
合 計		5,575,000	5,223,000	5,357,000	5,380,000
対前年度増減率 (%)		△ 6.33	△ 6.31	2.60	0.40

3 職員研修

(1) 委託研修

(単位：人)

区 分		年度別						計
		平成21年度	平成22年度	平成23年度	平成24年度	平成25年度	平成26年度	
消防 大学 校	幹部科	2	2	1	1	1		7
	警防科	1		1			1	3
	救助科		1					1
	救急科							
	予防科	1			1			2
	危険物科	1						1
	火災調査科			1				1
	N B C コース			1	1			2
	高度救助・特別高度救助コース					1	1	2
千葉 県 消防 学校	初任科	7	22	17	6	14	18	84
	特殊災害科	1	1	1	1			4
	予防査察科	3	4	2	2			11
	危険物科							
	火災調査科	1	2	2	2			7
	救急科	6	7	7	7	5	5	37
	救助科	2	3	3	3	2	2	15
	訓練指導科	2	2		2	2	2	10
	はしご自動車等講習	2	3	2	2			9
	薬剤投与講習	2						2
救命士	救命士2行為追加講習						4	4
	救急救命士新規養成研修	2	3	3	3	3	2	16
	薬剤投与追加講習	2				1		3
資格 技能 取得 等 研修	指導救命士養成研修						1	1
	潜水技術研修	1		1	1			3
	潜水士免許取得研修			2	2	2	2	8
	緊急自動車運転技能者研修	2	2	2	2			8
	小型移動式クレーン運転技能講習	7	2	2	2			13
	フォークリフト運転技能講習	4	2	2	2		6	16
	玉掛け技能講習			2	2			4
一級小型船舶操縦士免許取得講習						1	1	
計		49	56	52	42	31	45	275

(2) 職場研修

(単位：人)

区 分		年度別						計
		平成21年度	平成22年度	平成23年度	平成24年度	平成25年度	平成26年度	
一般 研修	新規採用職員研修	7	26	14	9	22	21	99
	消防士研修	1	15	14	6	26	19	81
	初級幹部研修	10	3	7	6	17	15	58
	中級幹部研修	11	41	22	22	14	17	127
計		29	85	57	43	79	72	293

4 消防力の整備指針と現有消防力の比較

平成12年消防庁告示第1号消防力の整備指針で定める整備水準と市川市の現有消防力を比較したものである。

平成27年4月1日現在

区 分	整備水準	現 有	充 足 率
署 所 の 数	15	11	73.3%
消防ポンプ自動車	22	14	63.6%
化学消防車	3	2	66.7%
はしご自動車	4	3	75.0%
三点セット	1	1	100.0%
消 防 艇	1	1	100.0%
救 急 自 動 車	13	11	84.6%
救 助 工 作 車	3	2	66.7%
指 揮 車	4	4	100.0%

- ※ 基準・現有台数は、ともに非常用消防自動車等を含まない。
- ※ 三点セットの内訳は、大型化学高所放水車・泡原液搬送車の2台。

予 防



平成26年度火災予防絵画展

1 火災予防

(1) 年別防火思想の普及活動件数

防火思想の普及宣伝として、紙芝居・腹話術による幼稚園、保育園への訪問や事業所、自治会防災訓練における防火映画の上映、また火災予防運動に伴う各種イベント等の開催についてマスコミを通じてPRを行い、市民の防火思想普及高揚を図り、災害の未然防止と発災時の被害を最小限度に防止するため積極的に広報活動をしている。

区分 \ 年別	平成22年	平成23年	平成24年	平成25年	平成26年
消 防 訓 練	972	1,262	984	858	894
巡 回 広 報	1,449	1,748	1,776	1,992	1,658
マ ス コ ミ 掲 載 等	97	115	106	92	84
腹 話 術 ・ 紙 芝 居	27	22	25	22	23
住 宅 防 火 訪 問	2,394	2,220	1,864	1,610	1,433
庁 舎 見 学	65	68	58	61	64
自 衛 消 防 操 法 指 導	23	22	23	23	26
歳末火災予防カード送付数	2,076	2,028	1,963	1,831	1,810
消 防 広 場	2		2	3	3
火 災 予 防 絵 画 展	1	1	1	1	1



腹話術

(2) 音楽隊の広報活動

消防音楽隊は、昭和27年に結成されて以来、消防の諸行事をはじめ公共団体等の開催する催物に出演し、平成26年で発足62周年を迎えた。

演奏活動を通じて広く市民に接し、消防に対する認識を深めさせるとともに、消防広報活動に努めている。

また隊員は、これらの目標達成のため、勤務のかたわら演奏技術の向上をめざして練習に励んでいる。

ア 音楽隊のあゆみ

- 昭和27. 5. 13 消防職団員10名をもって消防音楽隊を組織する。
- 昭和28. 5. 6 音楽隊員を消防職員10名にて再編成する。
- 昭和32. 4. 22 市費より育成助成金の交付を受ける。
- 昭和36. 5. 24 音楽隊経費一切を市費をもって充当することとなる。
- 昭和58. 4. 1 音楽隊に女性消防官が入隊する。
- 平成15. 2. 9 消防音楽隊発足50周年記念演奏会を開催する。
- 平成25. 2. 16 消防音楽隊発足60周年記念演奏会を開催する。

イ 活動状況

平成26年

月別	練習回数	出演 (パレード含む)					視聴者数	備考
		消防関係	市関係	その他	計			
1月	5	1			1	3,000	市川市消防出初式等	
2月	4		3		3	330	火災予防幼児教育	
3月	4	1		1	2	1,600	消防広場、梅まつり	
4月	5			2	2	51,500	皐月賞等	
5月	4	1	3	1	5	970	火災予防幼児教育、姉妹都市締結25周年記念式典等	
6月	2		2	1	3	3,170	火災予防幼児教育、市川市少年野球夏季大会開会式等	
7月	5	1			1	2,000	こどもの消防広場サマーフェスティバル	
8月	3		1		1	200	市川市動植物園開園記念日	
9月	6		2		2	200	火災予防幼児教育	
10月	6	2	1	1	4	2,310	自衛消防操法大会、戦没者慰霊祭、音楽隊フェスティバル等	
11月	2		4		4	3,720	いちかわ市民まつり、市川市制施行80周年記念式典等	
12月	6			1	1	300	火災予防広報	
計	52	6	16	7	29	69,300		

ウ 年別出演状況

年別	平成22年	平成23年	平成24年	平成25年	平成26年	計	過去5年平均
出演回数	43	32	31	36	29	171	34

(3) 消防法に定める建築同意

ア 月別建築同意件数

平成26年

月別 区分	1月	2月	3月	4月	5月	6月	7月	8月	9月	10月	11月	12月	計
新築	51	36	39	38	55	27	45	48	41	61	42	50	533
増築	2			2	1	2	8		4	4	4	1	28
改築													0
移転													0
修繕													0
模様替													0
用途変更		1		1	4			1	4			2	13
その他								1					1
計	53	37	39	41	60	29	53	50	49	65	46	53	575

イ 年別建築同意件数（過去5年）

区分	年別	平成22年	平成23年	平成24年	平成25年	平成26年	計
	件	527	517	488	566	533	2,631
新築	m ²	526,754	386,562	716,370	914,815	681,363	3,225,864
増築	件	40	14	14	18	28	114
	m ²	94,731	4,358	2,960	86,402	46,514	234,965
改築	件		1	1			2
	m ²		20	48			68
移転	件						
	m ²						
修繕	件			2			2
	m ²			2,473			2,473
模様替	件	1	1				2
	m ²	321	136				457
用途変更	件	4	8	6	8	13	39
	m ²	2,414	4,629	2,015	6,947	5,485	21,491
その他	件				1	1	2
	m ²				150	0	150
計	件	572	541	511	593	575	2,792
	m ²	624,220	395,705	723,866	1,008,314	733,363	3,485,468

ウ 年別・業態別建築同意件数（過去5年）

防火対象物の別		年別		平成22年	平成23年	平成24年	平成25年	平成26年	計
		イ	ロ						
1	イ	劇場・映画館・演芸場・観覧場							
	ロ	公会堂・集会場		5	1	4	3	1	14
2	イ	キャバレー・カフェー・ナイトクラブの類							
	ロ	遊技場・ダンスホール		1					1
	ハ	性風俗関連特殊営業店の類							
	ニ	カラオケボックス等 ※1			1				1
3	イ	待合・料理店の類							
	ロ	飲食店		1	4	3		2	10
4	百貨店・マーケット・物品販売業店舗		10	17	25	10	14	76	
5	イ	旅館・ホテル・宿泊所の類						1	1
	ロ	寄宿舎・下宿・共同住宅		167	138	139	141	164	749
6	イ	病院・診療所・助産所		6	2	4	5	10	27
	ロ	高齢者・障害者・児童福祉施設		2	4	4	7	11	28
	ハ	6項ロを除く福祉施設		13	15	8	13	7	56
	ニ	幼稚園・特別支援学校 ※2		5	4	2	1	2	14
7	小学校・中学校・高等学校・大学・各種学校の類		14	7	13	11	12	57	
8	図書館・博物館・美術館の類								
9	イ	蒸気浴場・熱気浴場・その他これらに類するもの							
	ロ	上記イに掲げる公衆浴場以外の公衆浴場							
10	車両の停車場・船舶又は航空機の発着場		3	1	1		3	8	
11	神社・寺院・教会の類		4	2	2	2	1	11	
12	イ	工場・作業場		7	8	11	8	4	38
	ロ	映画スタジオ・テレビスタジオ							
13	イ	自動車車庫・駐車場		3	2	2	1	1	9
	ロ	飛行機又は回転翼航空機の格納庫							
14	倉庫		18	17	18	18	15	86	
15	前各項に該当しない事業場		90	94	87	75	61	407	
16	イ	特定防火対象物が存する複合用途防火対象物		21	22	13	27	32	115
	ロ	上記イ以外の複合用途防火対象物		8	7	9	12	9	45
16-2	地下街								
17	重要文化財・重要有形民俗文化財・史跡等の建造物								
一般住宅			115	101	96	136	115	563	
その他			79	94	70	123	110	476	
計			572	541	511	593	575	2,792	

※1 消防法施行令の一部改正（平成20年10月1日施行）に伴い、（2）ニを新設

※2 消防法施行令の一部改正（平成21年4月1日施行）に伴い、（6）ニを新設
平成20年における数値は、旧（6）ハ、幼稚園・特別支援学校を示す。

(4) 消防法に定める防火対象物数及び防火管理届出状況

防火対象物の別		区分	消防用設備を必要とする対象物 (17条対象物)		防火管理者が必要な対象物 (8条対象物)		防火管理者		消防計画	
			平成 25年	平成 26年	平成 25年	平成 26年	選任届 出済数	選任率 (%)	作成届 出済数	届出率 (%)
1	イ	劇場・映画館・演芸場・観覧場	2	2	2	2	2	100.0	2	100.0
	ロ	公会堂・集会場	75	75	66	60	57	95.0	57	95.0
2	イ	キャバレー・カフェー・ナイトクラブの類								
	ロ	遊技場・ダンスホール	14	13	13	11	10	90.9	10	90.9
	ハ	性風俗関連特殊営業店の類	1	1	1					
	ニ	カラオケボックス等	4	4	3	3	2	66.7	2	66.7
3	イ	待合・料理店の類								
	ロ	飲食店	76	75	73	64	57	89.1	54	84.4
4		百貨店・マーケット・物品販売業店舗	193	201	153	137	113	82.5	105	76.6
5	イ	旅館・ホテル・宿泊所の類	11	12	8	9	8	88.9	8	88.9
	ロ	寄宿舎・下宿・共同住宅	6,965	7,063	983	933	708	75.9	656	70.3
6	イ	病院・診療所・助産所	102	107	39	38	34	89.5	33	86.8
	ロ	高齢者・障害者・児童福祉施設	67	75	55	67	57	85.1	52	77.6
	ハ	6項ロを除く福祉施設	100	111	77	89	78	87.6	77	86.5
	ニ	幼稚園・特別支援学校	65	65	48	45	45	100.0	45	100.0
7		小学校・中学校・高等学校・大学・各種学校の類	262	262	92	74	70	94.6	70	94.6
8		図書館・博物館・美術館の類	9	9	5	5	5	100.0	5	100.0
9	イ	蒸気浴場・熱気浴場・その他これらに類するもの								
	ロ	上記イに掲げる公衆浴場以外の公衆浴場	21	21	13	13	11	84.6	11	84.6
10		車両の停車場・船舶又は航空機の発着場	8	8						
11		神社・寺院・教会の類	69	69	41	41	30	73.2	27	65.9
12	イ	工場・作業場	392	383	76	66	60	90.9	57	86.4
	ロ	映画スタジオ・テレビスタジオ	1	1						
13	イ	自動車車庫・駐車場	84	84	2	2	2	100.0	2	100.0
	ロ	飛行機又は回転翼航空機の格納庫	1	1						
14		倉庫	391	390	99	65	58	89.2	53	81.5
15		前各項に該当しない事業場	559	554	236	133	108	81.2	104	78.2
16	イ	特定防火対象物が存する複合用途防火対象物	945	935	697	742	608	81.9	567	76.4
	ロ	上記イ以外の複合用途防火対象物	518	539	105	162	122	75.3	98	60.5
16-2		地下街								
17		重要文化財・重要有形民俗文化財・史跡等の建造物	4	4						
計			10,939	11,064	2,887	2,761	2,245	81.3	2,095	75.9

※ 防火管理者が必要な対象物（8条対象物）で16項イ・ロの平成24年数値にあつては、各用途を加えた数値を示す。

(5) 業態別・地階・中高層防火対象物数

平成26年

防火対象物の別		階別				地階計	3階	4階	5階	6階	7階	8階	9階	10階	11階	12階	13階	14階	15階	16階	20階	21階	30階	31階	40階	41階	50階	51階以上	中高層計
		B4	B3	B2	B1																								
1	イ 劇場・映画館・演芸場・観覧場						1	1																				2	
	ロ 公会堂・集会場			1	4	5	9	4	2	1																		16	
2	イ キャバレー・カフェー・ナイトクラブの類																												
	ロ 遊技場・ダンスホール				1	1	2																					2	
	ハ 性風俗関連特殊営業店の類																												
	ニ カラオケボックス等				1	1			1	1																		2	
3	イ 待合・料理店の類																												
	ロ 飲食店				2	2	6	5	1																			12	
4	百貨店・マーケット・物品販売業店舗				3	3	17	4																				21	
5	イ 旅館・ホテル・宿泊所の類				5	5	2	2	3	1	2	1	1															12	
	ロ 寄宿舎・下宿・共同住宅			2	162	164	1,864	755	404	186	177	80	41	40	37	13	14	26	7	2	1							3,647	
6	イ 病院・診療所・助産所				6	6	31	15	5		1	1																53	
	ロ 高齢者・障害者・児童福祉施設				2	2	27	8	1		1																	37	
	ハ 6項口を除く福祉施設				4	4	18	3	3																			24	
	ニ 幼稚園・特別支援学校				3	3	11	2	1																			14	
7	小学校・中学校・高等学校・大学・各種学校の類			2	17	19	49	59	16	1	2	1	1								1							130	
8	図書館・博物館・美術館の類			1	2	3	1		1																			2	
9	イ 蒸気浴場・熱気浴場・その他これらに類するもの																												
	ロ 上記イに掲げる公衆浴場以外の公衆浴場																												
10	車両の停車場・船舶又は航空機の発着場				1	1	1																					1	
11	神社・寺院・教会の類				9	9	5	1	1																			7	
12	イ 工場・作業場				3	3	46	14	3	3																		66	
	ロ 映画スタジオ・テレビスタジオ								1																			1	
13	イ 自動車車庫・駐車場				2	2	3		2																			5	
	ロ 飛行機又は回転翼航空機の格納庫																												
14	倉庫				2	2	42	23	16	13	1	7																102	
15	前各項に該当しない事業場	1	3	9	51	64	127	42	26	13	8	3	2															221	
16	イ 特定防火対象物が存する複合用途防火対象物	1	3	14	91	109	282	210	134	69	56	19	9	17	2	2	5	4				2	3	1				815	
	ロ 上記イ以外の複合用途防火対象物				30	30	206	98	69	32	32	10	4	3	4	1												459	
16-2	地下街																												
17	重要文化財・重要有形民俗文化財・史跡等の建造物								1																			1	
計		2	6	29	401	438	2,750	1,248	690	319	280	122	58	60	43	16	19	30	7	3	3	3	3	1			5,652		

(6) 年別・業態別立入検査等件数 (過去5年)

防火対象物の別		年別					計	
		平成22年	平成23年	平成24年	平成25年	平成26年		
1	イ	劇場・映画館・演芸場・観覧場	2	3	2	2	4	13
	ロ	公会堂・集会場	64	67	44	72	58	305
2	イ	キャバレー・カフェー・ナイトクラブの類						
	ロ	遊技場・ダンスホール	13	10	20	14	14	71
	ハ	性風俗関連特殊営業店の類	1	0	1	1	1	4
	ニ	カラオケボックス等	6	3	2	4	4	19
3	イ	待合・料理店の類						
	ロ	飲食店	77	51	55	71	70	324
4		百貨店・マーケット・物品販売業店舗	153	141	143	107	150	694
5	イ	旅館・ホテル・宿泊所の類	19	16	12	11	36	94
	ロ	寄宿舎・下宿・共同住宅	520	893	922	680	575	3,590
6	イ	病院・診療所・助産所	80	52	93	79	57	361
	ロ	高齢者・障害者・児童福祉施設	51	41	47	77	114	330
	ハ	6項ロを除く福祉施設	68	35	66	39	85	293
	ニ	幼稚園・特別支援学校	60	29	52	27	29	197
7		小学校・中学校・高等学校・大学・各種学校の類	13	111	48	24	45	241
8		図書館・博物館・美術館の類	1	1		1		3
9	イ	蒸気浴場・熱気浴場・その他これらに類するもの						
	ロ	上記イに掲げる公衆浴場以外の公衆浴場	3	3	2	2		10
10		車両の停車場・船舶又は航空機の発着場	2	1	8	1		12
11		神社・寺院・教会の類	17	32	28	19	20	116
12	イ	工場・作業場	90	62	99	47	100	398
	ロ	映画スタジオ・テレビスタジオ					3	3
13	イ	自動車庫・駐車場	17	20	10	19	16	82
	ロ	飛行機又は回転翼航空機の格納庫	1	1		1	1	4
14		倉庫	46	55	82	48	89	320
15		前各項に該当しない事業場	59	102	54	62	113	390
16	イ	特定防火対象物が存する複合用途防火対象物	745	756	780	804	758	3,843
	ロ	上記イ以外の複合用途防火対象物	37	93	170	131	61	492
16-2		地下街						
17		重要文化財・重要有形民俗文化財・史跡等の建造物	4	4		4	4	16
危険物製造所等			861	647	842	726	945	4,021
少量危険物								
液化石油ガス販売事業所等								
※石油コンビナート特定事業所				5	5	5	5	20
指定可燃物								
住宅防火訪問			2,394	2,220	1,864	1,610	1,433	9,521
計			5,404	5,454	5,451	4,688	4,785	25,787

(7) 危険物規制対象

ア 年別危険物製造所等の数（過去5年）

製造所等の別	年 別				
	平成22年	平成23年	平成24年	平成25年	平成26年
製 造 所	8	7	8	8	7
屋 内 貯 蔵 所	111	105	105	102	104
屋 外 タ ン ク 貯 蔵 所	210	210	210	209	208
準特定屋外タンク貯蔵所	89	87	87	87	87
特定屋外タンク貯蔵所	22	22	21	22	22
屋 内 タ ン ク 貯 蔵 所	15	16	16	14	14
地 下 タ ン ク 貯 蔵 所	114	102	101	91	89
簡 易 タ ン ク 貯 蔵 所	0	0	0	0	0
移 動 タ ン ク 貯 蔵 所	337	323	321	328	335
屋 外 貯 蔵 所	131	113	113	113	107
給 油 取 扱 所	100	98	98	92	92
第 1 種 販 売 取 扱 所	1	1	1	1	1
第 2 種 販 売 取 扱 所	0	0	0	0	0
移 送 取 扱 所	2	2	2	2	2
一 般 取 扱 所	139	130	126	114	114
計	1,279	1,216	1,209	1,183	1,182

イ 危険物施設の許可完成検査等の数

製造所等の別	許 可		完 成 検 査		廃 止	タ ン ク 水 張 検 査	タ ン ク 水 圧 検 査
	設 置	変 更	設 置	変 更			
製 造 所	0	1	0	1	1	屋外タンク 14	地下タンク 1
屋 内 貯 蔵 所	3	3	3	3	1		
屋 外 タ ン ク 貯 蔵 所	0	32	0	32	1		
準特定屋外タンク貯蔵所	0	16	0	14	0		
特定屋外タンク貯蔵所	0	16	0	16	0		
屋 内 タ ン ク 貯 蔵 所	0	0	0	0	0		
地 下 タ ン ク 貯 蔵 所	2	2	3	3	6		
簡 易 タ ン ク 貯 蔵 所	0	0	0	0	0		
移 動 タ ン ク 貯 蔵 所	14	24 (17)	14	23 (17)	3		
屋 外 貯 蔵 所	0	1	0	1	6		
給 油 取 扱 所	1	14	2	15	2	取扱タンク 6	
第 1 種 販 売 取 扱 所	0	0	0	0	0		
第 2 種 販 売 取 扱 所	0	0	0	0	0		
移 送 取 扱 所	0	0	0	0	0		
一 般 取 扱 所	3	44	4	44	5		
計	23	153 (17)	26	152 (17)	25		

※（ ）の数字は「市外より常置場所変更」を表す。

ウ 管轄町名別危険物製造所等の数

(平成26年度)

管轄	製造所等の別	製造所	屋内貯蔵所	屋外タンク貯蔵所	屋内タンク貯蔵所	地下タンク貯蔵所	簡易タンク貯蔵所	移動タンク貯蔵所	屋外貯蔵所	給油取扱所	第一種販売取扱所	第二種販売取扱所	移送取扱所	一般取扱所	計	
	町名															
東 消 防 署	鬼越															
	鬼高	1	1	1		5			4	3				2	17	
	高石神					1									1	
	稻荷木					1		5		1	1			1	9	
	東大和田		2	6		1			1					2	12	
	東菅野		2	1		2				1					6	
	南八幡	1	2	1	1	1				1					7	
	八幡		1		1	2				1					5	
	北方					1									1	
	中山															
	北方町								1		2				3	
	本北方															
	若宮															
	上妙典	1	1	58						16					8	84
	高谷		2						9	2	8				1	22
	高谷新町	2	17	21	1	3			1	4	4				21	74
	田尻	1	12			8			3		2				5	31
	原木		4			4			48		14				4	73
	東浜		1	1							1				3	6
二俣		3	1	1	2			2		8				2	19	
二俣新町		10	77		5				3	3				13	111	
小計		6	58	167	4	36		69	30	49	1			62	481	
西 消 防 署	市川				1	1								1	3	
	市川南		1												1	
	新田									1					1	
	菅野					2		5		1				2	10	
	須和田															
	平田					1									1	
	真間													1	1	
	国府台		1		2	5								4	12	
	堀之内															
	北国分															
	国分									1					1	
中国分		1							1				1	3		
大洲			1						1				1	3		
大和田			1		1				1					3		
小計			3	2	3	10		5		6				10	39	

管轄	製造所等の別 町名	製造所	屋内貯蔵所	屋外タンク貯蔵所	屋内タンク貯蔵所	地下タンク貯蔵所	簡易タンク貯蔵所	移動タンク貯蔵所	屋外貯蔵所	給油取扱所	第一種販売取扱所	第二種販売取扱所	移送取扱所	一般取扱所	計	
南 消 防 署	相之川					2				1					3	
	新井		1							2					3	
	入船							2							2	
	押切					2								1	3	
	欠真間															
	香取				1									1	2	
	行徳駅前				1	1					1				3	
	幸															
	塩浜		12	2	2	4			1	1	7				2	31
	島尻								1							1
	末広					1										1
	宝															
	千鳥町		9	5	1	2			64		2				6	89
	新浜				1	1					1					3
	日之出															
	広尾		3	47		2				4				1	6	63
	福栄				1	1			57		3				1	63
	湊															
	湊新田															
	南行徳										1					1
	伊勢宿															
	加藤新田		1			2					1				1	5
	河原															
塩焼										1					1	
下新宿										1					1	
下妙典																
関ヶ島																
高浜町		2	66						2					10	80	
富浜										1					1	
本行徳	1	5	27		3			131	69	8			1	7	252	
本塩										1				1	2	
妙典		2			2									1	5	
小計		1	35	147	7	23		256	76	31			2	37	615	
北 消 防 署	稲越町													1	1	
	大野町		2			14		1	1					1	19	
	大町		4			2				1					7	
	柏井町		2	1		2		3		2				3	13	
	下貝塚															
	曾谷					2				2				1	5	
	東国分															
	奉免町								1							1
	南大野										1					1
宮久保																
小計			8	1		20		5	1	6				6	47	
合計		7	104	317	14	89		335	107	92	1		2	115	1182	

(8) 石油コンビナート

千葉県の特別防災区域は、東京湾の沿岸部にそって、京葉臨海北部地区、京葉臨海中部地区及び京葉臨海南部地区の3地区が指定されている。

市川市は京葉臨海北部地区に位置し、その面積は2,04 km²であり、6の特定事業所（第1種事業所5・第2種事業所1）で形成される油槽所主体の地区である。



ア 本市の特別防災区域内における特定事業所の概要

第1種事業所・・・ 5

石油コンビナート等特別防災区域に所在する事業所であって、石油（消防法別表第1に掲げる第1石油類～第4石油類、以下同じ）の貯蔵・取扱量を1万KLで除して得た数値若しくは高圧ガスの処理量を200万m³で除して得た数値が1以上又はこれらを合計した数値が1以上となる事業所。

第2種事業所・・・ 1

第1種事業所以外で石油の貯蔵・取扱量を千KLで除して得た数値若しくは石油以外の危険物や高圧ガス及び毒物劇物等を貯蔵し、取扱い又は処理する数量を石油コンビナート等災害防止法施行令第3条第1項で定める各数量で除して得た数値が1以上又はこれらを合計した数値が1以上となる事業所。

イ 特定事業所における石油等の貯蔵・取扱量

平成26年

種別 区分	石 油		石油以外の 第4類危険物		第4類以外の 危険物		高 圧 ガ ス	
	貯蔵量 (K L)	取扱量 (K L)	貯蔵量 (K L)	取扱量 (K L)	貯蔵量 (K L)	取扱量 (K L)	処理量 (Nm ³)	石油換算(K L) Nm ³ /200
第1種事業所	210,301	30,488	7,259	2,210	10	0	6,307,797	31,539
第2種事業所	4,903	610	481	21	0	1	37	0
合 計	215,204	31,098	7,740	2,231	10	1	6,307,834	31,539

2 火 災 統 計

(1) 火災の実態と傾向

平成26年中の火災件数は前年に比べ8件少ない117件の火災が発生した。また、火災種別では、建物火災が全火災の58.9%を占め、その他の火災(29.9%)、車両火災(11.1%)の順となっている。火災による死者は前年に比べ1人増加、負傷者は2人減少している。出火原因では、放火(疑い含む)による火災が30件で昨年より2件増加、全火災の25.6%を占め、23年連続して出火原因の第1位となった。次いで、たばこ(17件)、こんろ(12件)の順となっている。放火による火災の多発は全国的傾向であり、今後もこの傾向が続くものと考えられる。また、昨年同様、住宅用火災警報器の設置により大事に至らずにすんだ奏功事例が数件見られる。

(2) 年別火災発生状況

区分	年別	平成22年	平成23年	平成24年	平成25年	平成26年	平 均
火 災 件 数		149	115	100	125	117	121.2
建 物		88	71	69	79	69	75.2
林 野							
車 両		15	6	6	8	13	9.6
船 舶							
航 空 機							
そ の 他		46	38	25	38	35	36.4
焼 損 棟 数		99	82	80	96	81	87.6
全 焼		8	11	3	8	11	8.2
半 焼		4	8	8	5	4	5.8
部 分 焼		21	18	21	22	16	19.6
ぼ や		66	45	48	61	50	54.0
焼 損 床 面 積		1,128	1,463	855	1,356	1,340	1,228.4
焼 損 表 面 積		220	184	261	273	100	207.6
死 者		6	4	8	3	4	5.0
負 傷 者		24	29	18	39	37	29.4
り 災 世 帯 数		85	61	67	74	48	67.0
全 損		21	15	12	10	14	14.4
半 損		3	4	4	2		2.6
小 損		61	42	51	62	34	50.0
り 災 人 員		167	138	147	162	121	147.0
損 害 額		225,951	106,870	130,052	334,805	212,307	201,997.0
建 物		185,570	106,071	126,232	333,461	189,700	188,206.8
車 両		11,398	416	1,123	1,092	5,695	3,944.8
船 舶							
そ の 他		28,983	383	2,697	252	16,912	9,845.4

単位 金額(千円) 面積(m²)

(3) 年別・防火対象物用途別火災件数

防火対象物用途別		年別					合計	
		平成 22年	平成 23年	平成 24年	平成 25年	平成 26年		
1	イ	劇場・映画館・演芸場・観覧場						
	ロ	公会堂・集会場						
2	イ	キャバレー・カフェー・ナイトクラブの類						
	ロ	遊技場・ダンスホール						
	ハ	性風俗関連特殊営業店の類						
	ニ	カラオケボックス等						
3	イ	待合・料理店の類						
	ロ	飲食店					2 1 3	
4	百貨店・マーケット・物品販売業店舗		1	1		2	4	
5	イ	旅館・ホテル・宿泊所の類						
	ロ	寄宿舎・下宿・共同住宅					38 25 28 30 17 138	
6	イ	病院・診療所・助産所					1 1	
	ロ	高齢者・障害者・児童福祉施設					1 1	
	ハ	6項ロを除く						
	ニ	幼稚園・特別支援学校						
7	小学校・中学校・高等学校・大学の類		1	1		2	4	
8	図書館・博物館・美術館の類							
9	イ	蒸気浴場・熱気浴場の類						
	ロ	上記イ以外の公衆浴場					1 1	
10	車両の停車場・船舶又は航空機の発着場							
11	神社・寺院・教会の類					3	3	
12	イ	工場・作業場					7 5 2 5 3 22	
	ロ	映画スタジオ・テレビスタジオ						
13	イ	自動車車庫・駐車場						
	ロ	飛行機・回転翼航空機の格納庫						
14	倉庫			2	3	1	6	
15	前各項に該当しない事業場			2	3	4	2	11
16	イ	特定防火対象物が存する複合用途防火対象物					10 4 10 5 9 38	
	ロ	上記イ以外の複合用途防火対象物					3 1 2 3 4 13	
16-2	地下街							
17	重要文化財							
		専 用 住 宅	20	23	16	27	21	107
		併 用 住 宅	3	2	1		4	10
		そ の 他 の 建 物	4	2	3	3	2	14
		合 計	88	71	69	79	69	376

(4) 年別・原因別火災件数

年別 原因別	平成 22年	平成 23年	平成 24年	平成 25年	平成 26年	合計
たばこ	25	13	23	15	17	93
こんろ	14	16	16	22	12	80
かまど・風呂かまど						
炉・焼却炉		1		1		2
ストーブ	6	6	3	2		17
こたつ						
ボイラー				2		2
煙突・煙道					1	1
排気管	5		1	4	3	13
電気機器	3	3	1	3	3	13
電気装置	2	2		1	4	9
電灯・電話等の配線	3	3	2	8	11	27
内燃機関						
配線器具	4	6		5	4	19
火あそび	4	4	3	3	5	19
マッチ・ライター	2		2	1	1	6
たき火	3	10	3	4	5	25
溶接機・溶断機	5	3		1	1	10
灯火	4	2	2	1		9
衝突の火花	1				1	2
取灰		3				3
火入れ						
放火	18	7	8	8	7	48
放火の疑い	18	18	20	20	23	99
その他	16	8	10	16	11	61
不明・調査中	16	10	6	8	8	48
合計	149	115	100	125	117	606

(5) 署別火災概要

区分 署別		火 災 種 別						損 害 額 等					
		建 物	林 野	車 両	船 舶	航 空 機	そ の 他	合 計	焼 損 床面積 (㎡)	焼 損 表面積 (㎡)	損害額 (千円)	死 者	負 傷 者
東 消 防 署	本 署	6		1			5	12 52.2%	86	11	16,373 77.0%		2
	中山出張所	1		1			2	4 17.4%			58 0.3%		
	高谷出張所	1		2			4	7 30.4%		1	4,843 22.8%	1	5
	小 計	8		4			11	23 100.0%	86	12	21,274 100.0%	1	7
西 消 防 署	本 署	16		1			2	19 63.3%	583	11	93,571 78.9%	1	11
	国府台出張所	4		2			1	7 23.3%	144	48	24,909 21.0%		5
	大洲出張所	3					1	4 13.3%		1	103 0.1%		
	小 計	23		3			4	30 100.0%	727	60	118,583 100.0%	1	16
南 消 防 署	本 署	12		2			5	19 47.5%	59	1	8,667 18.7%		5
	行徳出張所	5		3			4	12 30.0%	3		3,834 8.3%		1
	広尾出張所	8		1				9 22.5%	220	23	33,769 73.0%		8
	小 計	25		6			9	40 100.0%	282	24	46,270 100.0%		14
北 消 防 署	本 署	9					5	14 58.3%	245	4	26,173 99.97%		
	曾谷出張所	4					6	10 41.7%			7 0.03%	2	
	小 計	13					11	24 100.0%	245	4	26,180 100.0%	2	
合 計		69		13			35	117 100%	1,340	100	212,307 100%	4	37

(6) 月別火災件数・焼損床面積・損害額

火災件数

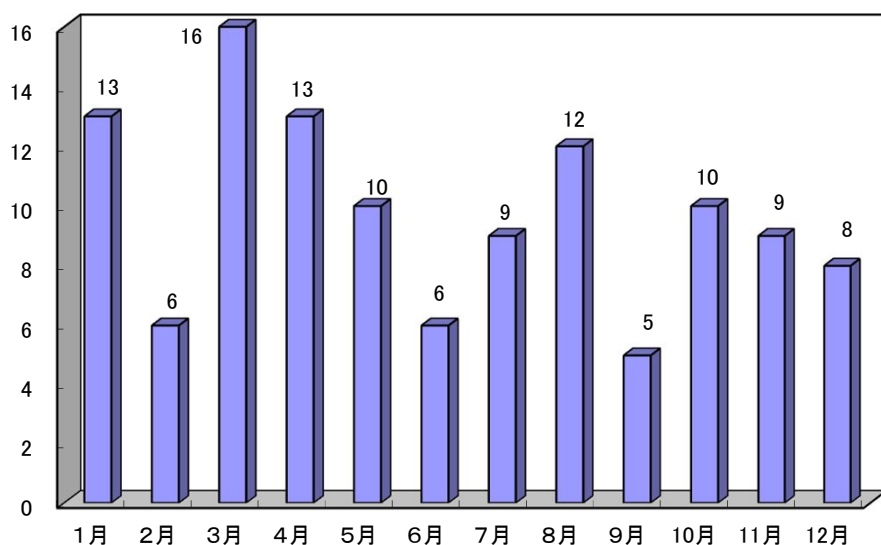

焼損床面積 (㎡)

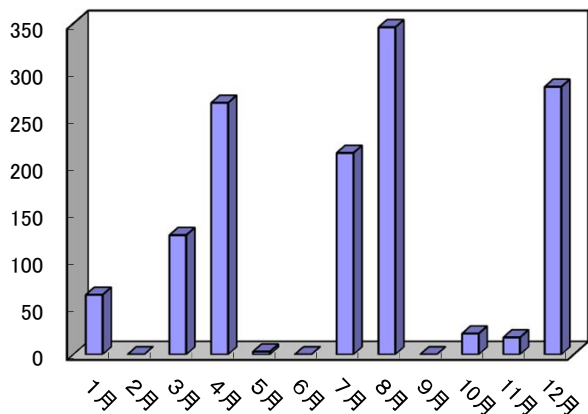

損害額 (千円)

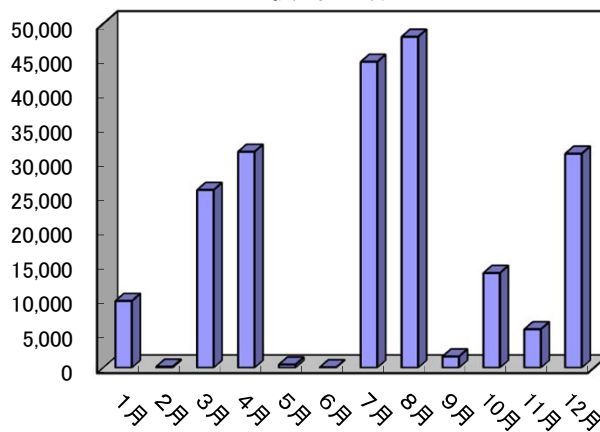

月別	区分	火災件数		焼損床面積 (㎡)		損害額 (千円)	
		件数	割合	面積	割合	金額	割合
1月		13	11.1%	63	4.7%	9,705	4.6%
2月		6	5.1%	0	0.0%	156	0.1%
3月		16	13.7%	126	9.4%	25,842	12.2%
4月		13	11.1%	266	19.9%	31,388	14.8%
5月		10	8.5%	3	0.2%	464	0.2%
6月		6	5.1%	0	0.0%	67	0.0%
7月		9	7.7%	213	15.9%	44,460	20.9%
8月		12	10.3%	346	25.8%	48,111	22.7%
9月		5	4.3%	0	0.0%	1,641	0.8%
10月		10	8.5%	22	1.6%	13,773	6.5%
11月		9	7.7%	18	1.3%	5,589	2.6%
12月		8	6.8%	283	21.1%	31,111	14.7%
合計		117	100%	1,340	100%	212,307	100%

(7) 年別・町別火災件数

町別		年別	平成 22年	平成 23年	平成 24年	平成 25年	平成 26年	合 計
東 消 防 署	鬼 越			1		2	1	4
	鬼 高	4	3	3	1	1	12	
	高 石 神	1	1		1		3	
	稲 荷 木	3		1	2	3	9	
	東大和田	1	3		2	1	7	
	東 菅 野	2		2	2		6	
	南 八 幡	5	3	6	2	2	18	
	八 幡	6	3		3	2	14	
	北 方		3	2	2	1	8	
	中 山		2		3		5	
	北 方 町	3	5	3	2	1	14	
	本 北 方	2	1		2	1	6	
	若 宮				1	1	2	
	上 妙 典				1	1	2	
	高 谷	2		3		2	7	
	高谷新町	2	1		1	2	6	
	田 尻	4	4	2	7	2	19	
	原 木	4	2	4	1	2	13	
	東 浜	1			1		2	
	二 俣	2		2	1		5	
二俣新町		1		1		2		
西 消 防 署	市 川	3	1	4	3	7	18	
	市 川 南	7	3	5	1	1	17	
	新 田	10	1	3	2	5	21	
	菅 野		1			3	4	
	須 和 田			1	1	2	4	
	平 田	2	1	3	1	2	9	
	真 間	1	1		5	1	8	
	国 府 台	4	7	1	2	3	17	
	堀 之 内				1	1	2	
	北 国 分	1	1		1	1	4	
	国 分	7			4	1	12	
	中 国 分	2	2	1	2	1	8	
	大 洲	6	5	2		1	14	
	大 和 田	2		3		1	6	
南 消 防 署	相 之 川	3	1	4	4	5	17	
	新 井	2		2	4		8	
	入 船	1			1		2	
	押 切	1		1	1		3	
	欠 真 間	1		2		4	7	

町別	年別	平成 22年	平成 23年	平成 24年	平成 25年	平成 26年	合 計
南消防署	香 取	1		1	1		3
	行徳駅前	5	6	4		4	19
	幸	1		1	3	3	8
	塩 浜	3	3	4	3	3	16
	島 尻	1		1			2
	末 広	2			1	3	6
	宝	1	1		5	1	8
	千鳥町				1	2	3
	新 浜			1	1	1	3
	日之出			1			1
	広 尾	3					3
	福 栄	2	3	2	3	1	11
	湊						
	湊新田			1	1	1	3
	南行徳	3	4	5	4		16
	伊勢宿						
	加藤新田						
	河 原	1	3			2	6
	塩 焼		1	2	1	1	5
	下新宿		1			1	2
	下妙典	1					1
	関ヶ島						
	高浜町				1		1
富 浜	2	3			2	7	
本行徳	5	2	2	3	1	13	
本 塩							
妙 典	4	4	3	2	5	18	
北消防署	稲越町		1	1			2
	大野町	9	8		2	6	25
	大 町	2	2	1	5	3	13
	柏井町		3	2	6	1	12
	下貝塚				2	4	6
	曾 谷	4	5	3	5	3	20
	東国分						
	奉免町	1	4			2	7
	南大野	2		3	3	2	10
	宮久保	1	4	2	1	3	11
合 計	149	115	100	125	117	606	

(8) 発火源・経過区別火災件数

経過		発火源		合計	電気による発熱体					ガス・油設備						
					電熱器	電気機器・装置	電気配線・器具	漏電による発熱	静電スパーク	その他	都市ガスの設備	プロパンガスの設備	油を燃料とする設備	明かり	その他	
合計				117	4	8	15		1		8	4			1	
					28					13						
電気的原因で発火する	1	漏電・短絡・混触する、半断線等		11		3	8									
	2	過多の電流を流す、スパークする		2		1	1									
	3	接触部が過熱する、絶縁劣化による発熱等		7		1	6									
化学的原因で発火する	4	爆発する、反応が急激に起こる														
	5	異物混入発熱、噴出する、引火する		6		1	1		1		2					
	6	自然発火する、薬品類の混触等		1												
熱的原因で発火する	7	可燃物が沸騰														
	8	再燃する、余熱で発火する		1												
	9	摩擦による発熱、輻射を受けて発火														
	10	高温物が触れる、伝導過熱する等		6		1									1	
火源あるいは着火物が運動により接触する	11	可燃物が転倒、落下する		2	1					1						
	12	可燃物が接触する		1						1						
	13	火種がこぼれる		1												
	14	炭火、火の粉、火花が飛ぶ		1												
	15	火源が転倒、落下する		7												
	16	火源が接触する、その他		7		1					1					
材質や構造の不良	17	火源が破損、腐食する														
	18	機械の故障、構造が不完全等		1												
	19	火源・着火物の漏えい、容器の破損・腐食等		2						1						
使用方法の不良	20	意図なしにスイッチが入る等														
	21	考え違いにより使用を誤る		1							1					
	22	不適當なところに捨て置く		6												
	23	放置する、忘れる		7	2						5					
	24	本来の用途以外の不適當の用に用いる														
	25	残火処置が不十分、可燃物と共になってしまう等		4												
その他	26	交通事故、天災地変														
	27	放火（疑い含む）		30												
	28	火遊び		5												
	29	放火（疑い含む）、火遊び以外で火をつける		1												
不明	30	不明		7												

発火源 経過	炭・まき			火 種				高温の固体			自然発火等			危 険 物 品					天 災	そ の 他	不 明		
	炭・まきによるもの	石炭燃料の設備	その他	裸火	たばこ・マッチ	火の粉	火花	その他	高温気体で熱せられたもの	摩擦により熱せられたもの	高温固体	その他	自然発火物	再燃	レンズ	その他	火薬類	酸化性気体				酸化性液体	酸化性固体
合計				9	26		2	4				1	1										33
				37				4			2												
1																							
2																							
3																							
4																							
5							1																
6												1											
7																							
8													1										
9																							
10					1			3															
11																							
12																							
13				1																			
14				1																			
15					7																		
16				1	3																	1	
17																							
18								1															
19							1																
20																							
21																							
22					6																		
23																							
24																							
25				3	1																		
26																							
27					5																	25	
28				2	3																		
29				1																			
30																						7	

(9) 時間別火災件数・焼損床面積・損害額

時間別火災件数

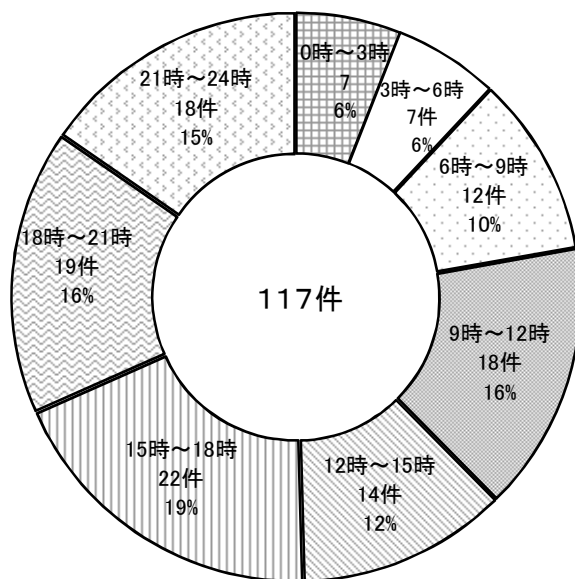

焼損床面積 (m²)

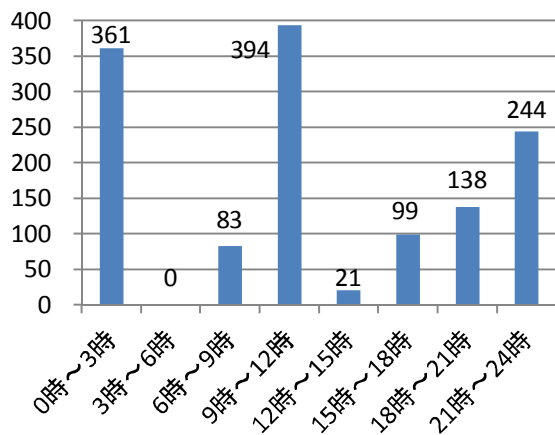

損害額 (千円)

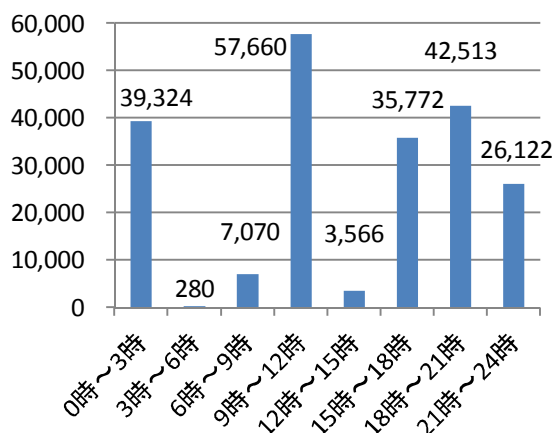

時間別	区分	火災件数	焼損床面積 (m ²)	損害額 (千円)
0時～3時		7	361	39,324
3時～6時		7	0	280
6時～9時		12	83	7,070
9時～12時		18	394	57,660
12時～15時		14	21	3,566
15時～18時		22	99	35,772
18時～21時		19	138	42,513
21時～24時		18	244	26,122
合計		117	1,340	212,307

(10) 曜日別火災件数

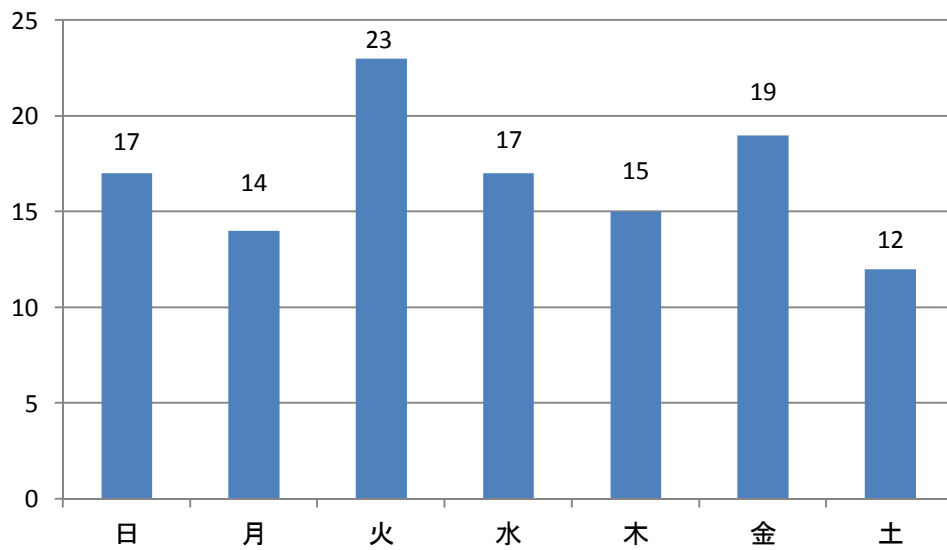

(11) 原因別火災件数

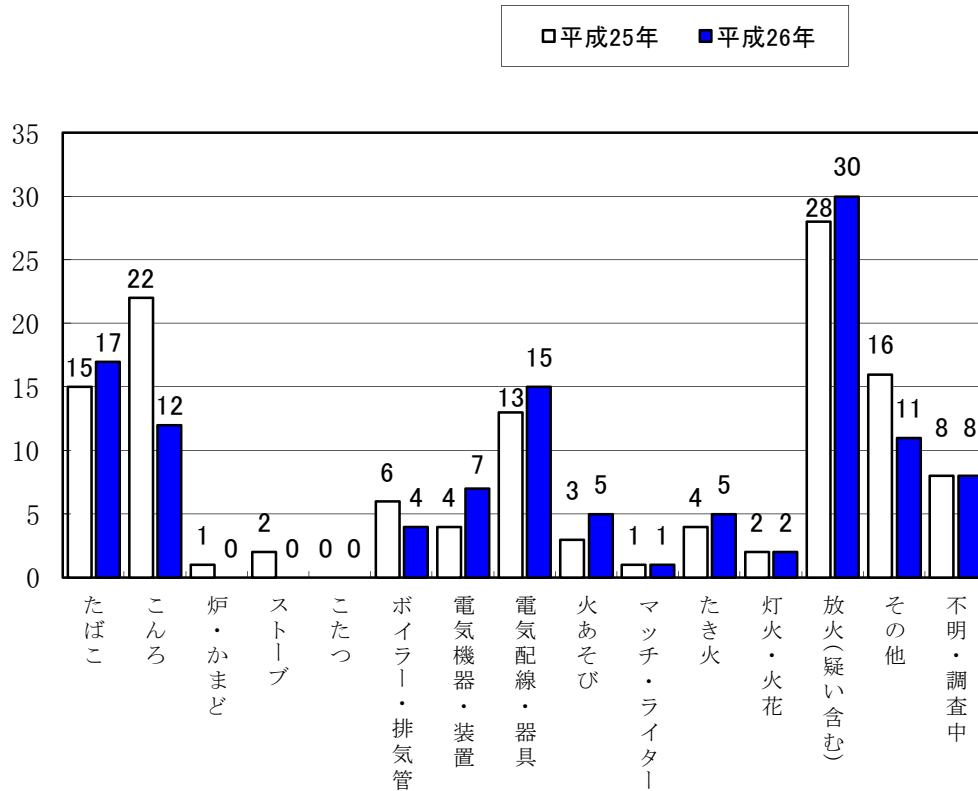

警 防



平成 2 7 年市川市消防出初式

1 警防計画

1 政令に定める防火対象物の警防計画

火災が発生した場合、特に人命に係る危険が高く、また消防活動上困難な建築物については、その実態を詳細に把握し、火災防ぎよの事前計画として警防計画を策定しており、さらにこの計画に基づいて訓練を実施し、火災発生に際しては、適正な消防部隊の運用を図り最大の効果が発揮できるよう警防体制の万全を期している。

2 方面別火災出動計画と警備担当区域

消防部隊の的確な活動と、円滑な運営を期するため、災害現場の直近から災害規模に応じ隊数を選定し、出動体制の万全を図るとともに、各署・所・各分団の警備担当区域を定め、常に消防対象物等の実態の把握に努め災害の防除と被害の軽減を図っている。また、出動隊の自動選定が不能となった事態を想定し、市域を4方面に分け、出動体制を定めている。

3 震災対策

地震防災対策として、密集地や消防署所からの遠隔地に19箇所の臨時消防署を設置しており、東海地震注意情報が発令されたとき及び震度5弱以上の地震発生時には、臨時消防署を拠点として、消防職団員・婦人消防クラブ・自主防災組織が一体となって消火及び救助活動を実施することとし、消防初動体制の万全を期している。

4 NBC（核物質・生物剤・化学剤）災害対策

NBC災害対策として、化学防護服・放射線防護服・防毒衣・防毒マスク等隊員保護器具と放射線測定器・有毒ガス測定器等測定器具、除染シャワー・強酸性水シャワーシステム等洗浄・消毒装置を各署・所に分散配備し、NBC災害対応マニュアル（実践編）に基づき随時訓練を実施し、警防体制の万全を期している。

2 火災出動計画（事前命令）

火災出動計画（事前命令）の特例事項

- 1 第1出動時は、原則として管轄する指揮隊1隊及び最寄りの救急隊が1隊出動するものとし、状況により増強するものとする。
- 2 中高層建物火災のはしご車の出動は、原則として最寄りの1隊が出動し、状況により増強するものとする。
- 3 気象条件悪化（風速測定実施中）又は、火災警報発令中における火災にあつては、出場強化体制とする。
- 4 車両、林野、その他火災で、入電時に他への延焼危険がないと認められる場合は、最寄りの消防隊を出動させる。
- 5 危険物製造所等の火災は、化学車及び大型化学高所放水車並びに泡原液搬送車を出動させ、状況により消防艇隊を出動させるものとする。
- 6 第3出動時には非番員の一部を、第4出動時には非番員の一部又は全部を必要に応じ召集し、所定の場所に参集させる。
- 7 消防団は第3出動時、第4出動予定の分団隊が最寄りの署所に移動待機するものとし、第4出動時には移動待機場所から出動するものとする。
- 8 移動待機は、所属長の判断で実施するものとする。
- 9 消防艇隊の出動は、次の各号によるものとする。
 - (1) 消防法第2条第3項及び第6項に規定する船舶等の火災
 - (2) 市川港及び河川沿岸の建物その他の工作物等の火災並びに消防車両への大量送水作業
 - (3) 市川港及び河川等における救急救助活動並びに浸水船等の救難排水及び曳船作業
 - (4) 油流出等の処理作業
 - (5) 応援協定に規定された事項
 - (6) その他消防局長が必要と認めた事項

(1) 火災出動計画(事前命令)表

		通常火災					非常火災						
区分	出動区分		第1出動		第2出動			第3出動			第4出動		
	出動要件		通常火災出場		病院等不特定多数出入り対象物で覚知時点で人命危険大、又は、第1出場では消火困難			第2出場では消火活動困難			第3出場では消火活動困難		
方面	出動地域		出動隊	数	出動隊	数	計	出動隊	数	計	出動隊	数	計
東消防署管轄区域	常設隊	京成電鉄軌道以北地域	東・東・中 北・曾・西	6	西・北	2	8	洲・国	2	10	高・行 南・南	4	14
		京成電鉄軌道以南地域	東・東・中 高・洲・行	6	西・西	2	8	南・曾	2	10	国・南 北・広	4	14
	分団	東部方面区内全域	所轄分団	1	隣接分団	1	2	近隣分団	3	5	応援分団	5	10
西消防署管轄区域	常設隊	京成電鉄軌道以北地域	西・西・国 洲・曾・東	6	東・北	2	8	中・北	2	10	高・行 南・南	4	14
		京成電鉄軌道以南地域	西・西・洲 国・東・東	6	曾・行	2	8	北・中	2	10	高・北 南・南	4	14
	分団	西部方面区内全域	所轄分団	1	隣接分団	1	2	近隣分団	3	5	応援分団	5	10
南消防署管轄区域	常設隊	全域	南・南・南 行・高・広	6	東・洲	2	8	西・西	2	10	中・北 国・曾	4	14
	分団	南部方面区内全域	所轄分団	1	隣接分団	1	2	近隣分団	3	5	応援分団	5	10
北消防署管轄区域	常設隊	中央通り以東地域	北・北・曾 東・東・中	6	西・国	2	8	西・洲	2	10	高・行 南・南	4	14
		中央通り以西地域	北・北・曾 西・西・国	6	東・東	2	8	洲・中	2	10	高・行 南・南	4	14
	分団	北部方面区内全域	所轄分団	1	隣接分団	1	2	近隣分団	3	5	応援分団	5	10

(2) 消防隊方面区分図

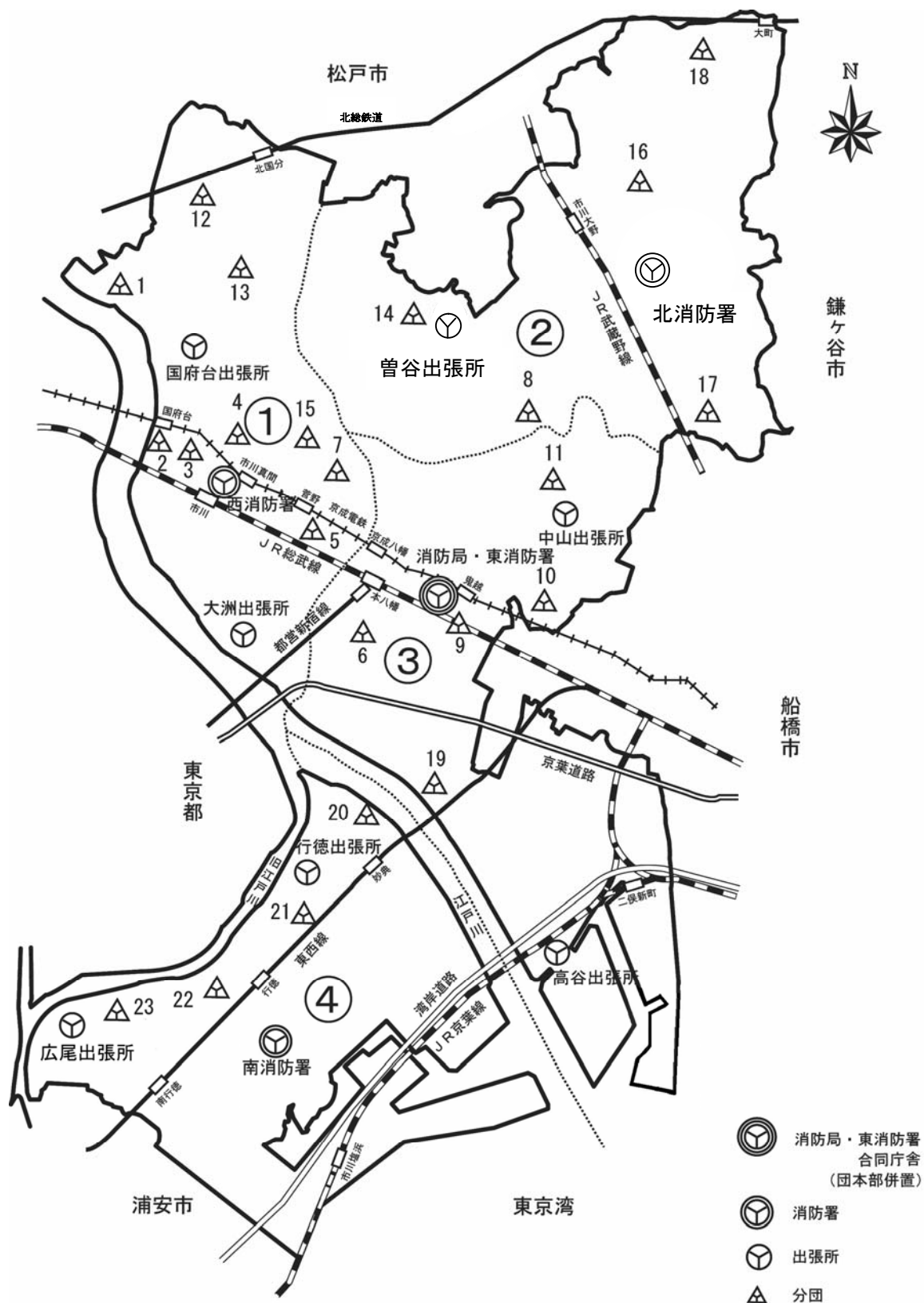

(3) 警備担任区域表

(世帯、人口は平成27年3月31日現在)

区分 署所別		面積 km ²	世帯数	人口	管轄町丁名
合計		56.390	229,732	474,340	
東 消 防 署	小計	15.613	60,000	123,874	
	本署	5.684	37,319	75,674	八幡、南八幡、鬼越、鬼高、高石神、東菅野、東大和田、稲荷木、田尻1、2、3、4、5丁目
	中山出張所	3.731	13,014	29,649	北方、本北方、北方町4丁目、中山、若宮
	高谷出張所	6.198	9,667	18,551	原木、原木1、2、3、4丁目、二俣、二俣新町、高谷、高谷1、2、3丁目、高谷新町、東浜1丁目、上妙典、田尻、二俣1、2丁目
西 消 防 署	小計	11.172	55,803	114,737	
	本署	4.271	31,053	60,110	市川、市川南1、3丁目、須和田、新田1、2、4、5丁目、平田1、2、3丁目、菅野、真間
	国府台出張所	5.186	11,781	27,681	国府台、国分、中国分、北国分、堀之内
	大洲出張所	1.715	12,969	26,946	市川南2、4、5丁目、新田3丁目、平田4丁目、大洲、大和田
南 消 防 署	小計	12.614	81,184	159,104	
	本署	6.591	34,950	67,441	押切、湊、湊新田、湊新田1、2丁目、塩浜、福栄、行徳駅前、末広、新浜、入船、日之出、宝、幸、千鳥町、香取、高浜町、加藤新田
	行徳出張所	3.469	20,826	44,134	河原、下新宿、妙典、下妙典、本塩、本行徳、関ヶ島、伊勢宿、富浜、塩焼
	広尾出張所	2.554	25,408	47,529	欠真間、相之川、新井、島尻、広尾、南行徳
北 消 防 署	小計	15.265	32,745	76,625	
	本署	10.908	16,604	38,725	大町、大野町1～4丁目、南大野、柏井町、奉免町
	曾谷出張所	4.357	16,141	37,900	曾谷、東国分、稲越町、下貝塚、宮久保
その他		1.726			面積は、河川敷等

(4) 警備担任区域図

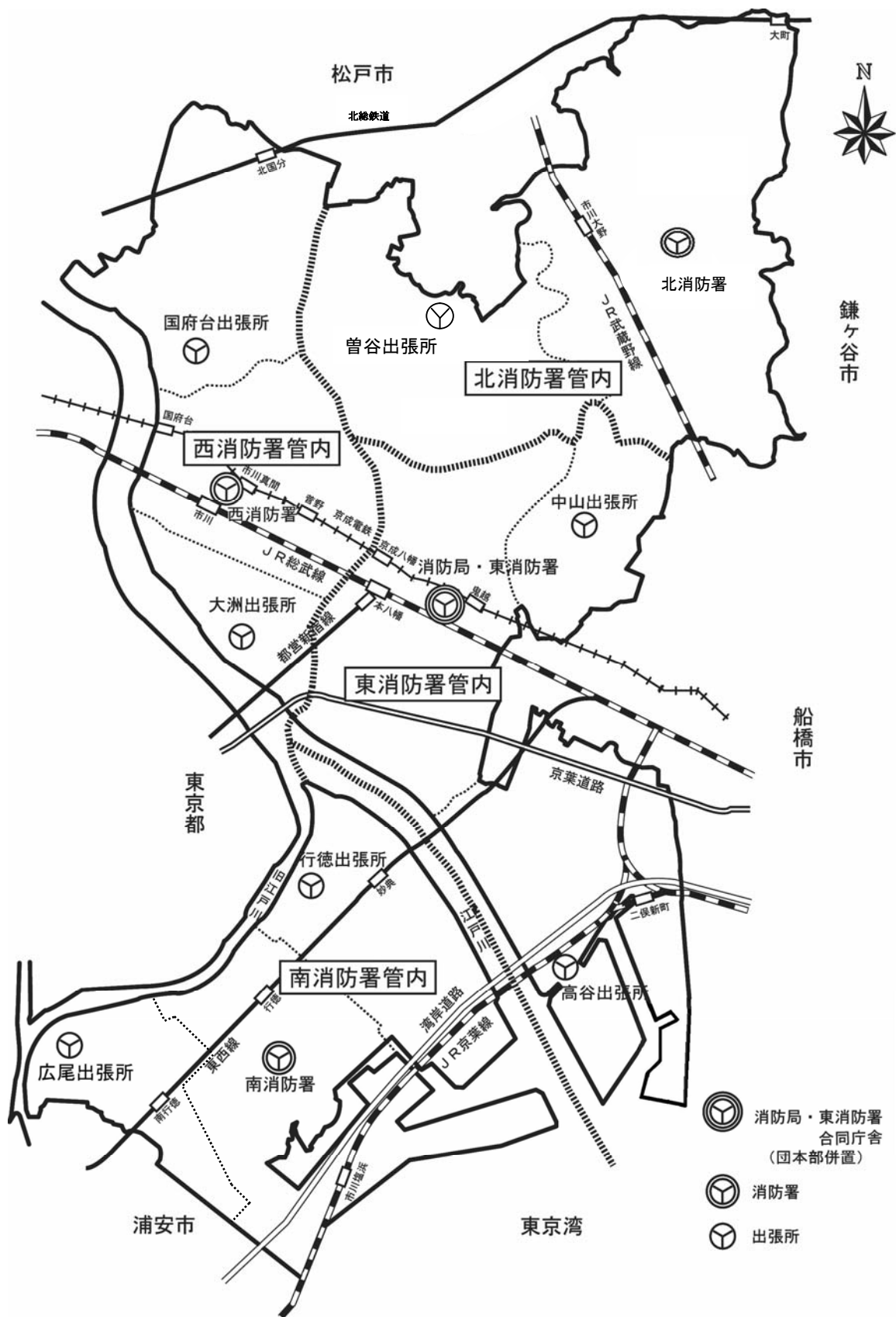

3 消 防 車 両

市民の生命・財産の保護、被害の軽減、災害の防除を目的とする消防業務を遂行していくうえで、消防車両の充実強化を図ることは必要不可欠である。

このことから本市では、車両整備計画を策定し計画的に消防車両の整備を図っており、平成26年度は、14t級消防艇1艇及び高規格救急自動車1台を整備し、消防車両等の充実強化を図った。

(1) 過去5年間車両推移

各年4月1日現在

	27年	26年	25年	24年	23年
合 計	109	109	110	110	110
40m は し ご 車	2	2	2	2	2
30m 先 端 屈 折 は し ご 車	1	1	1	1	1
塔 体 付 消 防 ポ ン プ 車	1	1	1	1	1
救 助 工 作 車	4	4	3	3	4
指 揮 車	4	4	4	4	4
化 学 消 防 ポ ン プ 車	3	3	3	2	2
大 型 化 学 高 所 放 水 車	1	1	1	1	1
泡 原 液 搬 送 車	1	1	1	1	1
水 槽 付 消 防 ポ ン プ 車	2	2	2	1	1
消 防 ポ ン プ 車 (CD- I 型)	13	13	13	12	11
消 防 ポ ン プ 車 (BD- I 型)	0	0	0	2	2
小 型 動 力 ポ ン プ 付 積 載 車	0	0	0	1	1
軽 消 防 自 動 車	1	1	1	1	1
排 煙 高 発 泡 車	1	1	1	1	1
高 規 格 救 急 車	15	15	15	16	16
司 令 車	4	4	4	4	4
広 報 車 等	5	5	7	7	7
連 絡 車	10	10	10	9	9
空 気 充 填 車	1	1	1	1	1
隊 員 輸 送 車	2	2	2	2	2
地 震 体 験 車	1	1	1	1	1
水 槽 車	2	2	2	2	2
支 援 車	1	1	1	1	1
照 明 車	1	1	1	1	1
資 材 搬 送 車	3	3	3	3	3
普 通 ト ラ ッ ク 等	2	2	2	2	2
フ ォ ー ク リ フ ト	2	2	2	2	2
消 防 艇	1	1	1	1	1
救 命 艇	3	3	3	3	3
赤 バ イ	4	4	4	4	4
機 動 二 輪 車	16	16	16	16	16
特 別 救 助 車	2	2	2	2	2

(2) 消防局の装備

平成27年4月1日現在

	計	内訳		消防局					東消防署			西消防署			南消防署			北消防署		
		実働	消防自動車等非常用	消防総務課	企画管理課	指令課	予防課	警防課	救急課	本署	中山	高谷	本署	国府	大洲	本署	行徳	広尾	本署	曾谷
計	109	100	⑨	2	4		5	4	1	15①	4	11②	9	4②	7	13	4②	2	10②	5
40m はしご車	2	2														1			1	
30m先端屈折はしご車	1	1								1										
塔体付消防ポンプ車	1	1											1							
救助工作車	4	3	①							1		①				1			1	
指揮車	4	4								1			1			1			1	
化学消防ポンプ車	3	2	①									1①						1		
大型化学高所放水車	1	1														1				
泡原液搬送車	1	1														1				
水槽付消防ポンプ車	2	2								1									1	
消防ポンプ車 (CD-I型)	13	10	③							1	1	1	1	1①	1	1	1①		1①	1
軽消防自動車	1	1																		1
排煙高発泡車	1	1								1										
高規格救急車	15	11	④							1①	1	1	1	1①	1	1	1①	1	1①	1
司令車	4	4								1			1			1			1	
広報車等	5	5			1		2	1	1											
連絡車	10	10		2	1		3	1		1			1			1				
空気充填車	1	1								1										
隊員輸送車	2	2			2															
地震体験車	1	1								1										
水槽車	2	2										1				1				
支援車	1	1												1						
照明車	1	1								1										
資材搬送車	3	3						1					1		1					
普通トラック等	2	2							1							1				
フォークリフト	2	2								1	1									
消防艇	1	1										1								
救命艇	3	3										2		1						
赤バイ	4	4								1			1			1			1	
機動二輪車	16	16								1	2	2	1	2	2	1	2		1	2
特別救助車	2	2										1							1	

(3) 消防局車両一覧

平成27年4月1日現在

呼称	配置	種別	車名	初年度登録	経過年数	納入会社
本部1	消防総務課	連絡車	トヨタ	H15.05.26	11年10ヶ月	千葉トヨタ
本部2	警防課	連絡車	マツダ	H19.06.26	7年9ヶ月	千葉マツダ
本部3	予防課	連絡車	BMW	H24.05.21	2年10ヶ月	Nakamitsu BMW
総務1	消防総務課	連絡車	スズキ	H14.10.24	12年5ヶ月	京葉スズキ
企画1	企画管理課	広報車	日産	H25.09.27	1年6ヶ月	千葉日産自動車
企画2	企画管理課	連絡車	スズキ	H18.08.31	8年7ヶ月	スズキ自販
本部輸送1	企画管理課	隊員輸送車	日産	H19.08.27	7年7ヶ月	日産プリンス千葉
本部輸送2	企画管理課	隊員輸送車	日産	H15.09.30	11年6ヶ月	千葉日産
本部水槽1	高谷出張所	水槽車	三菱	H23.03.07	4年0ヶ月	長野ポンプ
本部支援1	大洲出張所	支援車	日野	H19.02.27	8年1ヶ月	千葉日野
予防1	予防課	広報車	トヨタ	H10.12.17	16年3ヶ月	千葉トヨタ
予防2	予防課	広報車	トヨタ	H21.12.03	5年3ヶ月	千葉トヨペット
予防3	予防課	連絡車	スズキ	H18.08.31	8年7ヶ月	スズキ自販
予防5	予防課	連絡車	ダイハツ	H24.11.01	2年5ヶ月	トヨタレンタリース千葉
警防指揮1	警防課	広報車	日産	H13.03.01	14年1ヶ月	日本消防協会寄贈
警防資材1	警防課	資材搬送車	日産	H18.10.31	8年5ヶ月	関東日産
警防資材2	警防課	トラック	トヨタ	H10.12.18	16年3ヶ月	千葉トヨタ
救急広報1	救急課	広報車	トヨタ	H21.12.03	5年3ヶ月	千葉トヨペット
東司令1	東消防署	司令車	ホンダ	H23.09.28	3年6ヶ月	エースオートリース
東梯子1	東消防署	30m先端屈折梯子車	日野	H13.10.23	13年5ヶ月	モリタ
東高度救助1	東消防署	救助工作車(Ⅲ型)	日野	H25.12.20	1年3ヶ月	帝商
東ポンプ1	東消防署	消防ポンプ車(CD-I型)	いすゞ	H18.01.23	9年2ヶ月	GMいちほら
東指揮1	東消防署	指揮車	トヨタ	H23.11.29	3年4ヶ月	千葉トヨペット
東起震1	東消防署	地震体験車	いすゞ	H18.12.25	8年3ヶ月	京都科学
東排煙1	東消防署	排煙高発泡車	日野	H20.02.22	7年1ヶ月	桜ホース
東照明1	東消防署	照明車	いすゞ	H16.01.09	11年2ヶ月	GMいちほら
東連絡1	東消防署	連絡車	ダイハツ	H24.11.01	2年5ヶ月	トヨタレンタリース千葉
東空填1	東消防署	空気充填車	日野	H16.03.09	11年0ヶ月	野口ポンプ
東水槽1	東消防署	水槽付消防ポンプ車	日野	H22.01.26	5年2ヶ月	長野ポンプ
中山ポンプ1	中山出張所	消防ポンプ車(CD-I型)	日野	H25.03.11	2年0ヶ月	長野ポンプ
高谷化学1	高谷出張所	化学消防ポンプ車	日野	H23.02.21	4年1ヶ月	GMいちほら
高谷ポンプ1	高谷出張所	消防ポンプ車(CD-I型)	日野	H15.03.24	12年0ヶ月	日本エレファント
東特工1	東消防署	特別救助車	小松	H08.02.23	19年1ヶ月	小松東京
西司令1	西消防署	司令車	ホンダ	H23.09.28	3年6ヶ月	エースオートリース
西機動1	西消防署	塔体付消防ポンプ車	日野	H18.02.02	9年1ヶ月	モリタ
西ポンプ1	西消防署	消防ポンプ車(CD-I型)	日野	H22.02.17	5年1ヶ月	長野ポンプ
西資材1	西消防署	資材搬送車	日野	H15.10.30	11年5ヶ月	千葉日野
西指揮1	西消防署	指揮車	トヨタ	H23.11.29	3年4ヶ月	千葉トヨペット
予防4	西消防署	連絡車	三菱	H11.08.18	15年7ヶ月	日本消防協会寄贈
国府台ポンプ1	国府台出張所	消防ポンプ車(CD-I型)	日野	H22.02.17	5年1ヶ月	長野ポンプ
大洲ポンプ1	大洲出張所	消防ポンプ車(CD-I型)	日野	H20.12.12	6年3ヶ月	長野ポンプ
大洲水難1	大洲出張所	資材搬送車	日野	H19.01.30	8年2ヶ月	GMいちほら

呼称	配置	種別	車名	初年度登録	経過年数	納入会社
南司令1	南消防署	司令車	ホンダ	H23.09.28	3年 6ヶ月	エースオートリース
南梯子1	南消防署	40m梯子車	日野	H14.12.06	12年 3ヶ月	モリタ
南救助1	南消防署	救助工作車	日野	H22.01.25	5年 2ヶ月	モリタ
南化高1	南消防署	大型化学高所放水車	日野	H21.02.27	6年 1ヶ月	モリタ
南原液1	南消防署	泡原液搬送車	日野	H20.02.20	7年 1ヶ月	モリタ
南指揮1	南消防署	指揮車	トヨタ	H23.11.29	3年 4ヶ月	千葉トヨペット
南ポンプ 1	南消防署	消防ポンプ車 (CD-I型)	いすゞ	H19.01.12	8年 2ヶ月	GMいちほら
南水槽1	南消防署	水槽車	日野	H17.02.04	10年 1ヶ月	GMいちほら
南資材1	南消防署	軽トラック	スズキ	H10.12.10	16年 3ヶ月	スズキ自販
南連絡1	南消防署	連絡車	ダイハツ	H24.11.01	2年 5ヶ月	トヨタレンタリース千葉
行徳ポンプ1	行徳出張所	消防ポンプ車 (CD-I型)	日野	H20.03.05	7年 0ヶ月	長野ポンプ
広尾化学 1	広尾出張所	化学消防ポンプ車	いすゞ	H25.03.15	2年 0ヶ月	GMいちほら
北司令1	北消防署	司令車	ホンダ	H23.09.28	3年 6ヶ月	エースオートリース
北梯子1	北消防署	40m梯子車	日野	H24.02.27	3年 1ヶ月	モリタテクノス
北救助1	北消防署	救助工作車	日野	H18.01.23	9年 2ヶ月	GMいちほら
北指揮1	北消防署	指揮車	トヨタ	H23.11.29	3年 4ヶ月	千葉トヨペット
北ポンプ 1	北消防署	消防ポンプ車 (CD-I型)	日野	H24.01.30	3年 2ヶ月	長野ポンプ
北水槽 1	北消防署	水槽付消防ポンプ車	日野	H25.02.04	2年 1ヶ月	モリタ
北特工1	北消防署	特別救助車	小松	H08.02.23	19年 1ヶ月	小松東京
曾谷ポンプ1	曾谷出張所	消防ポンプ車 (CD-I型)	日野	H15.12.15	11年 3ヶ月	日本エレファント
曾谷ポンプ2	曾谷出張所	軽消防車	スバル	H14.03.12	13年 0ヶ月	三益消防機材
警防ポンプ 1	行徳出張所	消防ポンプ車 (CD-I型)	いすゞ	H12.03.24	15年 0ヶ月	GMいちほら
警防ポンプ 2	国府台出張所	消防ポンプ車 (CD-I型)	いすゞ	H13.11.27	13年 4ヶ月	日本エレファント
警防ポンプ 3	北消防署	消防ポンプ車 (CD-I型)	日野	H13.03.16	14年 0ヶ月	GMいちほら
警防救助1	高谷出張所	救助工作車	日野	H14.01.18	13年 2ヶ月	GMいちほら
警防化学 1	高谷出張所	化学消防ポンプ車	日野	H10.02.09	17年 1ヶ月	日本ドライ
東救急1	東消防署	高規格救急車	トヨタ	H23.01.12	4年 2ヶ月	千葉トヨタ
東救急2	東消防署	高規格救急車	トヨタ	H17.02.18	10年 1ヶ月	千葉トヨタ
中山救急1	中山出張所	高規格救急車	トヨタ	H21.01.13	6年 2ヶ月	千葉トヨタ
高谷救急1	高谷出張所	高規格救急車	トヨタ	H19.01.12	8年 2ヶ月	千葉トヨタ
西救急1	西消防署	高規格救急車	トヨタ	H23.01.12	4年 2ヶ月	千葉トヨタ
国府台救急1	国府台出張所	高規格救急車	トヨタ	H23.11.29	3年 4ヶ月	千葉トヨタ
西救急2	国府台出張所	高規格救急車	トヨタ	H15.03.13	12年 0ヶ月	千葉トヨタ
大洲救急1	大洲出張所	高規格救急車	トヨタ	H25.02.15	2年 1ヶ月	千葉トヨタ
南救急1	南消防署	高規格救急車	トヨタ	H25.02.15	2年 1ヶ月	千葉トヨタ
南救急2	行徳出張所	高規格救急車	トヨタ	H20.02.15	7年 1ヶ月	千葉トヨタ
行徳救急1	行徳出張所	高規格救急車	トヨタ	H27.03.11	0年 0ヶ月	千葉トヨタ
広尾救急1	広尾出張所	高規格救急車	トヨタ	H22.01.29	5年 2ヶ月	千葉トヨタ
北救急1	北消防署	高規格救急車	トヨタ	H25.02.15	2年 1ヶ月	千葉トヨタ
北救急2	北消防署	高規格救急車	トヨタ	H17.12.09	9年 3ヶ月	千葉トヨタ
曾谷救急1	曾谷出張所	高規格救急車	トヨタ	H21.01.13	6年 2ヶ月	千葉トヨタ
フォーク1	東消防署	フォークリフト	コマツ	H21.12.02	5年 3ヶ月	コマツリフト
フォーク2	高谷出張所	フォークリフト	コマツ	H03.08.20	23年 7ヶ月	東京小松フォーク
消防艇ちどり	高谷出張所	消防艇		H27.02.27	0年 1ヶ月	墨田川造船
救命艇ちどり	高谷出張所	ジェットスキー	ボンバルディア	H15.06.26	11年 9ヶ月	MGマリーン
救命艇いちかわ	高谷出張所	救命艇	ヤマハ	H04.02.06	23年 1ヶ月	MGマリーン
水難救助艇いちかわ	大洲出張所	水難救助艇(ゴムボート)	アキレス	H21.11.26	5年 4ヶ月	中山競馬場寄贈

呼称	配置	種別	車名	初年度登録	経過年数	納入会社
東バイク1	東消防署	赤バイ	ヤマハ	H20.03.28	7年 0ヶ月	三益消防機材
西バイク1	西消防署	赤バイ	ホンダ	H07.12.12	19年 3ヶ月	新和モーター
南バイク1	南消防署	赤バイ	ヤマハ	H20.03.28	7年 0ヶ月	三益消防機材
北バイク1	北消防署	赤バイ	ヤマハ	H20.03.28	7年 0ヶ月	三益消防機材
東バイク2	東消防署	機動二輪車	ホンダ	H07.12.18	19年 3ヶ月	新和モーター
中山バイク1	中山出張所	機動二輪車	ホンダ	H07.12.18	19年 3ヶ月	新和モーター
中山バイク2	中山出張所	機動二輪車	ホンダ	H07.12.18	19年 3ヶ月	新和モーター
高谷バイク1	高谷出張所	機動二輪車	ホンダ	H07.12.18	19年 3ヶ月	新和モーター
高谷バイク2	高谷出張所	機動二輪車	ホンダ	H07.12.18	19年 3ヶ月	新和モーター
西バイク2	西消防署	機動二輪車	ホンダ	H07.12.18	19年 3ヶ月	新和モーター
国府台バイク1	国府台出張所	機動二輪車	ホンダ	H07.12.18	19年 3ヶ月	新和モーター
国府台バイク2	国府台出張所	機動二輪車	ホンダ	H07.12.18	19年 3ヶ月	新和モーター
大洲バイク1	大洲出張所	機動二輪車	ホンダ	H07.12.18	19年 3ヶ月	新和モーター
大洲バイク2	大洲出張所	機動二輪車	ホンダ	H07.12.18	19年 3ヶ月	新和モーター
南バイク2	南消防署	機動二輪車	ホンダ	H07.12.18	19年 3ヶ月	新和モーター
行徳バイク1	行徳出張所	機動二輪車	ホンダ	H07.12.18	19年 3ヶ月	新和モーター
行徳バイク2	行徳出張所	機動二輪車	ホンダ	H07.12.18	19年 3ヶ月	新和モーター
北バイク2	北消防署	機動二輪車	ホンダ	H07.12.18	19年 3ヶ月	新和モーター
曾谷バイク1	曾谷出張所	機動二輪車	ホンダ	H07.12.18	19年 3ヶ月	新和モーター
曾谷バイク2	曾谷出張所	機動二輪車	ホンダ	H07.12.18	19年 3ヶ月	新和モーター

4 出動状況

出動区分		月別						
		合計	1月	2月	3月	4月	5月	6月
合計	回数	16,879	1,861	1,279	1,380	1,390	1,346	1,348
	台数	21,412	1,794	1,751	1,811	1,778	1,661	1,728
	延人員	76,114	6,463	6,265	6,549	6,260	5,883	6,083
火災	回数	117	13	6	16	13	10	6
	台数	781	95	40	119	78	56	18
	延人員	2,963	368	151	472	306	203	68
救助	回数	333	32	20	26	25	25	30
	台数	1,634	147	90	125	125	121	164
	延人員	6,000	543	326	469	469	435	577
警戒	回数	2,335	233	195	187	166	174	174
	台数	5,175	484	424	414	389	342	399
	延人員	18,758	1,755	1,552	1,506	1,422	1,241	1,451
風水害	回数	8	1	2	2			
	台数	223	3	138	3			
	延人員	876	12	455	13			
応援火災	回数	43	2	6	6	5	5	3
	台数	46	2	6	9	5	5	3
	延人員	184	8	24	35	20	20	12
訓練	回数	7,651	269	416	548	583	855	662
	台数	7,148	272	419	546	583	859	666
	延人員	24,632	991	1,456	1,881	2,095	2,948	2,273
消防広報等	回数	6,392	790	634	595	598	277	473
	台数	6,405	791	634	595	598	278	478
	延人員	22,701	2,820	2,317	2,173	1,948	1,036	1,702

出動区分		月別					
		7月	8月	9月	10月	11月	12月
合計	回数	1,487	1,423	1,361	1,351	1,127	1,526
	台数	2,012	1,830	1,714	1,859	1,477	1,997
	延人員	7,129	6,511	5,947	6,592	5,238	7,194
火災	回数	9	12	5	10	9	8
	台数	86	76	44	76	47	46
	延人員	310	288	163	276	177	181
救助	回数	36	28	25	41	17	28
	台数	191	120	109	206	89	147
	延人員	687	445	404	760	332	553
警戒	回数	204	200	159	201	184	258
	台数	487	450	375	415	424	572
	延人員	1,755	1,636	1,352	1,507	1,523	2,058
風水害	回数			1	2		
	台数			15	64		
	延人員			141	255		
応援火災	回数	2	3		3	4	4
	台数	2	3		3	4	4
	延人員	8	12		12	17	16
訓練	回数	597	754	794	606	568	478
	台数	601	755	794	607	568	478
	延人員	2,089	2,619	2,685	2,021	2,032	1,592
消防広報等	回数	639	426	377	488	345	750
	台数	645	426	377	488	345	750
	延人員	2,280	1,511	1,202	1,761	1,157	2,794

5 消防水利

(1) 水利別数

平成27年4月1日現在

消 火 栓			防火水槽	プール	利用可能河川
双口	単口	計			
510	4,484	4,994	1,692	76	5

(2) 年別水利増強数 (市費)

種別 \ 年度	平成 17 年度	平成 18 年度	平成 19 年度	平成 20 年度	平成 21 年度	平成 22 年度	平成 23 年度	平成 24 年度	平成 25 年度	平成 26 年度
防火水槽(100m ³ 以上)	2	2	2	2			1	1	1	1
消 火 栓	2		2			4	1	1	1	

(3) 宅地開発・ワンルーム形式共同住宅等指導要綱に基づく消防水利設置状況

区分 \ 年度	平成 17 年度	平成 18 年度	平成 19 年度	平成 20 年度	平成 21 年度	平成 22 年度	平成 23 年度	平成 24 年度	平成 25 年度	平成 26 年度
40 m ³ 級 防 火 水 槽	28	11	17	12	14	12	11	15	28	13
消 火 栓			1	1	1	2	3	5		
計	28	11	18	13	15	14	14	20	28	13

(4) 町別、水利区分数

平成27年4月1日現在

区分 町別	消火栓	プール	防火水槽等・ 貯水池等計	防火水槽（有蓋）			貯水池等			転用貯水 水槽	河川
				40 トン未 満	40～ 100トン 未満	100トン 以上	40 トン未 満	40～ 100トン 未満	100トン 以上		
合計	4,994	76	1,759	488	1,171	33	22	22	23	12	5
相之川	51	1	37	16	21	0	0	0	0	2	0
新井	58	1	38	14	23	1	0	0	0	0	0
伊勢宿	11	0	5	2	3	0	0	0	0	0	0
市川	133	1	43	16	25	2	0	0	0	1	1
市川南	108	0	40	8	28	1	0	1	2	1	0
稲越町	49	1	5	1	3	0	1	0	0	0	0
入船	13	0	7	2	5	0	0	0	0	0	0
大洲	103	2	20	3	16	1	0	0	0	0	0
大野町	228	3	42	11	29	2	0	0	0	0	0
大町	74	1	26	1	23	0	1	0	1	0	0
大和田	103	2	13	7	4	0	2	0	0	0	0
押切	16	0	7	6	1	0	0	0	0	0	0
鬼越	42	0	5	2	3	0	0	0	0	0	0
鬼高	98	2	58	8	49	1	0	0	0	1	0
欠真間	43	1	21	9	10	1	0	1	0	0	0
柏井町	155	1	35	6	28	0	1	0	0	0	1
加藤新田	7	0	4	0	3	0	1	0	0	0	0
上妙典	6	1	6	1	1	2	0	1	1	0	0
河原	15	0	2	1	1	0	0	0	0	0	0
香取	22	0	16	5	11	0	0	0	0	0	0
北方	97	0	13	1	12	0	0	0	0	0	0
北国分	102	0	8	2	5	0	0	1	0	0	0
行徳駅前	50	1	73	29	43	0	0	0	1	0	0
国府台	112	7	33	5	21	0	3	4	0	0	1
高谷	63	1	24	7	17	0	0	0	0	2	0
高谷新町	11	0	54	6	28	1	6	5	8	0	0
国分	128	1	10	2	7	1	0	0	0	0	0
幸	32	1	19	5	14	0	0	0	0	0	0
塩浜	54	1	60	7	51	1	0	0	1	0	0
塩焼	61	1	30	15	14	1	0	0	0	2	0
島尻	2	0	10	0	10	0	0	0	0	0	0
下貝塚	67	1	12	3	9	0	0	0	0	0	0
下新宿	11	0	1	1	0	0	0	0	0	0	0
下妙典	0	0	0	0	0	0	0	0	0	0	0
新田	159	1	36	10	23	1	2	0	0	0	0
末広	19	1	29	13	16	0	0	0	0	0	0
菅野	129	5	28	7	21	0	0	0	0	0	0
須和田	71	1	4	0	4	0	0	0	0	0	0
関ヶ島	9	0	8	2	6	0	0	0	0	0	0
曾谷	192	4	26	9	16	1	0	0	0	0	1

(4) 町別、水利区分数

平成27年4月1日現在

区分 町別	消火栓	プール	防火水 槽等・ 貯水池 等計	防火水槽（有蓋）			貯水池等			転 用 貯 水 槽	河 川
				40 トン 未 満	40～ 100トン 未 満	100トン 以上	40 トン 未 満	40～ 100トン 未 満	100トン 以上		
高石神	28	0	3	1	2	0	0	0	0	0	0
高浜町	4	0	3	0	3	0	0	0	0	0	0
宝	18	0	12	6	6	0	0	0	0	0	0
田尻	104	0	82	20	60	0	0	0	2	0	0
千鳥町	11	0	10	1	7	1	0	1	0	0	0
稲荷木	78	1	5	1	3	1	0	0	0	0	0
富浜	35	1	16	6	10	0	0	0	0	0	0
中国分	120	1	15	1	11	1	1	0	1	0	0
中山	59	3	12	5	6	0	0	0	1	0	0
新浜	13	1	12	7	5	0	0	0	0	0	0
原木	128	2	59	17	41	1	0	0	0	2	0
東大和田	40	0	19	1	18	0	0	0	0	0	0
東国分	24	3	9	1	7	1	0	0	0	0	1
東菅野	162	1	21	7	13	0	0	1	0	0	0
東浜	4	0	10	1	8	0	0	1	0	0	0
日之出	9	0	11	1	10	0	0	0	0	0	0
平田	101	1	19	12	7	0	0	0	0	0	0
広尾	15	0	18	6	12	0	0	0	0	0	0
福栄	55	0	48	12	34	1	0	1	0	0	0
二俣	66	1	42	8	31	0	1	1	1	0	0
二俣新町	7	0	34	7	22	0	2	1	2	0	0
奉免町	23	0	9	3	6	0	0	0	0	0	0
本行徳	44	1	14	3	10	1	0	0	0	0	0
本塩	21	0	8	3	5	0	0	0	0	0	0
北方町	78	6	14	3	11	0	0	0	0	0	0
真間	100	1	14	5	8	0	1	0	0	0	0
湊	14	0	3	1	2	0	0	0	0	0	0
湊新田	14	1	16	7	7	1	0	1	0	0	0
南行徳	64	3	64	26	36	2	0	0	0	0	0
南八幡	116	0	80	20	60	0	0	0	0	0	0
宮久保	151	1	18	5	12	1	0	0	0	0	0
妙典	92	1	57	16	39	1	0	0	1	0	0
本北方	83	0	11	3	6	0	0	1	1	0	0
八幡	186	2	37	16	18	2	0	1	0	0	0
若宮	100	1	16	7	8	1	0	0	0	0	0
南大野	88	1	15	2	12	1	0	0	0	0	0
堀之内	35	0	15	4	11	0	0	0	0	1	0

6 開発行為等に関する協議状況

平成27年4月1日

(1) 市川市宅地開発事業に係る手続及び基準等に関する条例に基づくもの

区分 \ 年度	平成22年度	平成23年度	平成24年度	平成25年度	平成26年度	計
	協議件数	226	212	230	228	237

(2) 消防水利設置指導件数

区分 \ 年度	平成22年度	平成23年度	平成24年度	平成25年度	平成26年度	計
	40m ³ 以上防火水槽	13	16	26	8	13
消火栓	4	3	1	0	2	10
計	17	19	27	8	15	86

7 泡消火薬剤備蓄状況

平成27年4月1日

保管場所	備蓄量 (k1)	備考
庁舎保管	4.38	千葉県分 0.94k1 含む (相之川 0.94)
車両(船)保管	9.34	
南署地下タンク	19.4	
高谷出張所地下タンク	40	千葉県分
高谷出張所ポリタンク(庁舎保管)	3	
高谷新町タンク	99.48	共同防災 55.54k1 含む
計	175.6	

8 水防用資材保有状況

平成27年4月1日

資材名	数量	資材名	数量	資材名	数量
防水シート	293	スコップ (剣先)	236	のこぎり	115
一輪車	19	スコップ (角型)	136	鉄線	50
おの	14	スコップ (アルミ)	136	大ハンマー	43
かけ矢	43	土嚢	1,462	ボルトクリッパー	20
鎌	193	ペンチ	38	つるはし	45
縄	2	なた	4		
鉄くし	920	エンビ	27		

9 NBC災害対応資機材保有状況

平成27年4月1日現在

<div style="display: inline-block; transform: rotate(-45deg);"> 装備品 配置先 </div>	防護服				呼吸保護器具			放射線関係機器				
	放射線防護服	陽圧式化学防護服	化学防護服	簡易型防護服	空気呼吸器	全面マスク	半面マスク	ポケット線量計	放射線測定器 (サーベイメータ)			表面汚染 検査計
									空間線量計			
									電離箱式	GM管式	その他	GMサーベイ メータ
東管内	2	3		11	29	5		2				
西管内		3		24	21	10		16	1	1		1
南管内	2	3	2	19	25	2		3			1	1
北管内	3				20	3	5		1			
消防局					4	5		57		9		7
合計	7	9	2	54	99	25	5	78	2	10	1	9

<div style="display: inline-block; transform: rotate(-45deg);"> 装備品 配置先 </div>	被除染者用簡易衣服	除染剤散布器	化学剤検知紙(冊)	有毒ガス検知管	可燃性ガス測定器	有毒ガス測定器	ハズマツトID(化学剤・生物剤検知器はん用器具)	生物剤検知器	除染シャワー
東管内		2	2		6				1
西管内	26	2	5	2	4	2	1	2	2
南管内			2	1	4				1
北管内		1		1	4				
消防局				1	1				
合計	26	5	9	5	19	2	1	2	4

10 救 助

(1) 救助活動状況

救助活動は、火災をはじめ交通、水難、自然災害などの各種事故の際に要救助者の生命、身体の危険を排除する活動で、重要な消防業務の一つである。

平成 26 年中の救助件数は 333 件、救助人員は 140 人となっている。

社会生活の複雑多様化に伴い、各種災害が多発する傾向にあり、本市では昭和 61 年 4 月の救助体制に係る消防法令の改正以来、人命救助に必要な特別な救助器具の装備充実を図り、平成 26 年 4 月 1 日には、高度救助隊を発足し救助体制の強化を図っている。

また、海外で発生した大規模な災害に対して、国際緊急援助活動を行うため本市消防局は、国際消防救助隊員 6 名を登録している他、阪神・淡路大震災を教訓として、国内で大地震等の大規模災害が発生した場合直ちに被災地に出動し、救助活動を実施する緊急消防援助隊に救助部隊を含め、平成 27 年 4 月 1 日現在 14 部隊の登録をしている。



市川市高度救助隊

平成26年

年別	区分	事故種別									計
		火災	交通事故	水難事故	自然災害	機械による事故	建物等による事故	ガス及び酸欠事故	破裂事故	その他の事故	
平成26年	出動件数	14	40	23	1	8	177	5		65	333
	活動件数	14	15	16		4	99	2		22	172
	救助人員	7	16	9		3	88	1		16	140

救助活動件数(%)

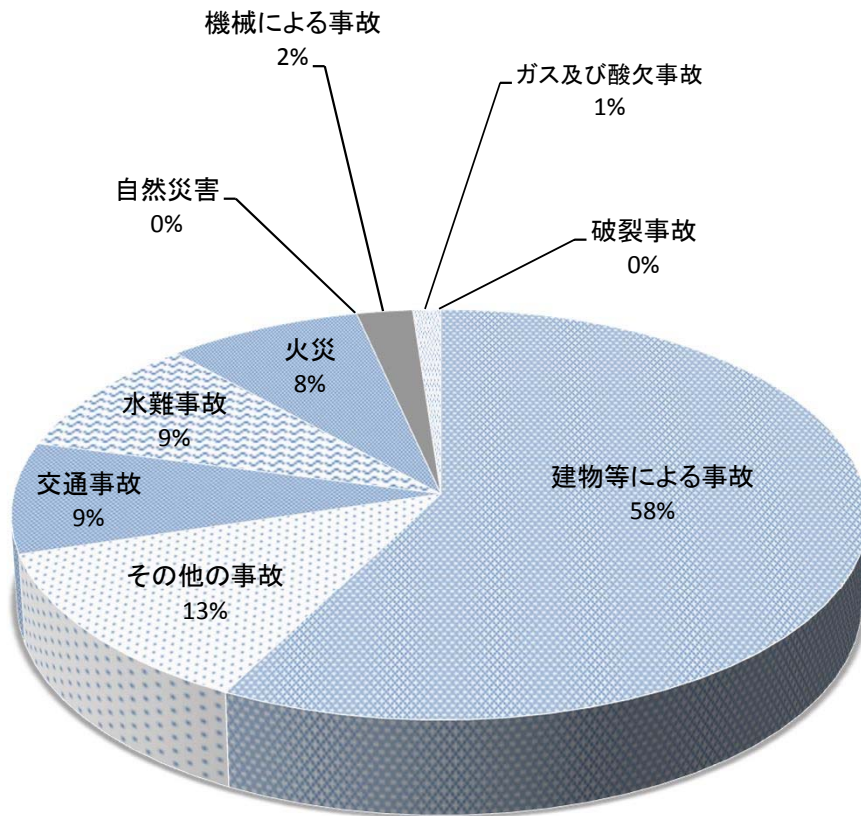

(2) 月別救助出動状況

月別 事故種別	火 災	交 通 事 故	水 難 事 故	自 然 災 害	機 械 に よ る 事 故	建 物 等 に よ る 事 故	ガ ス 及 び 酸 欠 事 故	破 裂 事 故	そ の 他 の 事 故	計
1 月	2	5	1			23			1	32
2 月	1	1	1			11	1		5	20
3 月	1	2	3			18			2	26
4 月	3	3	1			14			4	25
5 月		2	2			14	1		6	25
6 月		6	1			9	1		13	30
7 月	2	4	6		2	16	2		4	36
8 月		2	2		2	14			8	28
9 月		2	1		3	14			5	25
10 月		5	2	1	1	23			9	41
11 月	4	3	1			6			3	17
12 月	1	5	2			15			5	28
計	14	40	23	1	8	177	5		65	333

(3) 事故種別発生場所別活動件数

発生場所		事故種別		火災	交通事故	水難事故	自然災害	機械による事故	建物等による事故	ガス及び酸欠事故	破裂事故	その他の事故	計
		火災	交通事故										
屋内	住居	12						1	90			8	111
	その他の屋内	1						2	3				6
屋	道路												
	高速自動車国道												
	その他の道路		10							1		2	13
外	水面					11						1	12
	内水面					4						1	5
	その他の屋外	1	4					1	6			8	20
地下										1			1
その他			1	1								2	4
計		14	15	16				4	99	2		22	172

(4) 事故種別発生場所別救助人員

発生場所		事故種別		火災	交通事故	水難事故	自然災害	機械による事故	建物等による事故	ガス及び酸欠事故	破裂事故	その他の事故	計
		火災	交通事故										
屋内	住居	5							79			7	91
	その他の屋内							2	3				5
屋	道路												
	高速自動車国道												
	その他の道路		11									1	12
外	水面					6							6
	内水面					3							3
	その他の屋外	2	4					1	6			6	19
地下										1			1
その他			1									2	3
計		7	16	9				3	88	1		16	140

(5) 緊急援助活動

ア 国際消防救助隊

海外の地域、特に開発途上にある地域において、大規模な災害が発生した場合又はまさに発生しようとしている場合に国際緊急援助活動を行うことを目的とする。

・加盟

昭和63年12月23日

・登録隊員数

6名

・派遣計画

第4グループ(7、8日) 第1順位

第5グループ(9、10日) 第2順位

イ 緊急消防援助隊

国内で発生した地震等の大規模災害時における人命救助活動等をより効果的かつ充実したものとするため、全国の消防機関相互による迅速な援助体制を整備することを目的とする。

・登録隊数及び人員【14隊60名】

平成27年4月1日

部隊名	隊数	人員	施設の概要		
			車両別	隊数	人員
消火部隊	3	15	消防ポンプ自動車	2	10
			化学消防ポンプ自動車	1	5
救助部隊	2	10	救助工作車Ⅱ型・Ⅲ型	2	10
救急部隊	4	12	高規格救急車	4	12
水上部隊	1	5	消防艇	1	5
特殊災害部隊	1	5	塔体付消防ポンプ車	1	5
特殊装備部隊	1	5	はしご自動車	1	5
後方支援部隊	2	8	資材搬送車	1	3
			支援車	1	5
計	14	60		14	60

ウ 千葉県消防広域応援隊

千葉県内市町村において大規模又は特殊災害の発生によって、地方公共団体の地域を越えて広域的な消防部隊の応援を行う必要が生じた場合における応援要請等及び応援消防部隊の派遣並びに消防部隊の運用を円滑かつ迅速に行うための必要事項について定めるものである。

・登録隊数及び人員【18隊75名】緊急消防援助隊含む

平成27年4月1日

部隊名	隊数	人員	施設の概要		
			車両別	隊数	人員
消火部隊	1	5	消防ポンプ自動車	1	5
特殊災害部隊	2	6	大型化学高所放水車	1	3
			泡原液搬送車	1	3
ブロック指揮隊	1	4	指揮車	1	4
緊急消防援助隊含む	13	57		13	57
計	18	75		18	75

1 1 応援協定

(1) 隣接都市等との協定

市町村の消防責任は原則として当該市町村の区域内である。しかし市区町村の境界付近に発生する災害や高速自動車道に係る災害については消防力を相互に補充し合い災害の拡大防止を図るため本市では下記の通り相互応援協定を締結している。

締結年月日	協定都市等	備考
昭和 25 年 6 月 16 日 締結 平成 10 年 3 月 20 日 改定	松 戸 市	非常災害時に備え、消防組織法第 39 条に基づき、左記隣接都市と相互の応援協定を締結し、当該協定に基づき相互に応援している。
昭和 31 年 8 月 18 日 締結 昭和 42 年 3 月 28 日 改定 平成 18 年 11 月 1 日 改定	船 橋 市	
昭和 31 年 11 月 10 日 締結 昭和 56 年 5 月 30 日 改定 平成 18 年 11 月 1 日 改定 平成 25 年 12 月 1 日 改定	浦 安 市	
昭和 32 年 7 月 5 日 締結 昭和 42 年 3 月 7 日 改定 昭和 63 年 11 月 1 日 改定 平成 19 年 9 月 18 日 改定	東京消防庁	
昭和 49 年 5 月 1 日 締結 平成 18 年 11 月 1 日 改定 平成 25 年 10 月 1 日 改定	鎌ヶ谷市	
昭和 57 年 4 月 27 日 締結 昭和 62 年 11 月 20 日 改定 平成 18 年 8 月 24 日 改定 平成 25 年 4 月 10 日 改定	東関東自動車道 及び新空港自動車道関係都市	

(2) 広域消防応援協定

昭和 40 年 7 月 19 日 上記以外に県下全市町村と広域消防相互応援協定を締結する。
昭和 60 年 4 月 1 日 一部事務組合消防本部の設置及び応援方法等の変更に伴い改訂する。
平成 4 年 4 月 1 日 航空特別応援協定の追加に伴い改訂する。

(3) 京葉ガスとの協定

昭和 56 年 6 月 10 日 京葉ガス株式会社市川支社と業務協定を締結する。

(4) 千葉海上保安部との協定

昭和 57 年 10 月 1 日 千葉海上保安部と応援協定を締結する。

(5) 市川瓦斯との協定

昭和 62 年 10 月 14 日 市川瓦斯株式会社と業務協定を締結する。

(6) 東京湾消防相互応援協定

平成 2 年 6 月 1 日 東京都、川崎市、千葉市、横浜市と応援協定を締結する。

1 2 臨時消防署

(1) 臨時消防署配置場所

臨時消防署	所在地	場所	管理場所
○中国分臨時消防署	中国分1丁目22-1	市立中国分小学校	国府台出張所
大和田臨時消防署	大和田4丁目9-1	市立第8中学校	大洲出張所
○曾谷臨時消防署	曾谷7丁目18-1	市立曾谷小学校	曾谷出張所
大町臨時消防署	大町273	第18分団	北消防署
大野町臨時消防署	大野町3丁目1993	市立第5中学校	北消防署
南大野臨時消防署	南大野2丁目3-19	市役所大柏出張所	北消防署
東菅野臨時消防署	東菅野2丁目23-1	菅野終末処理場	西消防署
本北方臨時消防署	本北方3丁目19-16	東部公民館	中山出張所
中山臨時消防署	中山2丁目10	法華経寺	中山出張所
○稲荷木臨時消防署	稲荷木1丁目14-1	市立稲荷木小学校	東消防署
鬼高臨時消防署	鬼高4丁目5-1	地方卸売市場	東消防署
○二俣臨時消防署	二俣678	市立二俣小学校	高谷出張所
末広臨時消防署	末広1丁目1-31	市役所行徳支所	行徳出張所
相之川臨時消防署	相之川1丁目3-7	南行徳公民館	広尾出張所
○南行徳臨時消防署	南行徳2丁目3-1	市立富美浜小学校	広尾出張所
○八幡臨時消防署	八幡6丁目10-11	市立富貴島小学校	東消防署
高谷臨時消防署	高谷1丁目8-1	信篤公民館	高谷出張所
北国分臨時消防署	北国分1丁目28	小塚山公園	国府台出張所
新井臨時消防署	新井1丁目24	ねむの木公園	広尾出張所

○：市職員の避難拠点場所（市内39箇所の市立小学校）

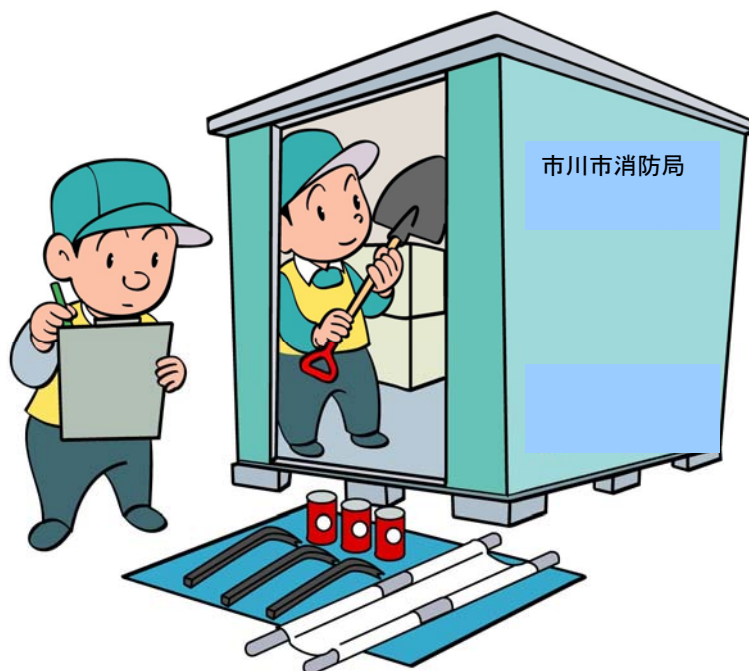

(2) 臨時消防署資機材一覧表

消 防 隊 用

番号	資 機 材 名	数量	備 考
1	小 型 ポ ン プ	1式	C-1級
2	ホ ー ス カ ー	2式	50mmホース 5本入り
3	チェーン・ソー	1機	救助・救出活動用
4	エンジン・カッター	1機	〃
5	エンジン破砕機	1機	〃
6	ベ ン ケ イ	1本	〃
7	か け 矢	1本	〃
8	と び 口	1本	〃
9	ジ ャ ッ キ	1機	〃
10	防 火 衣	3着	
11	発 動 発 電 機	1式	
12	投 光 器	1台	電池含む
13	水 容 器	1缶	18L入りポリ容器
14	救 急 医 療 品	1箱	12種類
15	担 架	2基	
16	携 帯 ラ ジ オ	1台	電池含む
17	燃 料 缶	1缶	20L入り鋼製
18	市川市住宅地図	1冊	
19	懐 中 電 灯	1個	

自 主 防 災 用

番号	資 機 材 名	数量	備 考
1	小 型 ポ ン プ	2式	D-1級
2	ホ ー ス カ ー	2式	40mmホース 10本入り
3	バ ー ル	5本	救助・救出活動用
4	大 ハ ン マ ー	5丁	〃
5	の こ ぎ り	5丁	〃
6	ス コ ッ プ	1丁	〃
7	ジ ャ ッ キ	1機	〃
8	発 動 発 電 機	1式	
9	投 光 器	1台	電池含む
10	燃 料 缶	1缶	20L入り鋼製
11	懐 中 電 灯	1個	

(3) 臨時消防署配置図

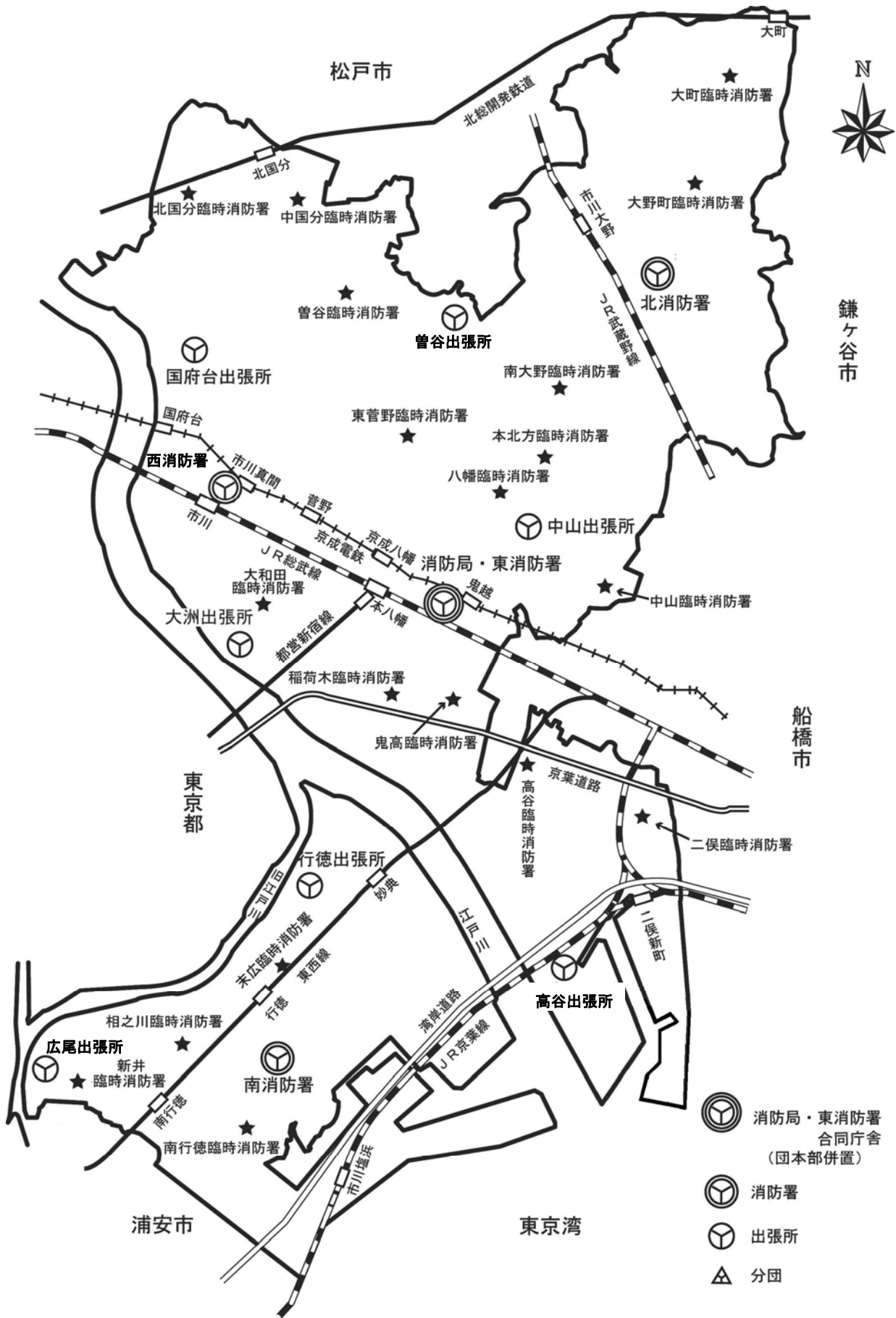

救 急



救急隊員フォローアップ研修風景

1 救急統計

(1) 救急出動及び各種事業

① 救急出動状況

平成 26 年中の救急出動件数は 21,515 件で、平成 25 年に比べ 722 件増加し、過去最多を更新した。

救急出動件数は増加の傾向で、平成 23 年から引続き 20,000 件を超えている。

② 主な事業

(ア) 救急救命士養成事業

本市では、平成 3 年から高規格救急車を配備するとともに、平成 4 年から救急救命士の養成を図り救命効果の向上に着手した。

現在では救急隊 11 隊すべてに救急救命士及び高規格救急車を配置、救急隊員 96 名で運用しており、この中には救急救命士 50 名（薬剤投与認定救命士 44 名・気管挿管認定救命士 23 名）、女性救急隊員 9 名が含まれている。（平成 27 年 3 月 31 日現在）

さらに年次計画により救急救命士の養成に努めている。

(イ) 啓発事業

「市川市応急手当の普及啓発活動実施要綱」に基づき平成 26 年中に 18,805 名の市民に対し各種応急手当講習会を開催した。

救急出動要請から救急隊が現場に到着するまでに要する時間は 8 分間を越えており、この間に、バイスタンダーによる応急手当が適切に実施されることで、大きな救命効果が期待される。そのため市民の間に応急手当の知識と技術が広く普及するよう、積極的に応急手当普及啓発活動に努める。



救命講習会風景

(2) 年別救急出動件数及び搬送人員

(過去5年間)

区分	事故種別	合計	火災	自然災害事故	水難事故	交通事故	労働災害事故	運動競技事故	一般負傷	加害	自損行為	急病	その他
		22年	件数	19,365	91		7	1,957	181	98	2,930	210	256
	人員	17,459	24			1,929	179	99	2,731	173	192	10,912	1,220
23年	件数	20,450	79	6	9	1,859	173	86	3,013	192	213	12,861	1,959
	人員	18,544	26	5	2	1,835	173	85	2,824	157	174	12,039	1,224
24年	件数	20,005	75	2	12	1,701	137	77	2,971	190	202	12,673	1,965
	人員	18,076	21	2	5	1,654	136	74	2,818	151	152	11,952	1,111
25年	件数	20,793	97	11	7	1,789	203	79	3,241	196	186	12,823	2,161
	人員	18,882	36	8	1	1,780	202	81	3,084	178	151	12,138	1,223
26年	件数	21,515	103	3	22	1,636	223	101	3,274	217	191	13,445	2,300
	人員	19,434	40	3	2	1,607	220	100	3,061	190	148	12,700	1,363
合計	件数	102,128	445	22	57	8,942	917	441	15,429	1,005	1,048	63,608	10,214
	人員	92,395	147	18	10	8,805	910	439	14,518	849	817	59,741	6,141
平均	件数	20,426	89	6	11	1,788	183	88	3,086	201	210	12,722	2,043
	人員	18,479	29	5	3	1,761	182	88	2,904	170	163	11,948	1,228

平成26年中救急出動状況

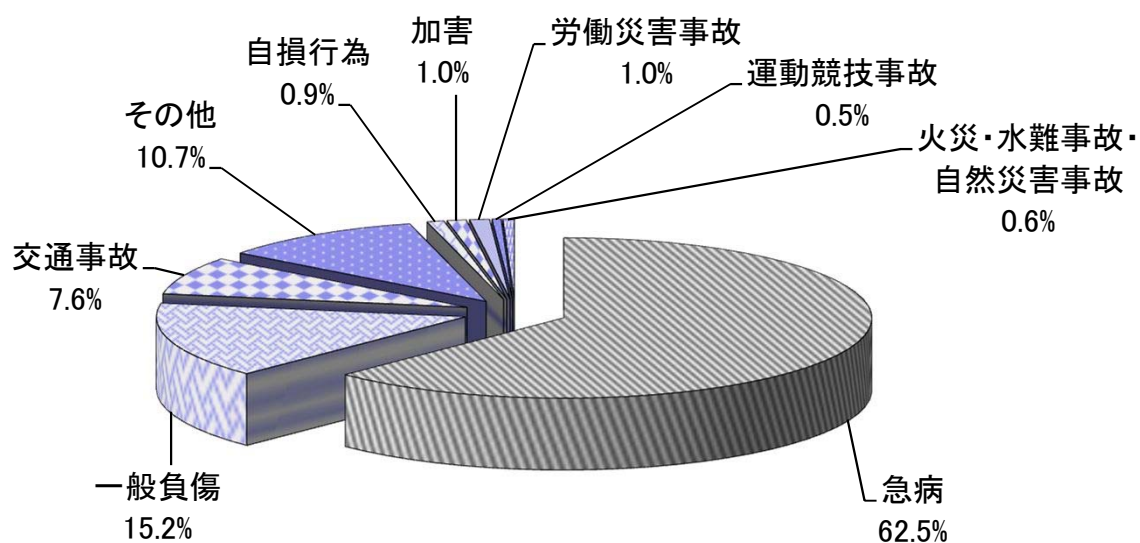

(3) 事故別傷病程度及び性別

区分	事故種別	合計	火災	自然災害事故	水難事故	交通事故	労働災害事故	運動競技事故	一般負傷	加害	自損行為	急病	その他
		出動件数	21,515	103	3	22	1,636	223	101	3,274	217	191	13,445
不搬送件数	2,242	74	0	20	128	3	1	222	39	44	774	937	
搬送人員	19,434	40	3	2	1,607	220	100	3,061	190	148	12,700	1,363	
傷病程度	軽症	9,852	20	2	0	1,207	103	68	1,956	144	52	6,123	177
	中等症	7,808	15	0	0	348	93	30	967	44	61	5,455	795
	重症	1,527	5	1	0	48	24	2	131	2	20	969	325
	死亡	247	0	0	2	4	0	0	7	0	15	153	66
性別	男性	10,215	23	1	2	1,008	189	76	1,499	108	50	6,519	740
	女性	9,219	17	2	0	599	31	24	1,562	82	98	6,181	623

傷病程度別

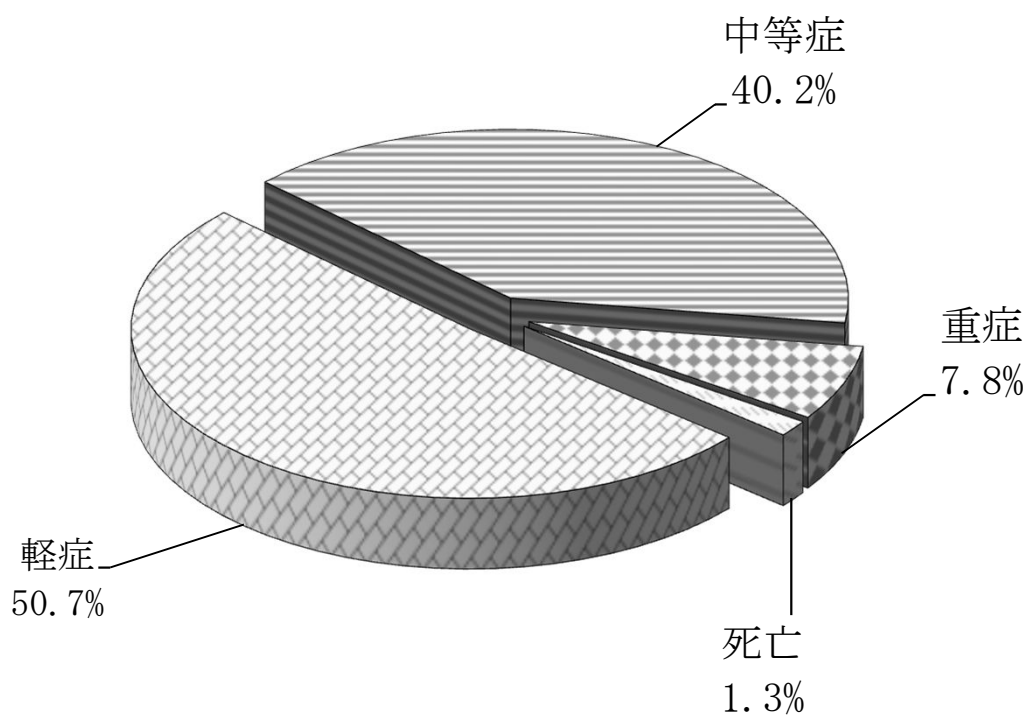

(4) 覚知から現場到着所要時間別出動件数

現場到着 種別	3分未満	3分以上 5分未満	5分以上 10分未満	10分以上 20分未満	20分以上	計
急病	77	964	9,369	2,913	122	13,445
交通事故	15	110	999	462	50	1,636
一般負傷	23	248	2,264	709	30	3,274
その他	37	354	2,012	709	48	3,160
計	152	1,676	14,644	4,793	250	21,515

覚知から現場到着所要時間別出動件数

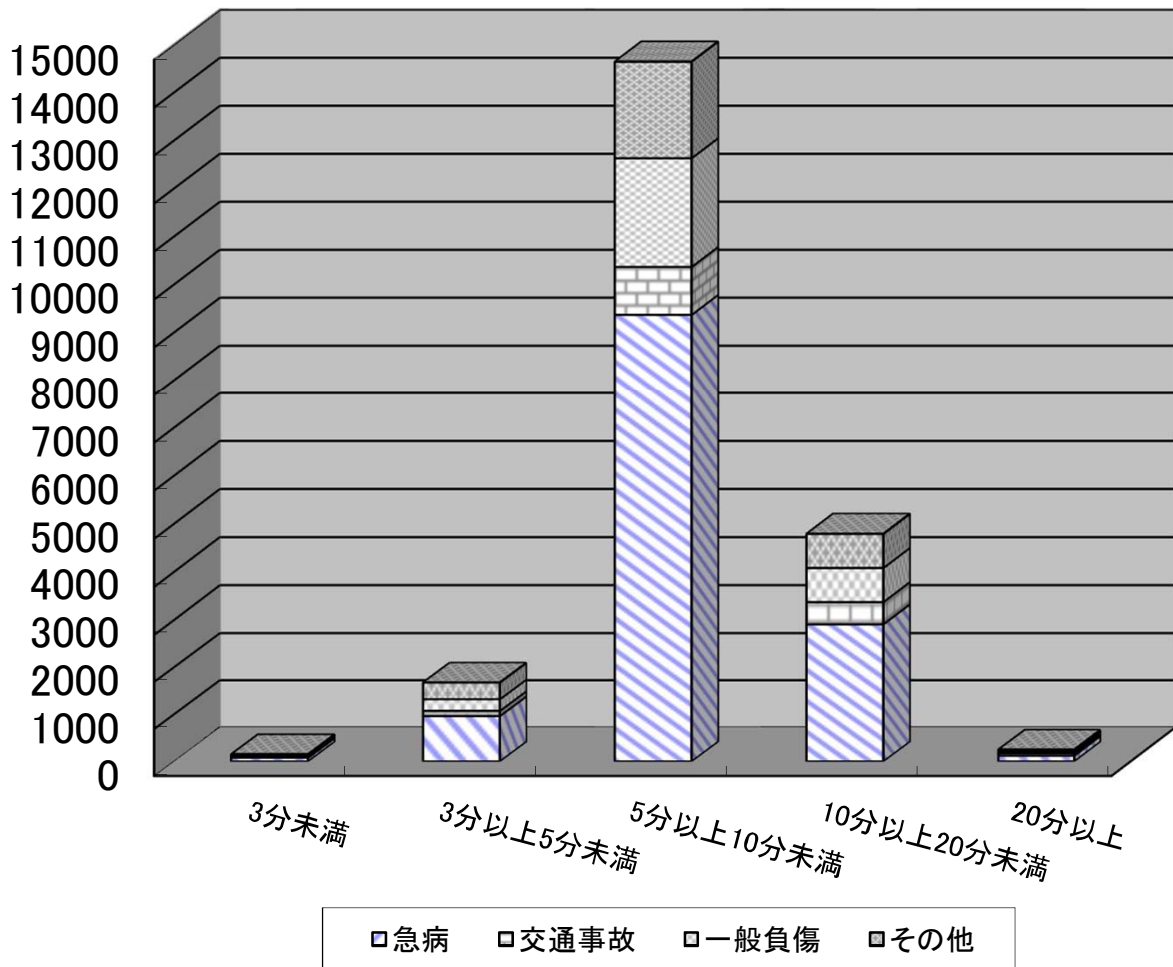

(5) 覚知から医療機関収容所要時間別搬送人員

種別	病院到着		10分以上		30分以上		60分以上		計
	10分未満	20分未満	30分未満	60分未満	120分未満	120分以上			
急病	0	288	3,307	8,245	825	35	12,700		
交通事故	0	21	295	1,168	119	4	1,607		
一般負傷	0	56	604	2,104	284	13	3,061		
その他	0	74	552	1,246	184	10	2,066		
計	0	439	4,758	12,763	1,412	62	19,434		

覚知から医療機関収容所要時間別搬送人員

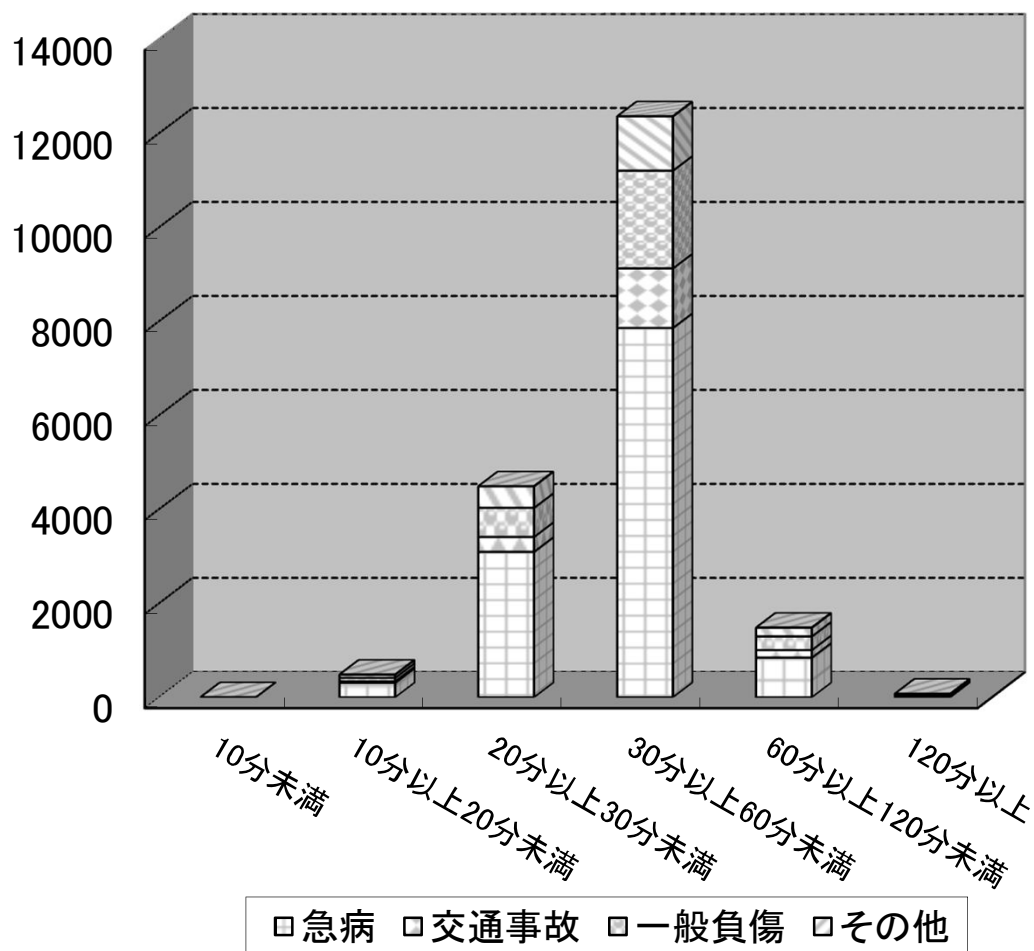

(6) 曜日別救急出動件数及び搬送人員

曜日別	事故種別	合	火	自然	水	交	労働	運動	一	加	自	急	そ
		計	災	災害	難	通	災害	競技	般	害	損	病	の
		件数		事故	事故	事故	事故	事故	負		為		他
日	件数	3,120	16	0	3	186	11	32	515	48	28	2,016	265
	人員	2,792	6	0	0	189	11	32	481	40	24	1,904	105
月	件数	3,181	10	3	3	206	39	8	474	36	38	1,944	370
	人員	2,884	3	3	0	195	39	8	444	34	27	1,904	227
火	件数	3,031	24	0	1	251	36	10	441	25	20	1,900	323
	人員	2,754	13	0	0	243	36	10	406	23	16	1,793	214
水	件数	3,048	12	0	5	220	42	9	467	30	24	1,911	328
	人員	2,777	2	0	1	219	42	9	436	29	18	1,819	202
木	件数	2,984	14	0	4	261	36	7	448	20	24	1,834	336
	人員	2,698	10	0	1	251	35	7	420	17	15	1,729	213
金	件数	3,029	16	0	4	251	32	11	443	17	32	1,867	356
	人員	2,723	2	0	0	244	31	11	423	15	26	1,749	222
土	件数	3,122	11	0	2	261	27	24	486	41	25	1,923	322
	人員	2,806	4	0	0	266	26	23	451	32	22	1,802	180
合計	件数	21,515	103	3	22	1,636	223	101	3,274	217	191	13,445	2,300
	人員	19,434	40	3	2	1,607	220	100	3,061	190	148	12,700	1,363

曜日別救急出動件数

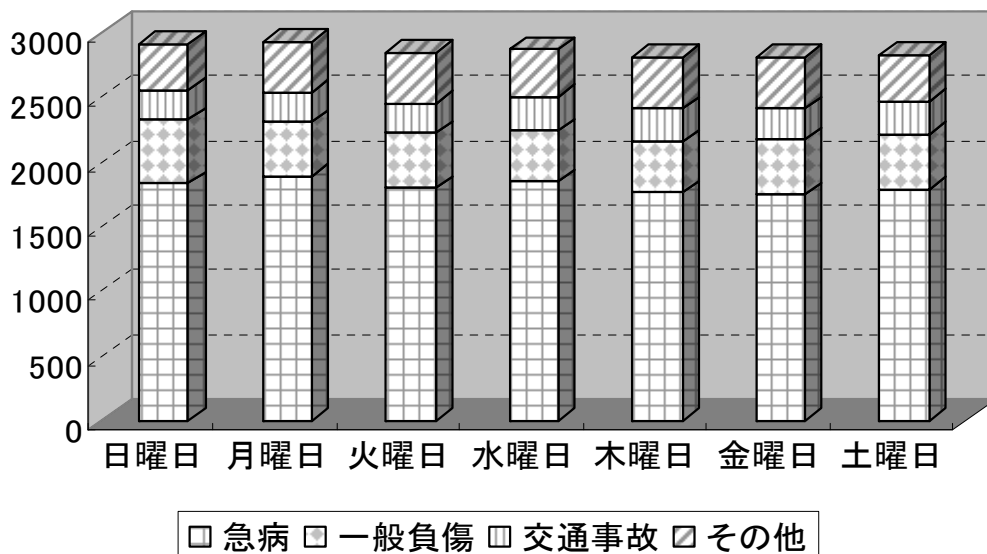

(7) 月別救急出動件数及び搬送人員

月別	事故種別	合	火	自然	水	交	労	運	一	加	自	急	そ
		計	災	災害事故	難事故	通事故	働災害事故	動競技事故	般負傷	害	損行為	病	の他
1月	件数	1,905	13	0	1	134	13	5	259	24	11	1,229	216
	人員	1,715	6	0	0	139	13	5	243	18	7	1,144	140
2月	件数	1,743	5	0	1	101	21	2	280	18	18	1,125	172
	人員	1560	3	0	1	99	20	2	261	17	12	1,040	105
3月	件数	1,751	16	0	3	139	19	8	275	23	26	1,060	182
	人員	1,565	5	0	1	132	19	8	249	19	19	993	120
4月	件数	1,641	9	0	1	127	8	6	246	11	13	1,023	197
	人員	1,479	2	0	0	129	8	6	230	9	13	972	110
5月	件数	1,707	6	1	0	125	18	14	267	12	16	1073	175
	人員	1,531	1	1	0	118	17	14	253	9	11	1,008	99
6月	件数	1,624	2	0	2	137	18	11	246	22	20	1,015	151
	人員	1,478	0	0	0	143	18	11	228	21	18	956	83
7月	件数	1,916	12	0	5	145	32	12	291	21	8	1,167	223
	人員	1,722	6	0	0	141	32	12	269	21	5	1,097	139
8月	件数	1,902	8	0	2	131	24	13	288	17	19	1,197	203
	人員	1,714	0	0	0	129	24	12	270	17	14	1,138	110
9月	件数	1,784	6	0	2	158	19	10	247	23	16	1,122	181
	人員	1,634	6	0	0	151	19	10	234	20	13	1,077	104
10月	件数	1,695	15	2	4	131	18	5	277	14	17	1,019	193
	人員	1,545	9	2	0	130	18	5	268	13	15	978	107
11月	件数	1,722	6	0	0	152	12	8	275	14	6	1,079	170
	人員	1,566	1	0	0	148	12	8	254	12	3	1,025	103
12月	件数	2,125	5	0	1	156	21	7	323	18	21	1,336	237
	人員	1,925	1	0	0	148	20	7	302	14	18	1,272	143
合計	件数	21,515	103	3	22	1,636	223	101	3,274	217	191	13,445	2,300
	人員	19,434	40	3	2	1,607	220	100	3,061	190	148	12,700	1,363

(8) 年齢区分別搬送人員

年齢区分	合計	事故種別										
		火災	自然災害事故	水難事故	交通事故	労働災害事故	運動競技事故	一般負傷	加害	自損行為	急病	その他
新生児	34	1	0	0	0	0	0	3	0	0	10	20
乳幼児	1,211	3	0	0	65	0	0	343	3	0	747	50
少年	715	0	0	0	166	3	63	133	17	4	302	27
成人	7,976	21	0	0	1,058	195	35	810	140	130	5,041	546
高齢者	9,498	15	3	2	318	22	2	1,772	30	14	6,600	720
合計	19,434	40	3	2	1,607	220	100	3,061	190	148	12,700	1,363

年齢区分別搬送人員

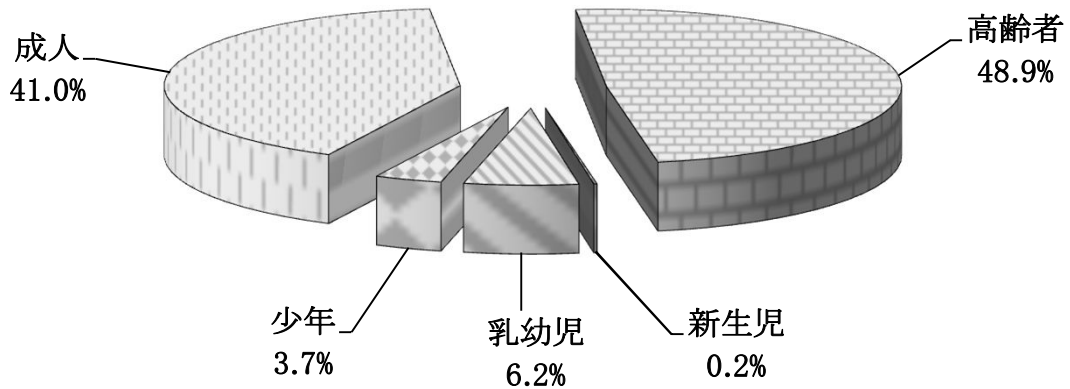

新生児 生後28日未満
 乳幼児 生後28日以上満7歳未満
 少年 満7歳以上満18歳未満
 成人 満18歳以上満65歳未満
 高齢者 満65歳以上

(9) 隊別救急出動件数及び搬送人員

事故種別 隊別 区分			合	火	自然災害事故	水難事故	交通事故	労働災害事故	運動競技事故	一般負傷	加害	自損行為	急病	その他
			計	災										
東 消 防 署	本 署	東救急1 件数	2,804	9	0	1	217	29	9	438	31	29	1725	316
		不搬送	332	5	0	1	20	1	0	39	4	2	124	136
		人員	2,498	5	0	0	213	28	9	399	33	27	1,604	180
	中山出張所	中山救急1 件数	1,894	6	0	0	162	10	11	315	21	13	1,163	193
		不搬送	168	5	0	0	8	0	0	18	5	4	54	74
		人員	1,737	2	0	0	162	10	11	297	17	9	1,110	119
	高谷出張所	高谷救急1 件数	964	9	0	1	132	50	11	112	10	13	551	75
		不搬送	97	7	0	1	15	1	0	9	3	4	14	43
		人員	885	5	0	0	130	49	11	103	7	9	539	32
西 消 防 署	本 署	西救急1 件数	2,323	9	0	0	133	17	13	414	21	16	1,395	305
		不搬送	272	3	0	0	5	0	0	29	3	5	94	133
		人員	2,109	5	1		173	14	14	356	26	13	1,335	172
	国府台出張所	国府台救急1 件数	1,757	8	1	4	121	11	16	271	10	15	1055	245
		不搬送	196	7	0	3	12	0	0	14	1	5	77	77
		人員	1,569	2	1	1	113	11	16	258	10	10	979	168
	大洲出張所	大洲救急1 件数	2,104	8	1	6	128	13	13	329	22	11	1,341	232
		不搬送	247	5	0	5	10	0	0	29	9	2	87	100
		人員	1,868	4	1	1	125	13	13	300	15	9	1,255	132

隊別救急出動件数及び搬送人員

隊別			事故種別 区分	合 計	火 災	自然 災害 事故	水 難 事 故	交 通 事 故	労 働 災 害 事 故	運 動 競 技 事 故	一 般 負 傷	加 害	自 損 行 為	急 病	そ の 他
南 消 防 署	本 署	南救急1	件数	2,550	15	0	1	209	30	6	340	26	23	1,573	327
		不搬送	248	10	0	1	17	0	0	21	5	9	68	117	
		人員	2,322	6	0	0	208	30	6	319	21	14	1,508	210	
	行徳出張所	行徳救急1	件数	1,837	13	0	3	140	22	5	253	30	20	1,185	166
		不搬送	209	11	0	3	16	0	0	26	4	3	76	68	
		人員	1,645	2	0	0	135	22	5	228	27	17	1,113	96	
	広尾出張所	広尾救急1	件数	1,525	8	1	4	122	15	8	209	21	20	1,001	116
		不搬送	113	5	0	4	5	0	0	6	3	2	28	60	
		人員	1,424	6	1	0	122	15	8	204	18	19	975	56	
北 消 防 署	本 署	北救急1	件数	1,706	8	0	1	113	13	3	258	13	17	1,171	109
		不搬送	156	8	0	1	8	0	0	5	2	7	82	43	
		人員	1,565	0	0	0	113	13	2	253	12	10	1,096	66	
	曾谷出張所	曾谷救急1	件数	2,042	10	0	1	159	13	6	332	12	14	1,279	216
		不搬送	208	8	0	1	15	1	0	26	2	1	70	84	
		人員	1,847	2	0	0	154	12	6	307	10	13	1,211	132	
臨時救急隊	件数	9	0	0	0	0	0	0	0	3	0	0	6	0	
	不搬送	0	0	0	0	0	0	0	0	0	0	0	0	0	
	人員	9	0	0	0	0	0	0	0	3	0	0	6	0	
合 計	件数	21,515	103	3	22	1,636	223	101	3,274	217	191	13,446	1,181		
	不搬送	2,247	74	0	20	131	3	1	222	41	44	774	931		
	人員	19,434	40	3	2	1,607	220	100	3061	190	148	12,700	1,175		

(10) 年別救急出動件数及び搬送人員の推移

区 年別	救急出動件数				救急搬送人員				1日平均	
	件数	累計件数	増減	比率	人員	累計人員	増減	比率	出動件数	搬送人員
昭和 28年	13				19					
昭和 29年	94	107	81	62	137	156	118	62	0	0
昭和 30年	129	236	35	37	131	287	△6	△4.4	0	0
昭和 31年	185	421	56	43	206	493	75	57	1	1
昭和 32年	212	633	27	15	223	716	17	8	1	1
昭和 33年	311	944	99	47	343	1,059	120	54	1	1
昭和 34年	427	1,371	116	37	402	1,461	59	17	1	1
昭和 35年	528	1,899	101	24	482	1,943	80	33	2	1
昭和 36年	759	2,658	231	44	697	2,640	215	45	2	2
昭和 37年	942	3,600	183	24	875	3,515	178	26	3	2
昭和 38年	1,040	4,640	98	10	918	4,433	43	5	3	3
昭和 39年	1,441	6,081	401	39	1,301	5,734	383	42	4	4
昭和 40年	1,480	7,561	39	3	1,344	7,078	43	3	4	4
昭和 41年	1,769	9,330	289	20	1,601	8,679	257	23	5	4
昭和 42年	2,158	11,488	389	22	2,000	10,679	399	25	6	6
昭和 43年	2,640	14,128	482	22	2,439	13,118	439	22	7	7
昭和 44年	2,805	16,933	165	6	2,684	15,802	245	10	8	7
昭和 45年	3,551	20,484	746	27	3,354	19,156	670	25	10	9
昭和 46年	4,121	24,605	570	16	3,898	23,054	544	16	11	11
昭和 47年	4,565	29,170	444	11	4,352	27,406	454	12	13	12
昭和 48年	5,177	34,347	612	13	5,014	32,420	662	15	14	14
昭和 49年	5,455	39,802	278	5	5,237	37,657	223	4	15	14
昭和 50年	5,977	45,779	522	10	5,725	43,382	488	9	16	16
昭和 51年	6,208	51,987	231	4	5,849	49,231	124	2	17	16
昭和 52年	6,937	58,924	729	12	6,494	55,725	645	11	16	16
昭和 53年	7,098	66,022	161	2	6,675	62,400	181	3	19	18
昭和 54年	7,458	73,480	360	5	7,094	69,494	419	6	20	19
昭和 55年	8,284	81,764	826	11	7,955	77,449	861	12	23	22
昭和 56年	8,077	89,841	△207	△2.5	7,756	85,205	△199	△2.5	22	21
昭和 57年	8,228	98,069	151	2	7,966	93,171	210	3	23	22
昭和 58年	8,808	106,877	580	7	8,467	101,638	501	6	24	23
昭和 59年	8,687	115,564	△121	△1.4	8,431	110,069	△36	△0.4	24	23
昭和 60年	8,837	124,401	150	2	8,657	118,726	226	3	24	24
昭和 61年	9,104	133,505	267	3	8,863	127,589	206	2	25	24
昭和 62年	9,880	143,385	776	9	9,696	137,285	833	9	27	27
昭和 63年	10,597	153,982	717	7	10,375	147,660	679	7	29	28

年別救急出動件数及び搬送人員の推移

区分 年別	救急出動件数				救急搬送人員				1日平均	
	件数	累計件数	増減	比率	人員	累計人員	増減	比率	出動件数	搬送人員
平成 元年	11,244	165,226	647	6	11,091	158,751	716	7	31	30
平成 2年	11,493	176,719	249	2	11,233	169,984	142	1	31	31
平成 3年	11,717	188,436	224	2	11,535	181,519	302	3	32	32
平成 4年	12,235	200,671	518	4	11,856	193,375	321	3	33	32
平成 5年	12,535	213,206	300	3	12,168	205,543	312	3	34	33
平成 6年	12,376	225,582	△159	△1.3	12,037	217,580	△131	△1.1	34	33
平成 7年	13,114	238,696	738	6	12,601	230,181	564	5	36	35
平成 8年	13,678	252,374	564	4	13,070	243,251	469	4	37	36
平成 9年	13,998	266,372	320	2	13,409	256,660	339	3	38	37
平成 10年	14,791	281,163	793	6	14,092	270,752	683	5	41	39
平成 11年	15,467	296,630	676	5	14,767	285,519	675	5	42	41
平成 12年	16,992	313,622	1,525	10	16,079	301,598	1,312	9	46	44
平成 13年	17,450	331,072	458	3	16,407	318,005	328	2	48	45
平成 14年	17,799	348,871	349	2	16,793	334,798	386	2	49	46
平成 15年	18,757	367,628	958	5	17,668	352,466	875	5	51	48
平成 16年	19,088	386,716	331	2	17,961	370,427	293	2	52	49
平成 17年	19,801	406,517	713	4	18,659	389,086	698	4	54	51
平成 18年	19,635	426,152	△166	△0.8	18,434	407,520	△225	△1.3	54	51
平成 19年	19,301	445,453	△334	△1.7	17,834	425,354	△600	△3.4	53	49
平成 20年	17,789	463,242	△1,512	△7.8	16,064	441,418	△1,770	△9.9	49	44
平成 21年	18,221	481,463	432	2	16,488	457,906	424	3	50	45
平成 22年	19,365	500,828	1,144	6	17,459	475,365	971	6	53	48
平成 23年	20,450	521,278	1,085	6	18,544	493,909	1,085	6	56	51
平成 24年	20,005	541,283	△445	△2.2	18,076	511,985	△468	△2.5	55	50
平成 25年	20,793	562,076	788	4	18,882	530,867	806	5	57	52
平成 26年	21,515	583,591	722	4	19,434	550,301	552	3	59	53

(11) 診療科目別搬送人員

診療科目	人数	診療科目	人数
内科	8,123	産科・婦人科	225
小児科	1,055	泌尿器科	365
精神・神経科	482	脳外科	3,050
呼吸器科	613	耳鼻・咽喉科	283
外科・整形外科	4,288	その他	950
		合計	19,434

診療科目別搬送人員

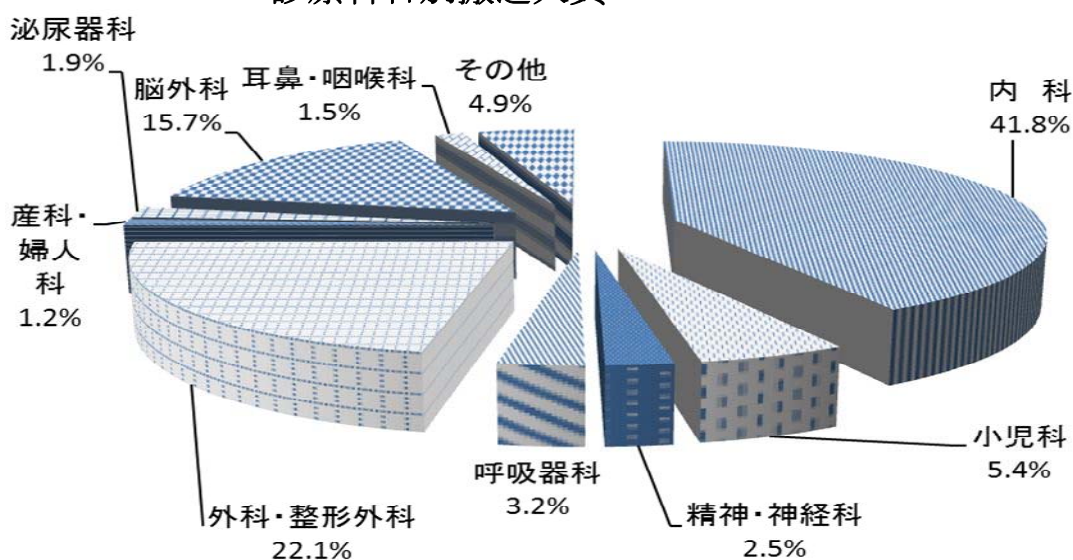

(12) 発生場所別救急搬送人員

<p>住宅</p> <p>12,146人 (62.5%)</p>	<p>公衆出入り場所</p> <p>4,021人 (20.7%)</p>	<p>仕事場</p> <p>453人 (2.3%)</p>
<p>道路</p> <p>2,672人 (13.8%)</p>	<p>その他の場所</p> <p>142人 (0.7%)</p>	

(13) 救命講習会開催状況

講習別 年別	応急手当講習		外傷講習		普通救命講習Ⅰ		普通救命講習Ⅱ		普通救命講習Ⅲ	
	回数	受講者数	回数	受講者数	回数	受講者数	回数	受講者数	回数	受講者数
平成22年	262	14,927			141	3,151	1	17		
平成23年	251	17,001	4	69	152	3,148	1	19	4	73
平成24年	222	15,765	16	333	157	3,795	1	20	17	277
平成25年	209	17,373	14	235	164	3,606	1	14	15	372
平成26年	244	14,282	21	340	168	3,704	1	18	15	257
合計	1,188	79,348	55	977	782	17,404	5	88	51	979

講習別 年別	上級救命講習		普及員講習 (指導員講習含)		普及員再講習		合計	
	回数	受講者数	回数	受講者数	回数	受講者数	回数	受講者数
平成22年	6	158	2	30	2	26	414	18,309
平成23年	6	138	2	35	3	28	423	20,511
平成24年	6	114	2	30	13	54	434	20,388
平成25年	6	125	1	1	15	52	425	21,778
平成26年	6	122	6	20	21	62	482	18,805
合計	30	657	13	116	54	222	2,178	99,791

※普通救命講習Ⅲ・外傷講習は平成23年10月1日から実施。

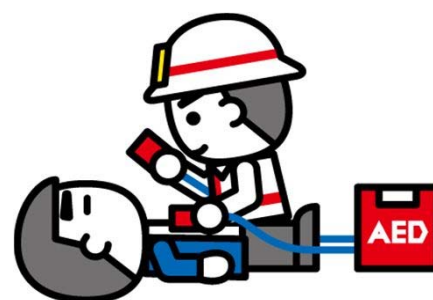

通 信



千葉北西部消防指令センター

1 通信施設

消防通信は、消防活動の神経系をなすもので、災害通報の受信、指令及び情報収集等あらゆる消防情報連絡体制の中核である。

本市は、平成25年度から指令業務の共同運用として、千葉県北西部6市（市川市、松戸市、野田市、流山市、鎌ヶ谷市、浦安市）により、「災害通報の受信」、「出場指令」、「通信統制」及び「情報の収集伝達」の業務を松戸市消防局内に設置した共同指令センター（名称：千葉北西部消防指令センター）において実施しており、その他の業務については、市川市消防局・東消防署合同庁舎内の指令課にて行っている。

また、消防救急デジタル無線についても、千葉県は県域一体整備を実施し、指令業務の共同運用と併せて平成25年度から運用を開始している。

その他の無線設備としては、千葉県防災行政無線、市川市防災行政無線、千葉県石油コンビナート防災相互通信用無線、市川市地域防災無線（MCA無線）、署活動用無線を備えている。

1 消防救急指令管制システム（市川市消防局単独整備部分等）

（1）指令装置

① 署所端末装置	11台
② 情報共有表示装置（70インチ液晶）	1台
③ 災害件数表示盤（55インチ液晶）	3台
④ 情報共有表示装置（46インチ液晶）	6台
⑤ 情報共有端末	15台
⑥ 既設モニター（52インチ液晶）	3台

（2）指令電送装置

① 指令情報出力装置（当局通信担当用）	2台
② 指令書端末	13台
③ 署所間ネットワーク機器	
ア VOIP ゲートウェイ（署所用）	18台
イ VOIP ゲートウェイ（案内用消防局側）	1台

（3）車両動態位置管理装置

① 無線LANアクセスポイント	14台
② 車両運用端末装置（AVM）Ⅲ型	50台
③ 車外設定端末装置	65台

（4）電源設備

① UPS（署所間ネットワーク機器用）	14セット
② UPS（消防局用）	2セット

（5）その他

① 災害状況等自動案内装置	1台
② 気象観測装置用データロガー	1台
③ 災害件数表示装置	1台
④ 一斉呼出装置	
ア デジタルPBX	1台
イ 多機能電話機	1台
ウ アナログ電話機	11台
⑤ Web災害案内装置	1台
⑥ 消防OA系ネットワーク機器	
ア ルータ	1台
イ ファイアウォール	1台
ウ APサーバ	2台
エ DBサーバ	1台
オ 支援ロードバランサー	1台
⑦ 長時間録音装置	1台

2 消防救急システム構成図

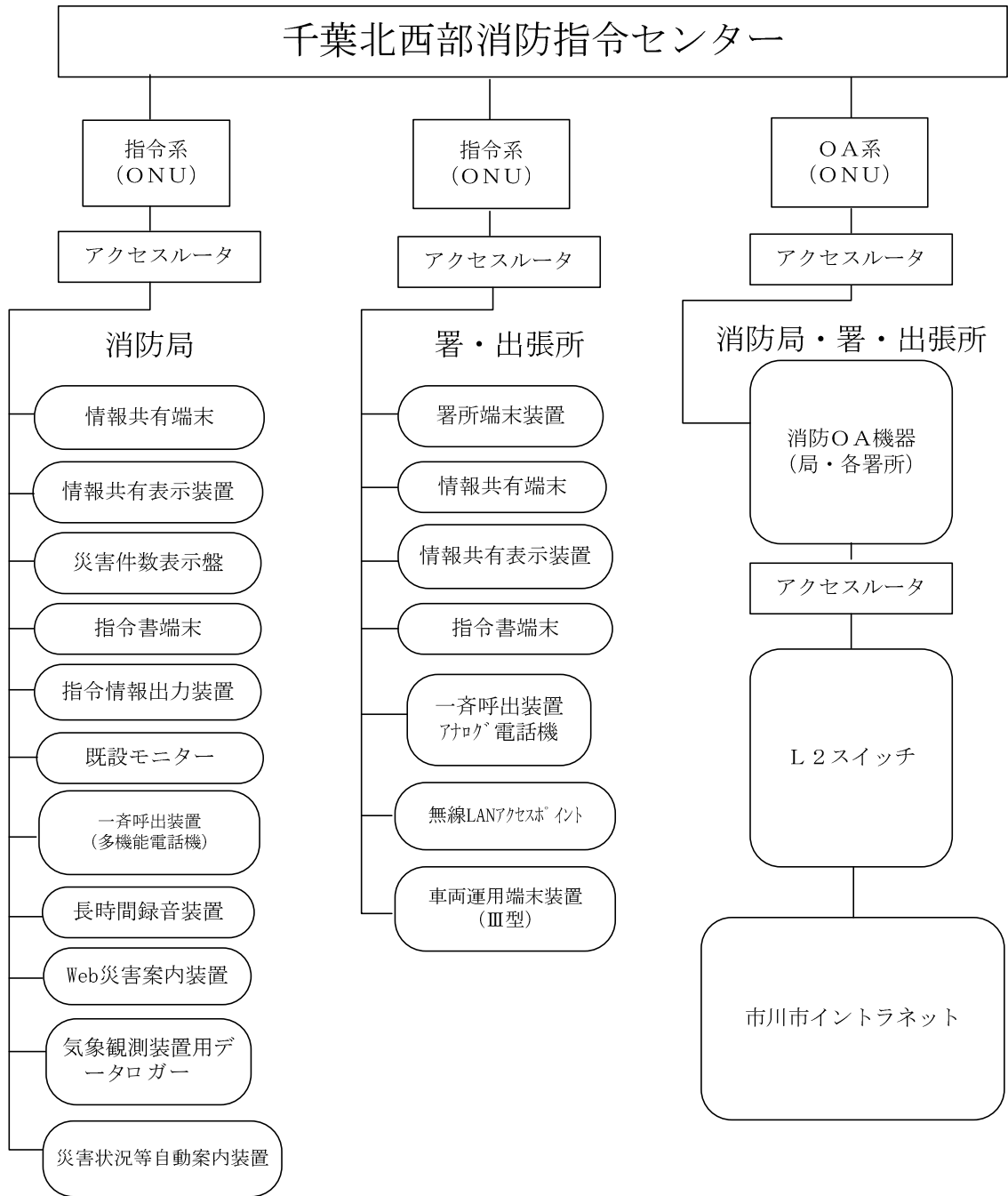

3 防災無線装置等

(1) 千葉県石油コンビナート防災相互通信用無線

石油コンビナート等災害発生時に千葉県防災危機管理部消防課、本市消防局、石油コンビナート事業所及び関係機関の相互通信用として、昭和55年4月から指令課に調整局(10W)1基、指令課及び南消防署に同波傍受用受令機を設置、平成20年12月から東消防署高谷出張所に防災関係機関局(1W)1基を設置、更に平成25年8月から警防課、東消防署、東消防署高谷出張所(消防艇ちどり)、南消防署に防災関係機関局(5W)計4基を設置

(2) 千葉県防災行政無線

県出先機関、県下市町村、消防及び関係機関の相互通信用として昭和58年4月に設置、その後平成8年3月には衛星通信を使用した「ふるさと千葉ネットワーク」として、端末装置を設置した。また、平成8年12月には千葉県総合防災情報システムを整備し、平成20年度には「防災情報ターミナルちば」整備事業として、防災無線の再整備及び防災情報システムの構築等がなされ、その後、平成24年12月に機器が更新された。

(3) 市川市防災行政無線(固定系)

親機のバックアップ用として、平成8年2月に予備機を設置し、平成12年4月からは親機として活用。平成26年度にデジタル化のため地域防災課で更新し消防局4階に新親機を設置、指令課(2階)に遠隔装置を設置した。

(4) 市川市地域防災無線(MCA無線)

市、消防局、医療救護所及び避難所等との通信用として、平成20年11月に設置

(5) 緊急放送伝達装置

災害時における市川エフエム放送の緊急割込用として、平成11年10月に設置

(6) 署活動用無線

災害時における、隊員間の情報伝達用として、平成26年2月14日に無線機122局、骨伝道イヤーマイク・ボディPTTインターフェイス12セットを整備

4 端末回線数等

(平成27年4月1日)

	消防局	東消防署			西消防署			南消防署			北消防署		計
		本署	中山出張所	高谷出張所	本署	国府台出張所	大洲出張所	本署	行徳出張所	広尾出張所	本署	曾谷出張所	
指令回線	※	1	1	1	1	1	1	1	1	1	1	1	11
消防電話	74	14	2	2	4	2	2	5	2	2	4	2	115
加入回線	17	1	1	1	1	1	1	1	1	1	1	1	28

※消防局は東消防署本署と同一回線を使用

5 無線電話装置(消防救急デジタル無線)

(1) 通信所

えんせいいちかわしょうぼう

消防波1	主運用波
消防波2	統制波1
消防波3	統制波2
救急波	統制波3

(2) 陸上移動局

車載型・卓上固定型・可搬型 5W、携帯型 1W・署活動用

(平成 27 年 4 月 1 日)

	消防局						東消防署			西消防署			南消防署			北消防署		計
	消防 総務 課	企 画 管 理 課	指 令 課	予 防 課	警 防 課	救 急 課	本 署	中 山 出 張 所	高 谷 出 張 所	本 署	国 府 台 出 張 所	大 洲 出 張 所	本 署	行 徳 出 張 所	広 尾 出 張 所	本 署	曾 谷 出 張 所	
車 載 型	消防車 (A VM 端末)	2 (1)	2	2	8 (5)	1	9 (5)	1 (1)	4 (2)	5 (3)	1 (1)	3 (1)	8 (7)	1 (1)	1 (1)	6 (5)	2 (2)	56 (35)
	救急車 (A VM 端末)						2 (2)	1 (1)	1 (1)	1 (1)	2 (2)	1 (1)	1 (1)	2 (2)	1 (1)	2 (2)	1 (1)	15 (15)
卓上固定型			2				1			1			1			1		6
可搬型			2															2
携帯型	1	1	7	1	1	1	11	3	5	8	3	4	11	3	2	9	3	74
署活動用			4	3	3	3	18	6	6	14	6	6	19	6	6	16	6	122

2 119番受信数

(平成 26 年)

	火 災	諸 出 動	救 急	病 院 紹 介	ま ち が い	い た ず ら	問 い 合 せ	そ の 他 明	通 報 訓 練	合 計
1 月	26	61	1,714	157	124	4	149	164	80	2,479
2 月	21	69	1,603	117	128	15	158	174	77	2,362
3 月	43	40	1,564	93	147	18	119	142	122	2,288
4 月	60	40	1,469	71	102	7	106	166	102	2,123
5 月	8	52	1,520	111	138	6	106	178	134	2,253
6 月	19	59	1,465	91	126	6	115	144	138	2,163
7 月	39	49	1,732	107	141	9	125	170	80	2,452
8 月	34	36	1,734	132	122	2	112	181	61	2,414
9 月	22	70	1,605	104	124	20	116	160	141	2,362
10 月	29	85	1,526	101	121	4	125	148	171	2,310
11 月	18	29	1,578	111	124	8	89	158	189	2,304
12 月	15	58	1,938	146	122	7	112	159	106	2,663
合 計	334	648	19,448	1,341	1,519	106	1,432	1,944	1,401	28,173

※ 災害等に複数通報があるため、災害件数と受信数は異なる。

消 防 団



平成 2 7 年市川市総合防災訓練

1 消 防 団 員

(1) 消防団の編成

団本部			分団	管 轄 区 域
団長	副団長			
消 防 団 長	総 括 副 団 長	東 部 方 面 隊 長	第 5 分団 第 6 分団 第 7 分団 第 9 分団 第 10 分団 第 11 分団 第 19 分団 (7 箇分団)	新田、平田、大洲、八幡、南八幡、菅野、東菅野、 鬼越、鬼高、高石神、中山、若宮、北方、本北方、 北方町、大和田、稻荷木、東大和田、田尻、原木、 高谷、二俣、高谷新町、東浜、上妙典、二俣新町
		西 部 方 面 隊 長 ・ 副 隊 長	第 1 分団 第 2 分団 第 3 分団 第 4 分団 第 12 分団 第 13 分団 第 15 分団 (7 箇分団)	国府台、市川、市川南、真間、北国分、 堀之内、国分、中国分、稻越町、東国分、須和田
		南 部 方 面 隊 長	第 20 分団 第 21 分団 第 22 分団 第 23 分団 (4 箇分団)	河原、下新宿、妙典、幸、下妙典、本行徳、富浜、 塩焼、伊勢宿、関ヶ島、本塩、末広、宝、日之出、 千鳥町、高浜町、塩浜、 加藤新田、行徳駅前、湊、入船、押切、 湊新田、香取、福栄、欠真間、新浜、 相之川、南行徳、広尾、新井、島尻
		北 部 方 面 隊 長	第 8 分団 第 14 分団 第 16 分団 第 17 分団 第 18 分団 (5 箇分団)	宮久保、曾谷、下貝塚、大野町、南大野、柏井町、 奉免町、大町
1 人	1 人	5 人	23 箇分団	
7 人				

(2) 消防団員数

平成 27 年 4 月 1 日現在

定 数	400 人	実 数	350(7) 人
-----	-------	-----	----------

() は女性消防団員

(3) 年齢別・階級別消防団員数

年 齢 \ 階級別	団 長	副 団 長	分 団 長	副 分 団 長	班 長	団 員	計
18～20 歳						5 (2)	5 (2)
21～25 歳						12 (1)	12 (1)
26～30 歳					2	43	45
31～35 歳			1	2	13	31	47
36～40 歳			2	6	13 (1)	28	49 (1)
41～45 歳			6	5	15 (1)	38	64 (1)
46～50 歳		2	8	4	21 (1)	33 (1)	68 (2)
51～55 歳		1	4	4	3	17	29
56～60 歳	1	3	1	1	1	11	18
61 歳 以上			1	1	2	9	13
計	1	6	23	23	70 (3)	227 (4)	350 (7)
平均年齢	41.3 歳 (33.4 歳)						

() は女性消防団員

(4) 在職年数別消防団員数 (350名)

在職年数	人数
5年未満	90人
5年以上10年未満	81人
10年以上15年未満	62人
15年以上20年未満	44人
20年以上25年未満	29人
25年以上30年未満	21人
30年以上	23人
合計	350人

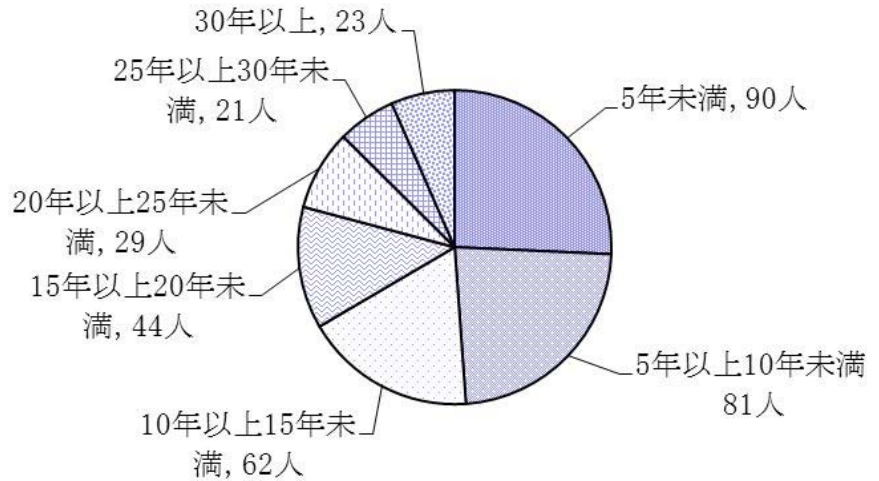

(5) 団員職業構成 (350名)

職種	人数
建設業	73人
卸売小売飲食	48人
サービス業	54人
農(漁)業	60人
運輸通信業	18人
製造業	24人
その他	35人
電気ガス水道供給	12人
公務員等	12人
不動産業	8人
保険金融業	6人
鉱業	0人
合計	350人

※平均在職年数は12年

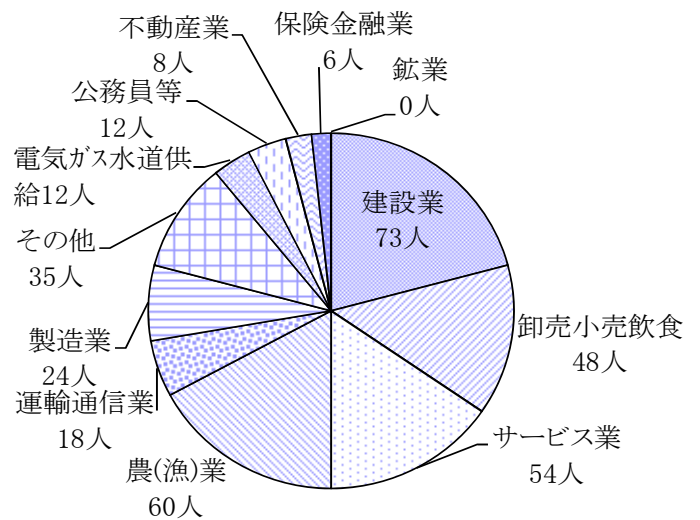

※被雇用者団員比率

市川市・・・43.4%

全国・・・72.2% (平成26年4月1日現在)

平成26年消防白書による)

(6) 団員就業形態 (350名)

被用者	152人
自営(被用無し)	58人
家族従事者	66人
自営(被用有り)	34人
その他	40人
合計	350人

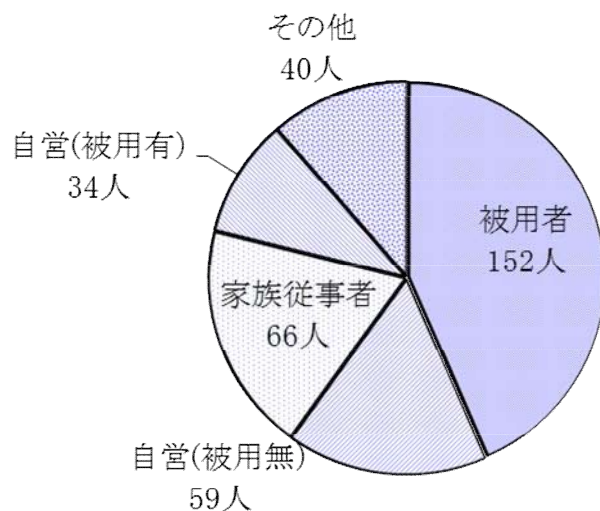

※自営業は全体の26.3%

(7) 消防団員の報酬及び費用弁償

	団 長	副 団 長	分 団 長	副分団長	班 長	団 員	
年額報酬	147,500 円	118,500 円	90,000 円	67,000 円	40,000 円	36,500 円	
費用弁償	災害出動（消防団活動に従事した場合）					1 回につき	7,000 円
	災害出動（消防団活動に従事しなかった場合）					1 回につき	2,500 円
	警 戒					1 回につき	2,500 円
	訓 練					1 回につき	2,500 円

2 消防団の出動状況

平成 26 年	火 災 等		警 戒		訓 練		計	
	回数	人員	回数	人員	回数	人員	回数	人員
1 月	2	14	23	132	27	344	52	490
2 月	3	20	28	142	17	179	48	341
3 月	8	32	19	98	27	216	54	346
4 月	4	13	31	155	66	777	101	945
5 月	1	1	27	142	79	748	107	891
6 月	0	0	25	131	87	768	112	899
7 月	8	25	47	298	37	402	92	725
8 月	3	7	73	390	9	105	85	502
9 月	5	13	24	125	33	252	62	390
10 月	28	179	46	286	20	282	94	747
11 月	3	15	28	150	40	381	71	546
12 月	8	48	202	796	8	243	218	1087
計	73	367	573	2,845	450	4,697	1,096	7,909

3 分団車庫（詰所）

	所在地	建築年月日	構造	延面積
団本部	八幡1丁目8-1	消防局に併設		
第1分団	国府台3丁目10	S54.3.15	木造2階建	46.98 m ²
第2分団	市川3丁目25-3	H22.9.24	軽量鉄骨2階建	67.88 m ²
第3分団	市川2丁目25-16	H27.3.20	軽量鉄骨平屋	51.33 m ²
第4分団	真間2丁目7-9	S51.3.29	木造2階建	40.97 m ²
第5分団	平田2丁目23-10	H26.3.19	軽量鉄骨2階建	57.12 m ²
第6分団	南八幡3丁目23-17	H20.3.4	軽量鉄骨2階建	97.50 m ²
第7分団	菅野1丁目16-22	S56.3.9	木造亜平屋	48.02 m ²
第8分団	宮久保5丁目16-9	H21.3.30	木造2階建	92.74 m ²
第9分団	鬼越2丁目17-6	H13.10.26	軽量鉄骨平屋	74.00 m ²
第10分団	中山2丁目10-3	H25.1.30	木造平屋	57.11 m ²
第11分団	本北方3丁目19-15	H元.12.15	軽量鉄骨2階建	91.09 m ²
第12分団	北国分4丁目10	S58.1.31	軽量鉄骨2階建	50.58 m ²
第13分団	中国分1丁目6-19	H15.12.3	木造平屋	55.06 m ²
第14分団	曾谷2丁目7-2	S62.12.21	軽量鉄骨2階建	86.40 m ²
第15分団	須和田2丁目22-7	H6.12.16	軽量鉄骨2階建	59.20 m ²
第16分団	大野町3丁目1948	H3.12.16	軽量鉄骨2階建	81.15 m ²
第17分団	柏井町2丁目1312	H4.12.19	木造2階建	79.49 m ²
第18分団	大町273	H2.12.14	軽量鉄骨2階建	92.76 m ²
第19分団	田尻5丁目5-20	H5.12.14	軽量鉄骨2階建	133.06 m ²
第20分団	妙典1丁目11-22	H9.12.2	木造平屋	55.06 m ²
第21分団	富浜3丁目4-18	H20.3.4	軽量鉄骨2階建	92.01 m ²
第22分団	香取1丁目9-2	H2.3.15	軽量鉄骨2階建	109.31 m ²
第23分団	相之川1丁目23-3	S62.12.21	軽量鉄骨2階建	92.73 m ²

4 分団別管轄区域

分 団 名	管 轄 区 域
第 1 分団	国府台
第 2 分団	市川 3、4 丁目
第 3 分団	市川 1、2 丁目、市川南
第 4 分団	真間
第 5 分団	新田、平田、大洲
第 6 分団	八幡、南八幡
第 7 分団	菅野、東菅野
第 8 分団	宮久保
第 9 分団	鬼越、鬼高、高石神
第 10 分団	中山、若宮
第 11 分団	北方、本北方、北方町
第 12 分団	北国分、堀之内
第 13 分団	国分、中国分、稲越町、東国分
第 14 分団	曾谷、下貝塚
第 15 分団	須和田
第 16 分団	大野町 1、2、3 丁目、南大野
第 17 分団	柏井町、奉免町
第 18 分団	大野町 4 丁目、大町
第 19 分団	大和田、東大和田、稲荷木、田尻、田尻 1～5 丁目、原木、 原木 1～4 丁目、高谷、高谷 1～3 丁目、二俣、二俣 1、2 丁目、高谷新町、 東浜 1 丁目、上妙典、二俣新町
第 20 分団	河原、下新宿、妙典、下妙典、本行徳 1～16 番、18～21 番 本行徳、富浜 1、2 丁目、塩焼 1、2、4、5 丁目
第 21 分団	本行徳 17 番、22～38 番、伊勢宿、関ヶ島、塩焼 3 丁目、富浜 3 丁目 本塩、末広、宝、日之出、千鳥町、高浜町、塩浜 1 丁目、加藤新田 行徳駅前 1.3 丁目、幸、入船
第 22 分団	押切、湊、湊新田、湊新田 1、2 丁目、香取、福栄、行徳駅前 2、4 丁目、 塩浜 2、3 丁目、欠真間、新浜
第 23 分団	相之川、南行徳、広尾、新井、島尻、塩浜 4 丁目

5 消防団車両一覧

平成27年4月1日現在

呼称	配置	種別	車名	初年度登録	経過年数	納入会社
第 1分団	国府台	消防ポンプ車(CD- I 型)	いすゞ	H11.02.19	16 年 1 ヶ月	GMいちほら
第 2分団	市川	小型動力ポンプ付積載車	日産	H19.02.05	8 年 1 ヶ月	三益消防機材
第 3分団	市川	小型動力ポンプ付積載車	日産	H18.03.23	9 年 0 ヶ月	GMいちほら
第 4分団	真間	小型動力ポンプ付積載車	日産	H25.03.06	2 年 0 ヶ月	GMいちほら
第 5分団	平田	小型動力ポンプ付積載車	日産	H18.03.23	9 年 0 ヶ月	GMいちほら
第 6分団	南八幡	消防ポンプ車(CD- I 型)	日野	H22.01.28	5 年 2 ヶ月	GMいちほら
第 7分団	菅野	消防ポンプ車(CD- I 型)	日野	H24.01.30	3 年 2 ヶ月	GMいちほら
第 8分団	宮久保	消防ポンプ車(CD- I 型)	日野	H21.01.23	6 年 2 ヶ月	GMいちほら
第 9分団	鬼越	小型動力ポンプ付積載車	日産	H16.12.09	10 年 3 ヶ月	GMいちほら
第10分団	中山	小型動力ポンプ付軽自動車	スズキ	H25.03.12	2 年 0 ヶ月	日本損害保険協会
第11分団	本北方	小型動力ポンプ付積載車	日産	H18.01.16	9 年 2 ヶ月	三益消防機材
第12分団	北国分	小型動力ポンプ付積載車	日産	H18.03.23	9 年 0 ヶ月	GMいちほら
第13分団	中国分	小型動力ポンプ付積載車	日産	H19.02.05	8 年 1 ヶ月	三益消防機材
第14分団	曾谷	小型動力ポンプ付積載車	日産	H16.12.09	10 年 3 ヶ月	GMいちほら
第15分団	須和田	小型動力ポンプ付積載車	日産	H18.01.16	9 年 2 ヶ月	三益消防機材
第16分団	大野	小型動力ポンプ付積載車	日産	H19.02.05	8 年 1 ヶ月	三益消防機材
第17分団	柏井	小型動力ポンプ付積載車	日産	H18.03.23	9 年 0 ヶ月	GMいちほら
第18分団	大町	小型動力ポンプ付積載車	日産	H21.02.03	6 年 1 ヶ月	GMいちほら
第19分団	田尻	小型動力ポンプ付積載車	日産	H19.02.05	8 年 1 ヶ月	三益消防機材
第20分団	妙典	小型動力ポンプ付積載車	日産	H18.01.16	9 年 2 ヶ月	三益消防機材
第21分団	富浜	小型動力ポンプ付積載車	日産	H16.12.09	10 年 3 ヶ月	GMいちほら
第22分団	香取	消防ポンプ車(CD- I 型)	日野	H22.01.28	5 年 2 ヶ月	GMいちほら
第23分団	相之川	消防ポンプ車(CD- I 型)	日野	H20.02.04	7 年 1 ヶ月	GMいちほら

婦人消防クラブ



市川市消防出初式

1 婦人消防クラブの状況

婦人消防クラブは、一般家庭からの火災を防止するため、主婦を対象に火災予防の知識、出火時の適切な対処方法を習得し、地域における女性防災リーダーの育成を目的に平成元年2月4日に結成され、現在会員数340名で、災害のない快適で安全なまちを目指して、研修・訓練に励んでいる。

ア 支部別会員数

平成27年4月1日現在

支部別	市川第1	市川第2	真間	国府台	八幡	市川東部	信篤・二俣	菅野・須和田
会員数	2	41	9	18	10	55	8	12

支部別	宮久保・下貝塚	曾谷	国分	大柏	行徳	南行徳	合計
会員数	21	22	52	9	25	56	340

イ 活動状況

平成26年度中

活動内容	会議	講習会等	訓練等	視察研修	防火思想普及活動	合計
回数	6	11	12	4	812	845
延べ人数	196	122	203	126	2,326	2,973



婦人消防クラブ 市川市防災訓練

