

## 総合管理業務委託 個別仕様書

1 件 名: 市川市斎場総合管理業務委託

2 委託場所: 市川市大野町4丁目2610番地1

3 委託期間: 令和8年6月1日～令和9年3月31日

4 業務仕様:

(1)本仕様書に記載されていない事項は、『市川市建築保全業務委託共通仕様書』(以下『共通仕様書』という。)による。

(2)本仕様は■印の付いたものを適用する。

5 業務内容: 市川市斎場 に関する総合管理業務。

6 業務条件他特記事項

該当箇所を□→■にマーキングのこと

1)	施設(設備)関係図面、資料	■:有り	詳細は、11)添付書類による
2)	各業務(定期点検等、保守・運転・監視及び日常点検・保守)の委託範囲及び関連仕様書		
(1)	■: 国土交通省が制定する建築保全業務委託共通仕様書(以下「国共仕」という。)第2編 定期点検等及び保守		
(2)	□: 国共仕 第3編 運転・監視及び日常点検・保守		
①	対象業務区分/設備名	□: 運転・監視及び日常点検・保守	■: 定期点検等及び保守
	建築	□: 運転・監視及び日常点検・保守	□: 定期点検等及び保守
	外部及び内部用自動ドア		□:
	電気設備	□: 運転・監視及び日常点検・保守	□: 定期点検等及び保守
	1 電灯・動力設備	□:	□:
	2 受変電設備	□:	□:
	3 自家発電設備	□:	□:
	4 直流電源設備	□:	□:
	5 交流無停電電源設備	□:	□:
	6 太陽光発電設備	□:	□:
	7 風力発電設備	□:	□:
	8 通信・情報設備		□:
	9 外灯	□:	□:
	10 避雷設備	□:	□:
	11 構内配電線路・通信線路	□:	□:
	機械設備	□: 運転・監視及び日常点検・保守	■: 定期点検等及び保守
	1 温熱源機器	□:	□:
	2 冷熱源機器	□:	■:
	3 空気調和等関連機器	□:	■:
	4 給排水衛生機器	□:	□:
	5 ダクト及び配管		□:
	6 水質管理		□:
	7 浄化槽		□:
	8 井戸		□:
	9 雨水利用設備		□:
	監視制御装置	□: 運転・監視及び日常点検・保守	□: 定期点検等及び保守
	1 中央監視制御装置	□:	□:
	2 自動制御装置		□:
	防災設備	□: 運転・監視及び日常点検・保守	□: 定期点検等及び保守
	1 消防用設備等		□:
	2 建築基準法関係防災設備		□:
	搬送設備	□: 運転・監視及び日常点検・保守	□: 定期点検等及び保守

1 エレベーター	<input type="checkbox"/>	<input type="checkbox"/>
2 エスカレーター	<input type="checkbox"/>	<input type="checkbox"/>
3 小荷物昇降機	<input type="checkbox"/>	<input type="checkbox"/>
4 機械式駐車設備	<input type="checkbox"/>	<input type="checkbox"/>

② 施設(設備)関係図面、資料	■:有り 詳細は、11)添付書類による
-----------------	---------------------

③ 点検の範囲	
(1)対象部分	複数選択可(標準以外の場合は、設備(機器)リストの当該機器欄に特記のこと) <input type="checkbox"/> :標準仕様 国共仕の点検周期が二種類ある場合の適用は下記を選択のこと。また点検項目及び点検内容を示す各表単位で行う。 <input type="checkbox"/> :周期-I 標準的な点検周期 <input type="checkbox"/> :周期-II 対象部分ごとに重大な支障が生じないと想定される範囲において、不具合等の発生率が高まることを許容できる場合の頻度を軽減した点検周期 <input type="checkbox"/> :製造者標準仕様 別紙 機器取扱い説明書による <input checked="" type="checkbox"/> :別途指定有り 添付 設備(機器)リストの特記による
(2)数量	
(3)点検回数	
(4)点検項目・内容	

④ 支給材料等	<input type="checkbox"/> :有り 添付「支給材料 リスト」による <input checked="" type="checkbox"/> :無し
---------	---

⑤ 業務条件:業務実施日時指定	<input checked="" type="checkbox"/> :有り (有りの場合は、下欄に指定条件を記載すること)  <input checked="" type="checkbox"/> :定期点検等及び保守 <input checked="" type="checkbox"/> :実施日は→ _____ 友引日 <input type="checkbox"/> :添付「工程表」による <input type="checkbox"/> :添付「設備(機器)リスト」による <input checked="" type="checkbox"/> :実施日は別途協議  <input type="checkbox"/> :運転・監視及び日常点検・保守 平日 (開庁日:月~金(祝祭日は除く)) 休日 (開庁日:土・日及び祝祭日、年末年始(12月/ 日~1月/ 日)) 業務を要する日 <input type="checkbox"/> :土曜日 <input type="checkbox"/> :日曜日 <input type="checkbox"/> :祝祭日 <input type="checkbox"/> :年末年始(12月/ 日~1月/ 日)  <input type="checkbox"/> :無し
-----------------	--

昼間	夜間
9:00~15:00	: ~ :

昼間	夜間
: ~ :	: ~ :

昼間	夜間
: ~ :	: ~ :
: ~ :	: ~ :
: ~ :	: ~ :

2) 各業務(清掃)の委託範囲及び関連仕様書

(3) ■:国共仕 第4編 清掃

① 対象業務	<input checked="" type="checkbox"/> :日常清掃業務、日常巡回清掃業務 ・添付「清掃作業実施条件表」による。 <input checked="" type="checkbox"/> :定期清掃業務 <input type="checkbox"/> :特別清掃業務 <input checked="" type="checkbox"/> :窓ガラス清掃業務 <input type="checkbox"/> :外部建具清掃業務
--------	---

② 施設(設備)関係図面、資料	■:有り 詳細は、11)添付書類による
-----------------	---------------------

③ 清掃の範囲	
(1)対象部分	<input checked="" type="checkbox"/> :添付「清掃業務委託リスト」による  <input type="checkbox"/> :「国共仕 第4編 清掃」各表内の「作業項目」及び「作業内容」による <input type="checkbox"/> :別途指定有り 上記以外は添付「清掃業務委託リスト」に記載による
(2)数量	
(3)清掃回数	
(4)清掃項目・内容	

④ 支給材料等	■:有り ・次の材料等は、支給(トイレ洗剤、ゴミ袋)
---------	----------------------------

		<p>・次の用具等は、貸与(ほうき、ちりとり)</p> <p><input type="checkbox"/>:無し</p>																										
⑤	業務条件:業務実施日時 の指定	<p>・添付「清掃作業実施条件表」及び下記による。</p> <p>■:有り (有りの場合は、下欄に指定条件を記載すること)</p> <table border="1"> <tr> <td>友引日及び1月1日～3日は除く日</td> <td>・日常清掃業務等 昼間 7:30～16:30</td> <td>・定期清掃業務 9:00～15:00</td> </tr> <tr> <td></td> <td>夜間 : ~ :</td> <td>: ~ :</td> </tr> <tr> <td>休日(友引日及び1月1日～3日)</td> <td>昼間 : ~ :</td> <td>: ~ :</td> </tr> <tr> <td></td> <td>夜間 : ~ :</td> <td>: ~ :</td> </tr> </table> <p>実施日は別途協議</p> <p><input type="checkbox"/>:無し</p>	友引日及び1月1日～3日は除く日	・日常清掃業務等 昼間 7:30～16:30	・定期清掃業務 9:00～15:00		夜間 : ~ :	: ~ :	休日(友引日及び1月1日～3日)	昼間 : ~ :	: ~ :		夜間 : ~ :	: ~ :														
友引日及び1月1日～3日は除く日	・日常清掃業務等 昼間 7:30～16:30	・定期清掃業務 9:00～15:00																										
	夜間 : ~ :	: ~ :																										
休日(友引日及び1月1日～3日)	昼間 : ~ :	: ~ :																										
	夜間 : ~ :	: ~ :																										
2)	各業務(執務環境測定)の委託範囲及び関連仕様書																											
(4)	■:国共仕 第5編 執務環境測定等																											
①	対象業務	<p>■:空気環境測定</p> <p><input type="checkbox"/>:照度測定</p> <p><input type="checkbox"/>:吹付けアスベスト等の点検 同上適用箇所</p> <p><input type="checkbox"/>:吹付けアスベスト</p> <p><input type="checkbox"/>:アスベスト含有吹付けロックウール</p>																										
②	施設(設備)関係 図面、資料	■:有り 詳細は、11)添付書類による																										
③	(1)対象部分	■:添付「執務環境測定業務リスト」による																										
	(2)数量																											
	(3)測定回数																											
	(4)測定項目・ 内容		■:国共仕 第5編 執務環境測定等 による <input type="checkbox"/> :上記の他に別途指定有り (有りの場合は、下欄に指定条件を記載すること)																									
④	業務条件:業務 実施日時 の指定	<p><input type="checkbox"/>:有り (有りの場合は、下欄に指定条件を記載すること)</p> <p>■:無し</p>																										
2)	各業務(施設警備)の委託範囲及び関連仕様書																											
(5)	<input type="checkbox"/> :国共仕 第6編 警備																											
①	対象業務/業務範囲	<p><input type="checkbox"/>:有人警備業務と機械警備業務の併用(併用の場合は下記該当項目マーキングのこと)</p> <p><input type="checkbox"/>:有人警備業務</p> <p><input type="checkbox"/>:1防犯・防災監視</p> <p><input type="checkbox"/>:2エレベーター管理</p> <p><input type="checkbox"/>:3鍵管理</p> <p><input type="checkbox"/>:4駐車場管理</p> <p><input type="checkbox"/>:5出入管理</p> <p><input type="checkbox"/>:6遺失物の取り扱い</p> <p><input type="checkbox"/>:7巡回監視</p> <p><input type="checkbox"/>:8各種災害時の対応</p> <p><input type="checkbox"/>:機械警備業務 (機能/警戒区域)</p> <table border="1"> <thead> <tr> <th>機能</th> <th>警戒区域(下欄記載のこと)</th> </tr> </thead> <tbody> <tr> <td><input type="checkbox"/>:1建物外周部のドア、ガラス等の破損及び開閉感知</td> <td>・警戒区域:</td> </tr> <tr> <td><input type="checkbox"/>:2施設内への侵入者の感知及び表示</td> <td>・警戒区域:</td> </tr> <tr> <td><input type="checkbox"/>:3火災発生感知</td> <td>・警戒区域:</td> </tr> <tr> <td><input type="checkbox"/>:4ガス漏れ感知</td> <td>・警戒区域:</td> </tr> <tr> <td><input type="checkbox"/>:5金庫盗難感知</td> <td>・警戒区域:</td> </tr> <tr> <td><input type="checkbox"/>:6機械装置及びセンサーの破壊、配線の切断等の異常監視</td> <td></td> </tr> <tr> <td><input type="checkbox"/>:7非常通報押しボタンにより非常信号の感知</td> <td>・非常通報押しボタン位置:</td> </tr> <tr> <td><input type="checkbox"/>:8施設内各種設備警報盤と結線し異常を種類別に監視</td> <td>・各種設備警報盤の内容: ・警報盤の位置:</td> </tr> <tr> <td><input type="checkbox"/>:9警備の開始、解除の操作</td> <td>・操作位置(最終出入口):</td> </tr> <tr> <td><input type="checkbox"/>:10基地局に異常等の信号送信</td> <td></td> </tr> <tr> <td><input type="checkbox"/>:11一般公衆回線の断線監視</td> <td></td> </tr> <tr> <td><input type="checkbox"/>:12一般公衆回線が使用中の場合、強制切断して警報信号送信</td> <td></td> </tr> </tbody> </table>	機能	警戒区域(下欄記載のこと)	<input type="checkbox"/> :1建物外周部のドア、ガラス等の破損及び開閉感知	・警戒区域:	<input type="checkbox"/> :2施設内への侵入者の感知及び表示	・警戒区域:	<input type="checkbox"/> :3火災発生感知	・警戒区域:	<input type="checkbox"/> :4ガス漏れ感知	・警戒区域:	<input type="checkbox"/> :5金庫盗難感知	・警戒区域:	<input type="checkbox"/> :6機械装置及びセンサーの破壊、配線の切断等の異常監視		<input type="checkbox"/> :7非常通報押しボタンにより非常信号の感知	・非常通報押しボタン位置:	<input type="checkbox"/> :8施設内各種設備警報盤と結線し異常を種類別に監視	・各種設備警報盤の内容: ・警報盤の位置:	<input type="checkbox"/> :9警備の開始、解除の操作	・操作位置(最終出入口):	<input type="checkbox"/> :10基地局に異常等の信号送信		<input type="checkbox"/> :11一般公衆回線の断線監視		<input type="checkbox"/> :12一般公衆回線が使用中の場合、強制切断して警報信号送信	
機能	警戒区域(下欄記載のこと)																											
<input type="checkbox"/> :1建物外周部のドア、ガラス等の破損及び開閉感知	・警戒区域:																											
<input type="checkbox"/> :2施設内への侵入者の感知及び表示	・警戒区域:																											
<input type="checkbox"/> :3火災発生感知	・警戒区域:																											
<input type="checkbox"/> :4ガス漏れ感知	・警戒区域:																											
<input type="checkbox"/> :5金庫盗難感知	・警戒区域:																											
<input type="checkbox"/> :6機械装置及びセンサーの破壊、配線の切断等の異常監視																												
<input type="checkbox"/> :7非常通報押しボタンにより非常信号の感知	・非常通報押しボタン位置:																											
<input type="checkbox"/> :8施設内各種設備警報盤と結線し異常を種類別に監視	・各種設備警報盤の内容: ・警報盤の位置:																											
<input type="checkbox"/> :9警備の開始、解除の操作	・操作位置(最終出入口):																											
<input type="checkbox"/> :10基地局に異常等の信号送信																												
<input type="checkbox"/> :11一般公衆回線の断線監視																												
<input type="checkbox"/> :12一般公衆回線が使用中の場合、強制切断して警報信号送信																												

		<input type="checkbox"/> : 13その他(記載のこと)
③	有人警備業務 必要資格	<input type="checkbox"/> : _____警備検定取得者 <input type="checkbox"/> : 防災センター技術要員講習修了者 <input type="checkbox"/> : 自衛消防技術認定証資格者 <input type="checkbox"/> : 常駐施設警備経験1年以上 <input type="checkbox"/> : 消防設備士 <input type="checkbox"/> : _____ <input type="checkbox"/> : _____ <input type="checkbox"/> : _____
④	有人警備の業務条件	業務実施時間 _____時～ _____時までとする。 ポストの数 _____ポスト ポストの場所 _____ポスト図面(Ref.No.〇〇-〇〇〇)に示すとおりとする。
2) (6)	■: その他の業務(有りの場合は、下欄に委託範囲及び指定条件等を記載すること)	
		■: 共通事項 12)その他 を参照 ■: 参列者等への湯茶接待業務 ■: 管理業務 ■: 殺虫剤消毒業務

**共通事項**

該当箇所を□→■にマーキングのこと

<p>3) 貸与資料 (または閲覧)</p> <p>・諸官庁提出書類控</p> <p>・工事業者関連簿</p> <p>・設備関連</p> <p>・点検・検査関連簿</p> <p>・図書類</p> <p>・管理資料</p> <p>・その他</p>	<p>■: 有り 下記による ( * 印については個別仕様書に添付必須図書類 添付しない場合は、閲覧又は貸与資料欄に記載のこと)</p> <p>□: ・官公署関係届出書 □: ・許認可書類 □: ・自家用電気工作物保安規程</p> <p>■: ・緊急連絡先一覧表 □: ・工事関係者一覧表 □:</p> <p>■: ・設備機器台帳 □: ・備品、予備品一覧表 □: ・什器備品一覧表 * (「設備(機器)リスト」)</p> <p>□: ・エネルギー消費記録 □: ・検針(課金)記録 □: ・事故・修繕・更新記録</p> <p>□: ・空気環境測定記録 □: ・受変電設備自主検査記録 □: ・定期自主検査記録</p> <p>□: ・特殊建築物調査記録 □: ・建築設備定期検査記録 □: ・消防設備点検結果報告書</p> <p>□: ・エレベーター定期検査記録 □: ・煤塵濃度測定記録 □: ・当該設備点検結果報告書</p> <p>□: * ・「対象施設位置図」 □: * ・「設備フロー(系統)図」 ■: * ・「機器配置図」</p> <p>□: ・竣工図 □: ・竣工図の第二原図 □: ・各種施工図</p> <p>□: * ・機器図(完成図) □: ・試験成績書 □: ・取扱説明書</p> <p>□: ・カタログ □: ・建物維持管理のしおり □: ・保証書</p> <p>□: ・設計意図伝達書 □: ・保守契約リスト □:</p> <p>□: ・台帳類 □: ・計画・報告書類 ■: ・作業日誌類</p> <p>■: ・点検記録類 □: ・施設管理担当者との打合せ記録類 □:</p>
<p>4) 法定資格者他</p>	<p>□: 無し</p> <p>■: 有り</p> <p>□: 第 種電気主任技術者 □: 第 種冷凍保安責任者 □: 一級ボイラ技師</p> <p>□: 第 種 類 危険物取扱者 ■: 建築物環境衛生管理技術者 □: 省エネルギー管理士( )</p> <p>□: 省エネルギー管理員 □: 第 種電気工事士 □: 第 種圧力容器取扱作業主任者</p> <p>□: 電気通信主任技術者 □: 消防設備士 ■: 当該業務の実務経験 3 年以上</p> <p>■: その他冷媒フロン類取扱技術者 □: □:</p> <p>(十分な知見を有する者)</p> <p>□: 無し</p>
<p>5) 火気使用</p>	<p>□: 条件付可 (但し、事前に火気使用届けで承諾要)</p> <p>■: 不可</p>
<p>6) 本業務に密接に関連する別契約業務有無</p>	<p>□: 有り (有りの場合は、この欄に指定条件を記載すること)</p> <p>■: 無し</p>
<p>7) 廃棄物の処理等(発生材の保管場所、集積場所)</p>	<p>■: 有り 添付「廃棄物保管、集積場所位置図」による</p> <p>□: 無し</p>
<p>8) 居室等の利用</p>	<p>■: 可 ・次の居室等は、利用可 ( 委託者が指定した場所 )</p> <p>□: 否</p>
<p>9) 駐車場の利用</p>	<p>■: 可</p> <p>□: 否</p>
<p>10) 付属書類</p>	<p>■: 市川市建築保全業務委託共通仕様書</p> <p>□:</p> <p>□:</p> <p>□:</p> <p>□:</p> <p>□:</p> <p>□:</p>
<p>11) 添付書類</p>	<p>施設(設備)関係図面、資料 (個別仕様書に添付必須図書類 * 印について添付しない場合は、閲覧又は貸与資料欄に記載のこと)</p>

		名 称	Ref.No.
		□: 「対象施設一覧表」(複数の場合)	
		■: 「対象施設位置図」*	<u>Ref. No.1</u>
		□: 「設備フロー(系統)図」*	
		■: 「機器配置図」*	<u>Ref. No.2</u>
		■: 「設備(機器)リスト」	<u>Ref. No.3-1~3-3</u>
		□: 「機器図」*	
		□: 「工程表」	
		□: 「保安規程」	
		□: 「執務環境測定業務リスト」	<u>Ref. No.4-1~4-2</u>
		□: 「支給材料 リスト」	
		■: 「廃棄物保管、集積場所位置図」	<u>Ref. No.5</u>
		■: 「清掃図面」	<u>Ref. No.6-1~6-3</u>
		■: 「清掃業務委託リスト」	<u>Ref. No.7-1~7-3</u>
		■: 清掃業務 「清掃作業実施条件表」	<u>Ref. No.8-1~8-7</u>
		□: 「標準清掃作業・内容・周期リスト」	
		□: 「標準清掃作業項目・内容一覧表」	
		その他	
		■: 湯茶接待・管理業務条件票	<u>Ref. No.9-1~9-2</u>
		■: 殺虫消毒場所	<u>Ref. No.10</u>
		■: 従業員名簿・業務日誌	<u>Ref. No.11-1~11-4</u>
		■: 完了届	<u>Ref. No.12</u>
12)	その他特記	<p>■: 参列者等への湯茶接待業務仕様書</p> <p>待合室(第1・2・3・5・6・式場棟)の6部屋において、火葬が終了するまでの間(9時から15時30分まで)、湯茶の準備及び茶器回収・洗い等を行うものであり、業務を遂行するうえで支障のない人員を配置すること。 なお、常駐する担当者は言葉遣いが丁寧で、かつ明朗で快活であること。</p>	

■:管理業務仕様書

葬儀等の円滑な運営を図ると同時に、施設利用者の安全及び盗難、不良行為の予防等を目的とし管理業務を行うもの。

【管理業務】

1. 管理時間 毎日 17時00分～翌8時30分  
1月1日～1月3日及び委託者が閉場とする日は全日
2. 業務内容
  - ① 建物内外の見廻り・施錠管理
  - ② 来訪者の案内・応対
  - ③ 不審者の発見と対応
  - ④ 災害発生時の初期対応
  - ⑤ 諸設備器具の点検
  - ⑥ 遺体霊安室の点検管理
  - ⑦ 通信物等の受理
  - ⑧ 管理業務員室周辺等の清掃
  - ⑨ 警備会社への連絡
  - ⑩ 作業記録その他
  - ⑪ 通夜業務
3. 付記事項
  - (1) 委託者負担
    - ① 管理業務員室(住居)の使用
    - ② 本業務に必要な高熱水費
    - ③ 業務に必要な消耗品(清掃用具等)
  - (2) 管理業務員
    - ① 公共施設の管理業務に、相応の資質を有している者とする。
  - (3) 管理業務員室(住居)の使用等について
    - ① 建物・設備の使用に際し、良好な管理に努めること。
  - (4) 契約・協議事項等について
    - ① 受託者は、管理業務員を指揮監督し、委託者との契約・協議事項の完遂に努めること。
    - ② 委託契約終了の時、管理業務員を速やかに住居から退去させること。
    - ③ この仕様に定めのない事項について疑義が生じたときは、必要に応じて委託者、受託者が協議して解決に当たるものとする。

■:殺虫剤消毒業務

待合棟、火葬棟及び式場棟の殺虫消毒業務を年2回(8月・2月)実施するものとする。  
なお、消毒に使用する薬剤は、スミチオン5%DDVP2%乳剤とする。

「殺虫剤消毒場所」

区分		面積
待合棟	防塵室、玄関ホール、事務室、応接室、廊下、式場ホール、和室、第3式場、待合室、2F廊下、2Fホール、階段	1,243.67 m <sup>2</sup>
火葬棟	ホール、渡り廊下、礼拝室、炉前室、作業室、中央制御室、収骨室、冷蔵室、霊安室、納骨室、霊灰室、事務室、和室	1,286.47 m <sup>2</sup>
式場棟	事務室、ホール、第1式場、第2式場、僧侶等控室、廊下	637.08 m <sup>2</sup>

市川市斎場までの案内図

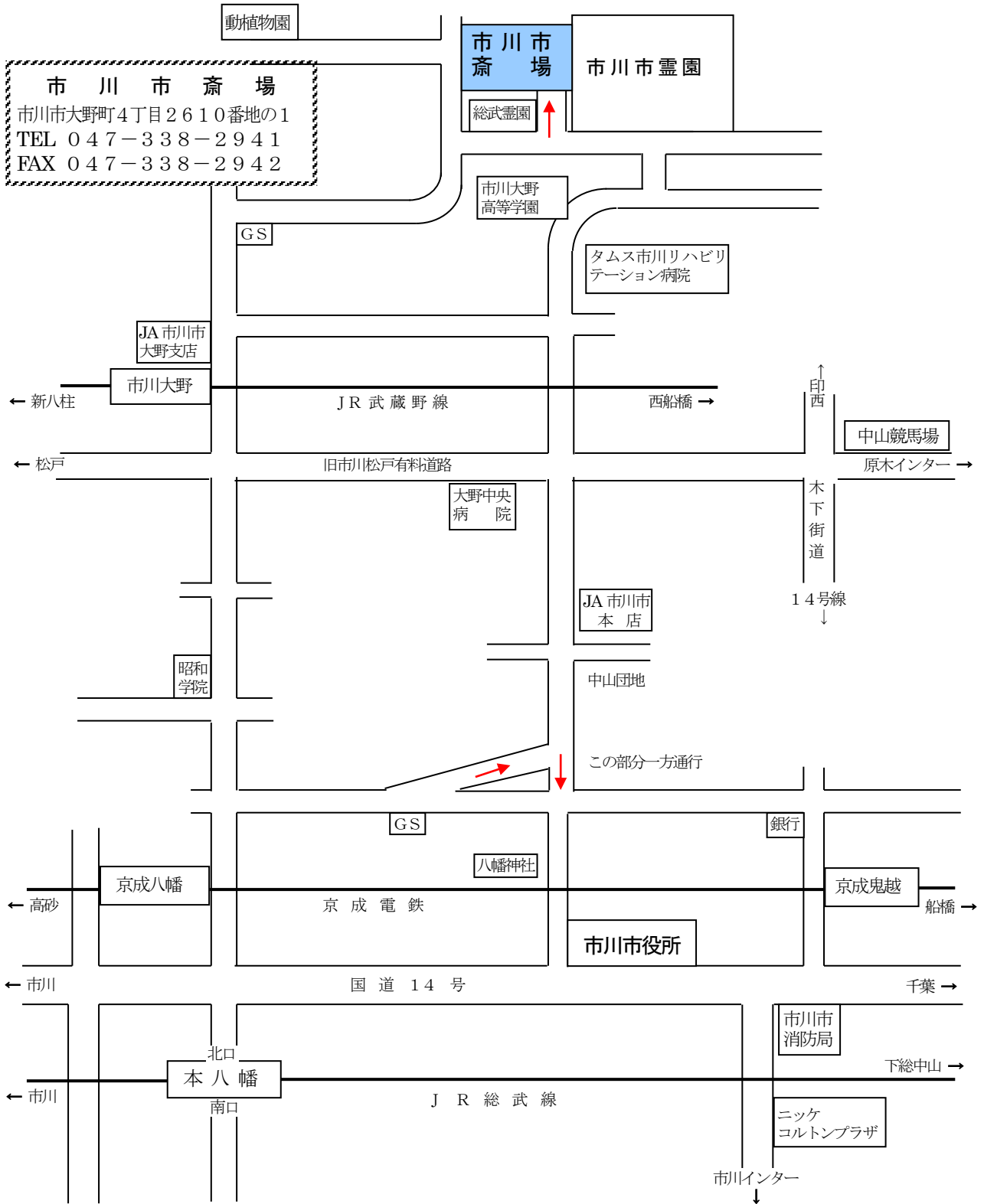

**市川市斎場**  
 市川市大野町4丁目2610番地の1  
 TEL 047-338-2941  
 FAX 047-338-2942

# 空調設備(機器)配置図

Ref.No2

区分	設備機器 Noリストより
待合棟	No.1~No.27
火葬棟	No.1~No.14
式場棟	No.1~No.8

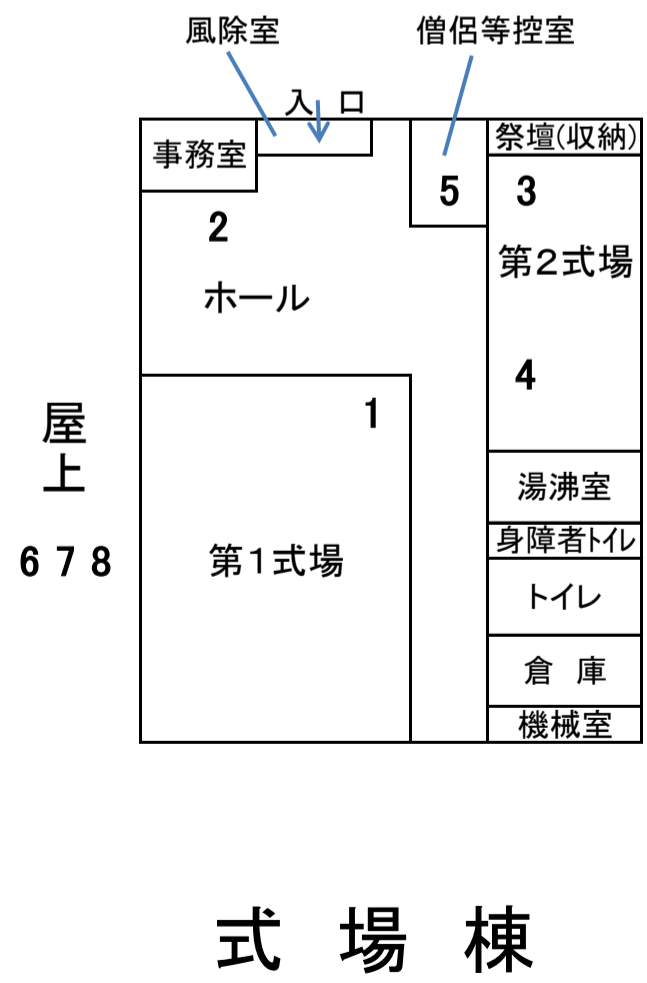
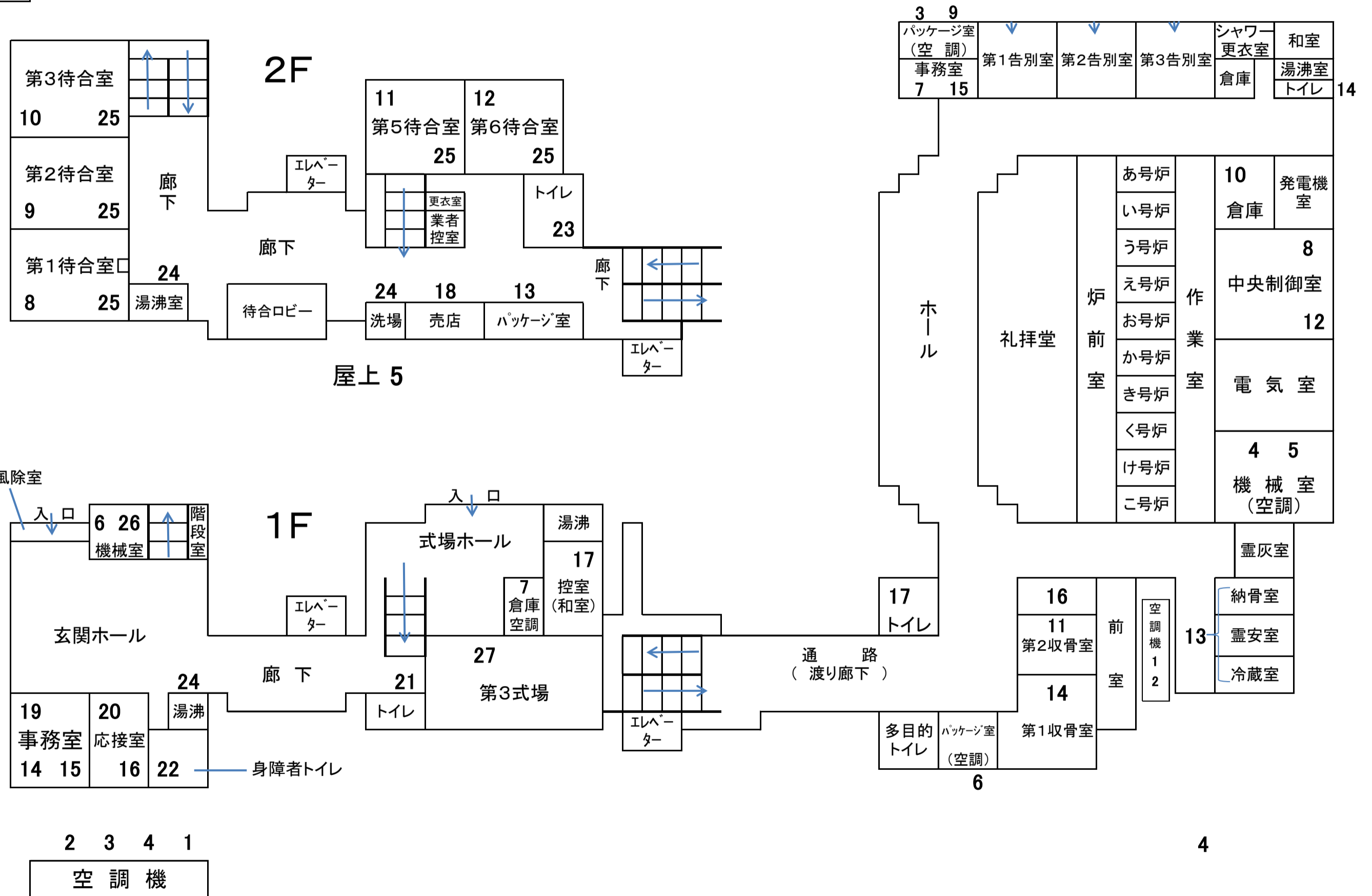

式場棟

待合棟

火葬棟

設備(機器)リスト

委託場所(施設名): 市川市大野町4丁目2610番地1 市川市斎場

Ref.No.3-1

件名: 市川市斎場 空調換気設備保守点検委託

設備区分: (建築物等、電気、機械設備用) 設備

No.	施行場所	機番	名称	設置場所	点検回数 (回/年間)	実施時期 (月)	数量 (台)	製造メーカー		仕様	電源容量		設置年月	備考
								製造メーカー名	メーカー型式		電源(V)	(kw)		
1	斎場 待合棟		冷却塔	屋外	3	6,9,11	1	矢崎資源	CT-K80LS	冷房能力:544KW	三相 200V	2.2kw	H20.11	
2	同上		冷温水発生機	屋外	4	6,9,11,2	2	矢崎資源	CH-KG80HU4	冷房能力:281.4KW 加熱能力:337.6KW	三相 200V		H20.11	
3	同上		冷却水ポンプ	屋外	3	6,9,11	1	荏原製作所	100× 80FS4J-		三相 200V	7.5kw	H01.10	
4	同上		冷却水ポンプ	屋外	4	6,9,11,2	1	荏原製作所	80× 65FSH-		三相 200V	11kw	H01.10	
5	同上		膨張水槽	屋上	4	6,9,11,2	1						S54.2	
6	同上		エアハンドリングユニット	1F機械室 (玄関ホ-ル)	4	6,9,11,2	1	クボタ	MPV-6	風量:4000m <sup>3</sup> /h	三相 200V	1.5kw	S54.2	
7	同上		エアハンドリングユニット	1F機械室 (第3式場)	4	6,9,11,2	1	日立製作所	AH-20VK	冷房:49.2kw 暖房:49.8kw	三相 200V	3.7kw		
8	同上		エアハンドリングユニット	待合室 1	4	6,9,11,2	1	暖冷工業	DV-40CAP	冷房:12.8kw 暖房:16.0kw	三相 200V	0.75kw	H17.12	
9	同上		エアハンドリングユニット	待合室 2	4	6,9,11,2	1	暖冷工業	DV-40CAP	冷房:12.8kw 暖房:16.0kw	三相 200V	0.75kw	H17.12	
10	同上		エアハンドリングユニット	待合室 3	4	6,9,11,2	1	暖冷工業	DV-40CAP	冷房:12.8kw 暖房:16.0kw	三相 200V	0.75kw	H17.12	
11	同上		エアハンドリングユニット	待合室 5	4	6,9,11,2	1	クボタ	LPV-3PKG	冷房:21000kcal/h 暖房:21000kcal/h	三相 200V	0.75kw	H01.10	
12	同上		エアハンドリングユニット	待合室 6	4	6,9,11,2	1	クボタ	LPV-3PKG	冷房:21000kcal/h 暖房:21000kcal/h	三相 200V	0.75kw	H01.10	
13	同上		エアハンドリングユニット	2F機械室	4	6,9,11,2	1	暖冷工業	DH160CA	冷房:49.3kw 暖房:49.8kw	三相 200V	5.5kw	H17.12	
14	同上		ルームクーラー室内・室外機	事務室	4	6,9,11,2	1	ダイキン	F36FVV-TR28CVV		単相 200V	0.75kw		
15	同上		ルームクーラー室内・室外機	事務室	4	6,9,11,2	1	ダイキン	F36FVV-TR36CVV		単相 200V	0.95kw		

個別特記仕様書/各設備共通  
(機器)リスト

空調設備

No.	施行場所	機番	名称	設置場所	点検回数 (回/年間)	実施時期 (月)	数量 (台)	製造メーカー		仕様	電源容量	定格出力	設置年月	備考
								製造メーカー名	メーカー型式		電源(V)	(kw)		
16	斎場 待合棟		ルームクーラー室内・室外機	応接室	4	6,9,11,2	1	ダイキン	FAP40AR ZYP40AV		単相 200V	1.15kw		
17	同上		ルームクーラー室内・室外機	1F控室	4	6,9,11,2	1	ダイキン	F40CTP- WR40CEP		単相 200V	1.1kw	S54.2	
18	同上		ルームクーラー室内・室外機	2F売店	4	6,9,11,2	1	ダイキン	CS- AG25T-		単相 200V			
19	同上		ルームクーラー室内・室外機	2F給湯室	4	6,9,11,2	1	ダイキン	F22STES -W		単相 100V	0.77kw		
20	同上		換気扇	1F事務室	4	6,9,11,2	1	旭電業	TFM-30	風量:8m <sup>3</sup> /min	単相 100V	0.11kw	S54.2	
21	同上		換気扇	1F応接室	4	6,9,11,2	1	旭電業	TFM-25	風量:3m <sup>3</sup> /min	単相 100V		S54.2	
22	同上		換気扇	1F男女ト イレ	4	6,9,11,2	2	旭電業	TFM-20	風量:3m <sup>3</sup> /min	単相 100V		S54.2	
23	同上		換気扇	1F身障者 トイレ	4	6,9,11,2	1	旭電業	TFM-20	風量:3m <sup>3</sup> /min	単相 100V		S54.2	
24	同上		換気扇	2F男女ト イレ	4	6,9,11,2	2	旭電業	TFM-30	風量:8m <sup>3</sup> /min	単相 100V	0.11kw	S54.2	
25	同上		換気扇	1F・2F給 湯室、洗	4	6,9,11,2	4	旭電業	TFM-30	風量:8m <sup>3</sup> /min	単相 100V	0.11kw	S54.2	
26	同上		排気ファン	2階待合室 1・2・3・5・6	4	6,9,11,2	5	旭電業	TFD1-37	風量:20m <sup>3</sup> /min	単相 100V	0.2kw	S54.2	
27	同上		排気ファン	1F機械室 (玄関ホー)	4	6,9,11,2	1	ミツヤ送 風機	MF No11/4	風量:21.7m <sup>3</sup> /min	三相 200V	0.4kw	S54.2	
28	同上		排気ファン	1F機械室 (第3式場)	4	6,9,11,2	1	日立製 作所	MU150C	風量:20m <sup>3</sup> /min	三相 200V	0.4kw	S54.2	
29														
30														

設備(機器)リスト

委託場所(施設名): 市川市大野町4丁目2610番地1 市川市斎場

Ref.No.3-2

件名: 市川市斎場 空調換気設備保守点検委託

設備区分: (建築物等、電気、機械設備用) 設備

No.	施行場所	機番	名称	設置場所	点検回数 (回/年間)	実施時期 (月)	数量 (台)	製造メーカー		仕様	電源容量	定格出力	設置年月	備考
								製造メーカー名	メーカー型式		電源(V)	(kw)		
1	斎場 火葬棟		チリングユニット	屋外	4	6,9,11,2	1	日本キャ リア	RUA- GP423HM	冷却能力:150kW 加熱能力:150kW	三相 200V	5.5kw	R7.5	
2	同上		密閉形隔膜式膨張タンク	屋外	4	6,9,11,2	1	森永エンジ ニアリング	G-250				R7.5	
3	同上		エアハンドリングユニット	1F機械室 (告别室)	4	6,9,11,2	1	クボタ	MPV-14	風量:10200m <sup>3</sup> /h	三相 200V	3.7kw	S54.2	
4	同上		エアハンドリングユニット	1F機械室 (霊安室)	4	6,9,11,2	1	暖冷工 業	DVU-30K	風量:1600m <sup>3</sup> /h	三相 200V	0.4kw	H21.11	
5	同上		エアハンドリングユニット	1F機械室 (礼拝室)	4	6,9,11,2	1	暖冷工 業	DVU- 180K	風量:10200m <sup>3</sup> /h	三相 200V	3.7kw	H21.11	
6	同上		エアハンドリングユニット	1F機械室 (収納室)	4	6,9,11,2	1	暖冷工 業	DVU- 120K	風量:7200m <sup>3</sup> /h	三相 200V	2.2kw	H21.11	
7	同上		ルームクーラー室内・室外機	事務室	4	6,9,11,2	1	三菱重 工	SRK28ZH -W		单相 100V	0.77kw	H19.4	
8	同上		ルームクーラー室内・室外機	中央制御室	4	6,9,11,2	1	ダイキン	F50HTNP -		单相 200V	1.5kw	H19.4	
9	同上		排気ファン	1F機械室 (事務所奥)	4	6,9,11,2	1	ミツヤ送 風機	KF #1 3/4	風量:43.4m <sup>3</sup> /h	三相 200V	0.75kw	S54.2	
10	同上		排気ファン	倉庫2F(機 械室)	4	6,9,11,2	2	ミツヤ送 風機	MF #1 1/2	風量:43.4m <sup>3</sup> /h	三相 200V	0.75kw	S54.2	
11	同上		排気ファン	収納室	4	6,9,11,2	4	三菱電 機	F36FVV- TR28CVV	風量:11m <sup>3</sup> /h	三相 200V		S54.2	
12	同上		換気扇	事務室・中 央制御室	4	6,9,11,2	2	旭電業	TFM-25	風量:5m <sup>3</sup> /h	单相 100V		S54.2	
13	同上		換気扇	霊安・冷蔵 室	4	6,9,11,2	4	旭電業	TFM-20	風量:3m <sup>3</sup> /h	单相 100V		S54.2	
14	斎場 火葬棟		換気扇	男女トイレ・ 従業員トイレ	4	6,9,11,2	3	旭電業	TFM-20	風量:3m <sup>3</sup> /h	单相 100V		S54.2	
15														

個別特記仕様書/各設備共通  
(機器)リスト

空調設備

No.	施行場所	機番	名称	設置場所	点検回数 (回/年間)	実施時期 (月)	数量 (台)	製造メーカー		仕様	電源容量		設置年月	備考
								製造メーカー名	メーカー型式		電源(V)	定格出力 (kw)		
16														
17														
18														
19														
20														
21														
22														
23														
24														
25														
26														
27														
28														
29														
30														

設備(機器)リスト

委託場所(施設名): 市川市大野町4丁目2610番地1 市川市斎場

Ref.No.3-3

件名: 市川市斎場 空調換気設備保守点検委託

設備区分: (建築物等、電気、機械設備用) 設備

No.	施行場所	機番	名称	設置場所	点検回数 (回/年間)	実施時期 (月)	数量 (台)	製造メーカー		仕様	電源容量	定格出力	設置年月	備考
								製造メーカー名	メーカー型式		電源(V)	(kw)		
1	斎場 式場棟	※AC-1-1	ガスヒートポンプ式 室内機	機械室 第1式場系統	4	6,9,11,2	2	三洋電機		冷房能力:45.0kw 暖房能力:50.0kw	三相 200V		H19.1	
2	同上	※AC-2-1	ガスヒートポンプ式 室内機	エントランスホール	4	6,9,11,2	3	三洋電機		冷房能力:14.0kw 暖房能力:16.0kw	三相 200V		H19.1	
3	同上	※AC-3-1	ガスヒートポンプ式 室内機	第2式場	4	6,9,11,2	1	三洋電機		冷房能力:9.0kw 暖房能力:10.0kw	三相 200V		H19.1	
4	同上	※AC-3-2	ガスヒートポンプ式 室内機	洋間・待合室	4	6,9,11,2	2	三洋電機		冷房能力:4.5kw 暖房能力:5.0kw	三相 200V		H19.1	
5	同上	※AC-3-3	ガスヒートポンプ式 室内機	僧侶控室	4	6,9,11,2	1	三洋電機		冷房能力:3.6kw 暖房能力:4.0kw	三相 200V		H19.1	
6	同上	AC-1	ガスヒートポンプ式 室外機	屋上 第1式場系統	2	6,11	2	三洋電機	SGP-H450K1	冷房能力:45.0kw 暖房能力:50.0kw	三相 200V	11.68kw	H19.1	
7	同上	AC-2	ガスヒートポンプ式 室外機	屋上 エントランスホール系統	2	6,11	1	三洋電機	SGP-H450K1	冷房能力:45.0kw 暖房能力:50.0kw	三相 200V	11.68kw	H19.1	
8	同上	AC-3	ガスヒートポンプ式 室外機	屋上 第2式場等	2	6,11	1	三洋電機	SGP-H224K1	冷房能力:22.4kw 暖房能力:25.0kw	三相 200V	5.84kw	H19.1	
9														
10														
11														
12			* 室内機清掃作業 年1回含む(フィルター清掃)											
13														
14														
15														

個別特記仕様書/各設備共通  
(機器)リスト

空調設備

No.	施行場所	機番	名称	設置場所	点検回数 (回/年間)	実施時期 (月)	数量 (台)	製造メーカー		仕様	電源容量		設置年月	備考
								製造メーカー名	メーカー型 式		電源(V)	定格出力 (kw)		
16														
17														
18														
19														
20														
21														
22														
23														
24														
25														
26														
27														
28														
29														
30														

# 環境測定箇所

Ref.NO.4-1

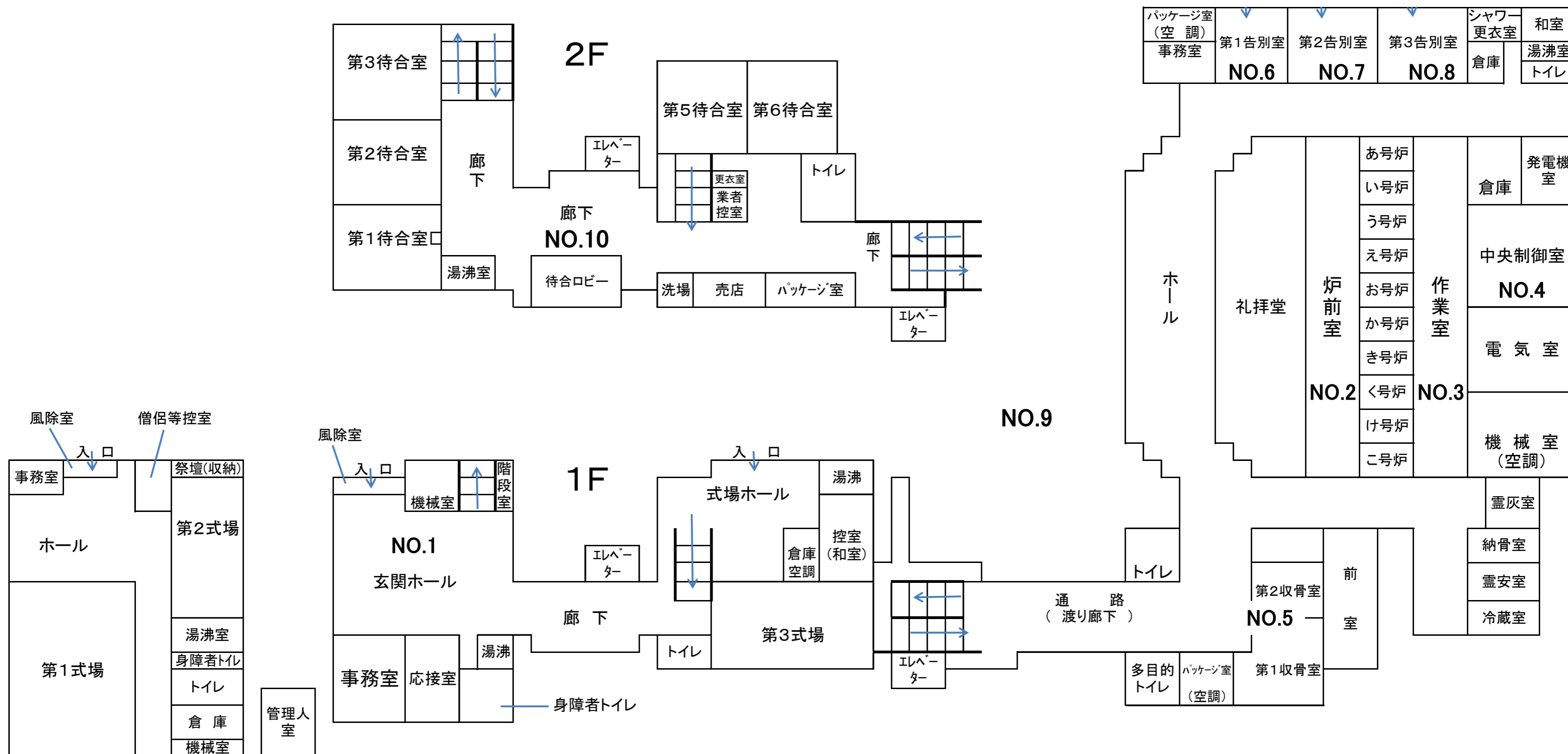

式場棟

待合棟

火葬棟

別紙 執務環境測定業務リスト

Ref.No.4-2

委託場所(施設名): 市川市斎場  
 件名: 市川市斎場総合管理業務委託  
 測定範囲: : 空気環境測定  
: 照度測定  
: 吹付けアスベスト等の点検  
 同上適用箇所  
: 吹付けアスベスト  
: アスベスト含有吹付けロックウール

No.	施行場所	対象部分	測定項目 点検項目	測定箇所数	測定回数 (回/年間)	実施時期 (月)	備考 測定機器等
1	1階玄関ホール		温熱環境・空気洗浄度	1箇所	年5回	7・9・11・3	アスマン通風乾湿計 デジタル粉塵形計
2	炉前室		温熱環境・空気洗浄度	1箇所	年5回	7・9・11・3	アスマン通風乾湿計 デジタル粉塵形計
3	作業室		温熱環境・空気洗浄度	1箇所	年5回	7・9・11・3	アスマン通風乾湿計 デジタル粉塵形計
4	中央制御室		温熱環境・空気洗浄度	1箇所	年5回	7・9・11・3	アスマン通風乾湿計 デジタル粉塵形計
5	収骨室	第1・第2	温熱環境・空気洗浄度	1箇所	年5回	7・9・11・3	アスマン通風乾湿計 デジタル粉塵形計
6	第1告別室		温熱環境・空気洗浄度	1箇所	年5回	7・9・11・3	アスマン通風乾湿計 デジタル粉塵形計
7	第2告別室		温熱環境・空気洗浄度	1箇所	年5回	7・9・11・3	アスマン通風乾湿計 デジタル粉塵形計
8	第3告別室		温熱環境・空気洗浄度	1箇所	年5回	7・9・11・3	アスマン通風乾湿計 デジタル粉塵形計
9	外気		温熱環境・空気洗浄度	1箇所	年5回	7・9・11・3	アスマン通風乾湿計 デジタル粉塵形計
10	2階玄関ホール	授乳室及びホール	温熱環境・空気洗浄度	1箇所	年5回	7・9・11・3	アスマン通風乾湿計 デジタル粉塵形計
11							
12							
13							

No.	施行場所	対象部分	測定項目 点検項目	測定箇所数	測定回数 (回/年間)	実施時期 (月)	備考 測定機器等
14							
15							
16							
17							
18							
19							
20							
21							
22							
23							
24							
25							
26							
27							
28							
29							
30							

# 廃棄物保管、集積所位置図

Ref.No.5

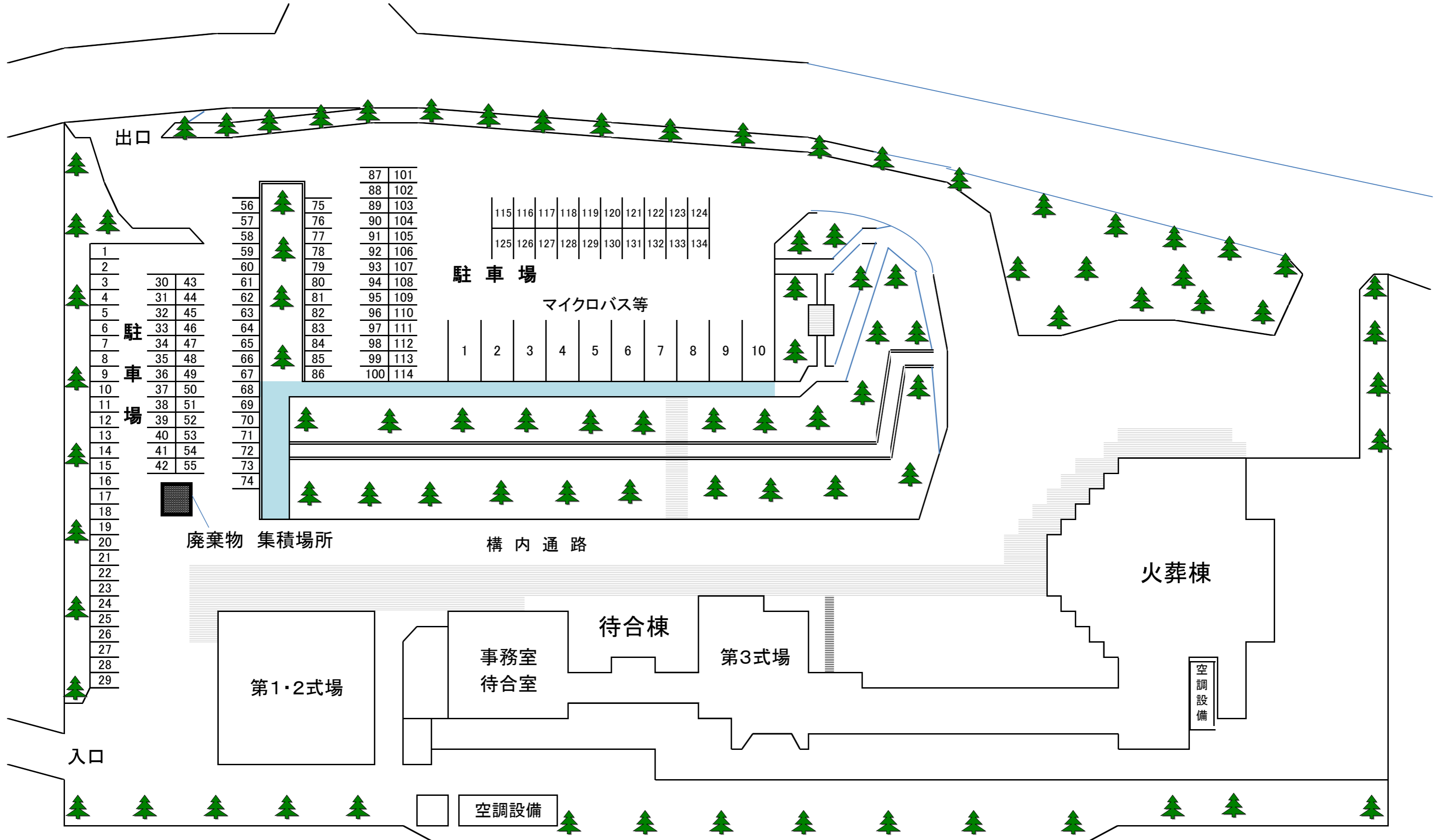

出口

- 1
- 2
- 3
- 4
- 5
- 6
- 7
- 8
- 9
- 10
- 11
- 12
- 13
- 14
- 15
- 16
- 17
- 18
- 19
- 20
- 21
- 22
- 23
- 24
- 25
- 26
- 27
- 28
- 29

駐車場

30	43
31	44
32	45
33	46
34	47
35	48
36	49
37	50
38	51
39	52
40	53
41	54
42	55

廃棄物 集積場所

56	75
57	76
58	77
59	78
60	79
61	80
62	81
63	82
64	83
65	84
66	85
67	86
68	
69	
70	
71	
72	
73	
74	

87	101
88	102
89	103
90	104
91	105
92	106
93	107
94	108
95	109
96	110
97	111
98	112
99	113
100	114

駐車場

マイクロバス等

1	2	3	4	5	6	7	8	9	10
---	---	---	---	---	---	---	---	---	----

構内通路

第1・2式場

事務室  
待合室

待合棟

第3式場

火葬棟

空調設備

空調設備

入口

# 清掃図面

Ref.No.6-1

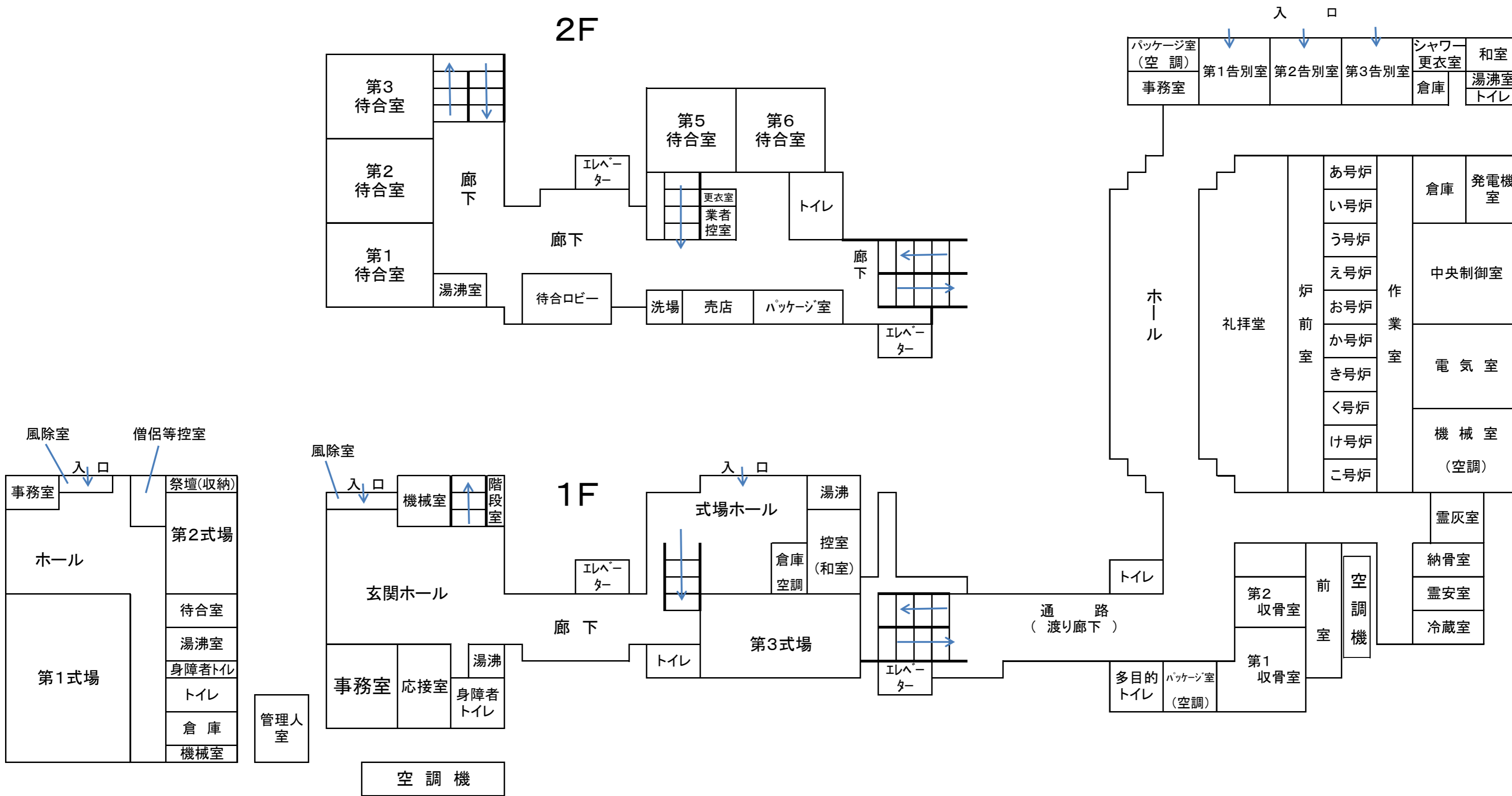

式場棟

待合棟

火葬棟

清掃図等 面積

建物内部の清掃 床の日常清掃 場所別振分け表

	玄関ホール	項目	面積	事務室	項目	面積	廊下及びエレベーターホール	項目	面積	便所及び洗面所	項目	面積	湯沸室等	項目	面積	エレベーター	項目	面積	階段	項目	面積	シャワールーム	項目	面積	会議室(和室)	項目	面積
待合棟	防塵室	赤レンガ		事務室	Pタイル		1F廊下	Pタイル	57.03	身障者トイレ	Pタイル	6.90	湯沸室	Pタイル		2基	Pタイル	4.40	階段	Pタイル	75.60				遺族控室	畳	17.10
	玄関ホール	Pタイル	103.19	応接室	Pタイル		2F廊下	Pタイル	47.39	1F男子トイレ	Pタイル	13.95	湯沸室	Pタイル					階段	Pタイル	18.00						
	式場ホール	Pタイル	77.58	待合室(1)	Pタイル	78.37				1F女子トイレ	Pタイル	13.95	湯沸室	Pタイル													
	第3式場	テラゾー	168.71	待合室(2)	Pタイル	78.37				2F男子トイレ	Pタイル	21.09	湯沸室	Pタイル													
	2F廊下	Pタイル	236.51	待合室(3)	Pタイル	78.37				2F女子トイレ	Pタイル	19.95	洗場	Pタイル													
			585.99			377.73			104.42			75.84			0.00			4.40			93.60			0.00		17.10	
火葬棟	収骨室	テラゾー	106.44				更衣室	Pタイル		男子トイレ	Pタイル	7.87	湯沸し室	Pタイル											和室	畳	
	礼拝室	テラゾー	147.72				渡り廊下	Pタイル	214.26	女子トイレ	Pタイル	7.53															
	炉前室	大理石	96.00							トイレ	Pタイル	8.09															
										多目的トイレ	Pタイル	6.10															
			350.16			0.00		214.26			29.59			0.00			0.00				0.00			0.00		0.00	
式場棟	風除室	花崗岩	23.20				廊下	Pタイル	86.98	男子トイレ	Pタイル	19.33	湯沸し室	Pタイル											僧侶等控室	畳	28.35
	ホール	Pタイル	153.35							女子トイレ	Pタイル	17.71															
	第2式場	Pタイル	92.75							身障者トイレ	Pタイル	5.76															
			269.30			0.00		86.98			42.80			0.00												28.35	
合計面積		1,205.45			377.73			405.66			148.23			0.00			4.40			93.60			0.00		45.45		

建物内部の清掃 床以外の日常清掃 場所別振分け表

	玄関ホール	項目	面積	事務室	項目	面積	廊下及びエレベーターホール	項目	面積	便所及び洗面所	項目	面積	湯沸室等	項目	面積	エレベーター	項目	面積	階段	項目	面積	シャワールーム	項目	面積	会議室(和室)	項目	面積
待合棟	防塵室	赤レンガ		事務室	Pタイル		廊下	Pタイル	57.03	身障者トイレ	Pタイル	6.90	湯沸室	Pタイル		2基	Pタイル	4.40	階段	Pタイル	75.60				遺族控室	畳	
	玄関ホール	Pタイル	103.19	応接室	Pタイル		2F廊下	Pタイル	47.39	男子トイレ	Pタイル	13.95	湯沸室	Pタイル					階段	Pタイル	18.00						
	式場ホール	Pタイル	77.58	待合室(1)	Pタイル	78.37				女子トイレ	Pタイル	13.95	湯沸室	Pタイル													
	第3式場	テラゾー	168.71	待合室(2)	Pタイル	78.37				2F男子トイレ	Pタイル	21.09	湯沸室	Pタイル													
	2F廊下	Pタイル	236.51	待合室(3)	Pタイル	78.37				2F女子トイレ	Pタイル	19.95	洗場	Pタイル													
			585.99			0.00		104.42			75.84			0.00			4.40				93.60			0.00		0.00	
火葬棟	収骨室	テラゾー		事務室	Pタイル		更衣室	Pタイル		男子トイレ	Pタイル	7.87	湯沸し室	Pタイル											和室	畳	
				事務室	Pタイル		渡り廊下	Pタイル		女子トイレ	Pタイル	7.53															
										トイレ	Pタイル	8.09															
										多目的トイレ	Pタイル	6.10															
			0.00			0.00		0.00			29.59			0.00			0.00				0.00			0.00		0.00	
式場棟	風除室	花崗岩	23.20	事務室	Pタイル		廊下	Pタイル	86.98	男子トイレ	Pタイル	19.33	湯沸し室	Pタイル											僧侶等控室	畳	
	ホール	Pタイル	153.35							女子トイレ	Pタイル	17.71															
	第2式場	Pタイル	92.75							身障者トイレ	Pタイル	5.76															
			269.30			0.00		86.98			42.80			0.00												0	
合計面積		855.29			0.00			191.40			148.23			0.00			4.40			93.60			0.00		0.00		

清掃図等 面積

建物内部の清掃 床の定期清掃 場所別振分け表

玄関ホール	項目	面積	事務室	項目	面積	廊下及びエレベーターホール	項目	面積	便所及び洗面所	項目	面積	湯沸室等	項目	面積	エレベーター	項目	面積	階段	項目	面積	シャワールーム	項目	面積	会議室(和室)	項目	面積		
待合棟	防塵室	赤レンガ	事務室	Pタイル	廊下 2F廊下	Pタイル	57.03	身障者トイレ	Pタイル	6.90	湯沸室	Pタイル	2基	Pタイル	4.40	階段	Pタイル	75.60				遺族控室	畳	17.10				
	玄関ホール	Pタイル		103.19		応接室	Pタイル	47.39	男子トイレ	Pタイル	13.95	湯沸室		Pタイル	18.00													
	式場ホール	Pタイル		77.58		待合室(1)	Pタイル	78.37	女子トイレ	Pタイル	13.95	湯沸室		Pタイル														
	第3式場	テラゾー		168.71		待合室(2)	Pタイル	78.37	2F男子トイレ	Pタイル	21.09	洗場		Pタイル														
	2Fホール	Pタイル		236.51		待合室(3)	Pタイル	78.37	2F女子トイレ	Pタイル	19.95																	
	売店	Pタイル				待合室(5)	Pタイル	71.31																				
		585.99			377.73		104.42			75.84		0.00		4.40			93.60									17.10		
火葬棟	ホール	テラゾー	事務室	Pタイル	冷蔵室	Pタイル	214.26	男子トイレ	Pタイル	7.87	湯沸し室	Pタイル									シャワー室	ユニット		和室	畳			
	礼拝室	テラゾー		147.72		霊安室		Pタイル	7.53	女子トイレ	Pタイル	7.53																
	炉前室	大理石		96.00		納骨室		Pタイル	8.09	トイレ	Pタイル	8.09																
	作業室	Pタイル				更衣室		Pタイル	6.10	多目的トイレ	Pタイル	6.10																
	中央制御室	Pタイル				渡り廊下		Pタイル																				
	収骨室	テラゾー		106.44																								
告別室	テラゾー	193.22																										
霊灰室	Pタイル																											
		1005.72			0.00		214.26		29.59		0.00											0.00					0.00	
式場棟	風除室	花崗岩	事務室	Pタイル	廊下	Pタイル	86.98	男子トイレ	Pタイル	19.33	湯沸し室	Pタイル												僧侶等控室	畳	28.35		
	ホール	Pタイル		153.35		女子トイレ		Pタイル	17.71																			
	第1式場	大理石		91.74		身障者トイレ		Pタイル	5.76																			
	第1式場	Pタイル		173.76																								
第2式場	Pタイル	92.75																										
		534.80			0.00		86.98		42.80		0.00																	28.35
合計		2,126.51			377.73		405.66		148.23		0.00		4.40				93.60				0.00						45.45	

※積算時、定期清掃:便所及び洗面所 計 151.13㎡に、シャワールーム 5.4㎡を加算。  
 ※積算時、定期清掃:式場棟の僧侶等控室(畳)56.95㎡には、併設している第2式場畳部分の28.6㎡を含む。

建物内部の清掃 床以外の定期清掃 場所別振分け表

	照明器具場所	数量	吹出・吸込口 場所	数量	ブラインド場所	数量
待合棟	玄関入口	2基	ホール(玄関・2F)	25個		
	玄関ホール	16基				
	事務室					
	応接室					
	待合室(第1・2・3・5・6)	20基				
	階段・廊下	2基				
第3式場控室	3基					
		43基		25個		
火葬棟	ホール脇	1基				
	告別室前	3基				
		4基				
式場棟	第2式場	12基		第2式場		4枚
	僧侶等控室	1基				
	男女トイレ	7基				
		20基				4枚
	※ 管球、反射板拭き	47基				
	管球、反射板拭き・カバー拭き	20基				

ごみ収集 分別面積表

区分	玄関ホール	事務室	便所	湯沸室	待合室	合計面積(㎡)
待合棟	603.09	56.70	75.84	22.90	394.86	1,153.39
火葬棟			23.49		16.15	39.64
式場棟	269.30		42.80		28.35	340.45
合計	872.39	56.70	142.13	22.90	439.36	1,533.48

※待合棟の事務室 56.7㎡は、事務室・応接室。  
 ※待合棟の待合室 394.86㎡は、Pタイル部分含む。  
 ※式場棟の玄関ホール 269.30㎡には、第2式場 畳部分28.6㎡含む。  
 ※式場棟の待合室 28.35㎡は、僧侶等控室。

建物外部の清掃 窓ガラス定期清掃 面積

区分	窓ガラス面積(㎡)	両面	計
待合棟	242.71	2	485.42
火葬棟	416.90	2	833.80
式場棟	121.84	2	243.68
合計			1,562.90

※火葬棟には、渡り廊下含む。

建物外部の清掃 構内通路日常清掃 面積

区分	場所	面積(㎡)
構内通路	式場棟前～火葬棟前	1,040㎡

建物内部の清掃 ガラス清掃 面積

区分	場所	面積(㎡)
仕切ガラス	炉前と礼拝室の間	100㎡

清掃業務委託リスト

Ref.No.7-1

件名: 市川市畜場総合管理業務委託
施行期間: 令和8年6月1日～令和9年3月31日
施行場所: 市川市大野町4丁目2610番地1 市川市畜場(待合棟)

Main table containing cleaning task details, including columns for '作業仕様区分' (Task Category), '建物内部の清掃' (Building Interior Cleaning), '床の清掃' (Floor Cleaning), '作業項目' (Task Items), and '備考' (Remarks). It includes sub-sections for '床以外' (Non-Floor) and '専用' (Specialized) tasks, with detailed material and frequency specifications.

清掃業務委託リスト

件名: 市川市斎場総合管理業務委託
施行期間: 令和8年6月1日～令和9年3月31日
施行場所: 市川市大野町4丁目2610番地1 市川市斎場(式場棟)

Ref.No.7-2

Main table for building interior cleaning, including columns for room type, cleaning frequency, and various cleaning tasks like floor care, dusting, and window cleaning.

Main table for building exterior cleaning, including columns for exterior type, cleaning frequency, and tasks like window washing, exterior fixtures, and surrounding area cleaning.

Table for waste collection (ごみ収集) with columns for frequency, location, and volume.

Table for exterior window cleaning (窓ガラス 洗浄) with columns for frequency, location, and area.

Table for exterior fixtures cleaning (外部建具 洗浄) with columns for frequency, location, and area.

Table for exterior wall cleaning (外壁 洗浄) with columns for frequency, location, and area.

Table for building surroundings cleaning (建物の周囲) with columns for frequency, location, and area.

清掃業務委託リスト

件名: 市川市斎場総合管理業務委託
施行期間: 令和8年6月1日～令和9年3月31日
施行場所: 市川市大野町4丁目2610番地1 市川市斎場(火葬棟)

Ref.No.7-3

Main table containing cleaning task details, including columns for '作業仕様区分' (Task Category), '建物内部の清掃' (Building Interior Cleaning), '作業項目' (Task Items), '床の清掃' (Floor Cleaning), '床以外' (Non-Floor), '共通' (Common), and '専用' (Specialized). It includes specific task descriptions like '1) 床の清掃' and '2) 場所別の清掃' with various sub-headers and data points.

【日常清掃/待合棟】

件名：（長期継続契約）市川市斎場 総合管理業務委託

区域	階数	室名	6:30~12:00							12:00~20:30																				
			7:00		8:00		9:00		10:00		11:00		12:00		13:00		14:00		15:00		16:00		17:00		18:00		19:00		20:00	
			6:30	7:30	8:30	9:30	10:30	11:30	12:30	13:30	14:30	15:30	16:30	17:30	18:30	19:30	20:30													
共用部	1	風除室																												
	1	玄関ホール																												
	2	2Fホール																												
	1・2	廊下																												
	1・2	トイレ																												
	1・2	湯沸し室・洗い場																												
	各階	エレベーター																												
	各階	階段																												
専用部	1	式場ホール																												
	1	第3式場																												
	1	事務室																												
	1	応接室																												
	1	第3式場 和室																												
	2	第1・2・3・5・6待合室																												

【日常清掃/火葬棟】

件名：（長期継続契約）市川市斎場 総合管理業務委託

区域	階数	室名	6:30~12:00					12:00~20:30												
			7:00		9:00		11:00		13:00		15:00		17:00		19:00		20:00			
			6:30	7:30	8:30	9:30	10:30	11:30	12:30	13:30	14:30	15:30	16:30	17:30	18:30	19:30	20:30			
共用部	1	渡り廊下																		
	1	湯沸し室																		
	1	トイレ																		
専用部	1	収骨室																		
	1	礼拝室																		
	1	炉前室																		
	1	更衣室																		
	1	和室																		



【日常清掃/構内通路】

件名：（長期継続契約）市川市斎場 総合管理業務委託

区域	階数	室名	6:30~12:00								12:00~20:30																			
			7:00		8:00		9:00		10:00		11:00		12:00		13:00		14:00		15:00		16:00		17:00		18:00		19:00		20:00	
			6:30	7:30	8:30	9:30	10:30	11:30	12:30	13:30	14:30	15:30	16:30	17:30	18:30	19:30	20:30													
共用部	屋外	構内通路																												
専用部																														

【定期清掃/待合棟】

件名：（長期継続契約）市川市斎場 総合管理業務委託

区域	階数	室名	6:30~12:00								12:00~20:30																			
			7:00		8:00		9:00		10:00		11:00		12:00		13:00		14:00		15:00		16:00		17:00		18:00		19:00		20:00	
			6:30	7:30	8:30	9:30	10:30	11:30	12:30	13:30	14:30	15:30	16:30	17:30	18:30	19:30	20:30													
			共用部	1	風除室																									
1	玄関ホール																													
2	2Fホール																													
1・2	廊下																													
1・2	トイレ																													
1・2	湯沸し室・洗い場																													
各階	エレベーター																													
各階	階段																													
2	売店																													
専用部	1	式場ホール																												
	1	第3式場																												
	1	事務室																												
	1	応接室																												
	1	第3式場 和室																												
	2	第1・2・3・5・6待合室																												

【定期清掃/火葬棟】

件名：(長期継続契約) 市川市斎場 総合管理業務委託

区域	階数	作業時間 室名	6:30~12:00								12:00~20:30																			
			7:00		8:00		9:00		10:00		11:00		12:00		13:00		14:00		15:00		16:00		17:00		18:00		19:00		20:00	
			6:30	7:30	8:30	9:30	10:30	11:30	12:30	13:30	14:30	15:30	16:30	17:30	18:30	19:30	20:30													
			共用部	1	ホール																									
	1	渡り廊下																												
	1	湯沸し室																												
	1	トイレ																												
専用部	1	礼拝室																												
	1	炉前室																												
	1	作業室																												
	1	中央制御室																												
	1	収骨室																												
	1	告別室																												
	1	事務室																												
	1	冷蔵室																												
	1	霊安室																												
	1	納骨室																												
	1	更衣室																												
	1	シャワー室																												
	1	和室																												

【定期清掃/式場棟】

件名：(長期継続契約) 市川市斎場 総合管理業務委託

区域	階数	室名	6:30~12:00								12:00~20:30																			
			7:00		8:00		9:00		10:00		11:00		12:00		13:00		14:00		15:00		16:00		17:00		18:00		19:00		20:00	
			6:30	7:30	8:30	9:30	10:30	11:30	12:30	13:30	14:30	15:30	16:30	17:30	18:30	19:30	20:30													
			共用部	1	風除室																									
1	ホール																													
1	廊下																													
1	トイレ																													
1	湯沸し室																													
専用部	1	第1・2式場																												
	1	事務室																												
	1	僧侶等控室																												

【湯茶接待業務】

件名：（長期継続契約）市川市斎場 総合管理業務委託

区域	階数	室名	6:30~12:00								12:00~20:30																			
			7:00		8:00		9:00		10:00		11:00		12:00		13:00		14:00		15:00		16:00		17:00		18:00		19:00		20:00	
			6:30	7:30	8:30	9:30	10:30	11:30	12:30	13:30	14:30	15:30	16:30	17:30	18:30	19:30	20:30													
			作業時間																											
共用部																														
専用部	2	第1・2・3・5・6待合室(待合棟)																												
	1	式場待合室(式場棟)																												

【管理業務】

件名：（長期継続契約）市川市斎場 総合管理業務委託

区域	階数	室名	作業時間																						
			17:00～翌 8:30																						
			7:00	8:00	9:00	10:00	11:00	12:00	13:00	14:00	15:00	16:00	17:00	18:00	19:00	20:00									
6:30	7:30	8:30	9:30	10:30	11:30	12:30	13:30	14:30	15:30	16:30	17:30	18:30	19:30	20:30											
屋外	1	敷地内																							
屋内	1・2	待合棟・火葬棟・式場棟																							

※1月1日～1月3日及び委託者の閉場日は全日

# 殺虫剤消毒場所

Ref.No.10

「殺虫剤消毒場所」

区分	場所	面積
待合棟	防塵室、玄関ホール、事務室、応接室、廊下、式場ホール、和室、第3式場、待合室、2F廊下、2Fホール、階段	1,243.67 m <sup>2</sup>
火葬棟	ホール、渡り廊下、礼拝室、炉前室、作業室、中央制御室、収骨室、冷蔵室、霊安室、納骨室、霊灰室、事務室、和室	1,286.47 m <sup>2</sup>
式場棟	事務室、ホール、第1式場、第2式場、僧侶等控室、廊下	637.08 m <sup>2</sup>

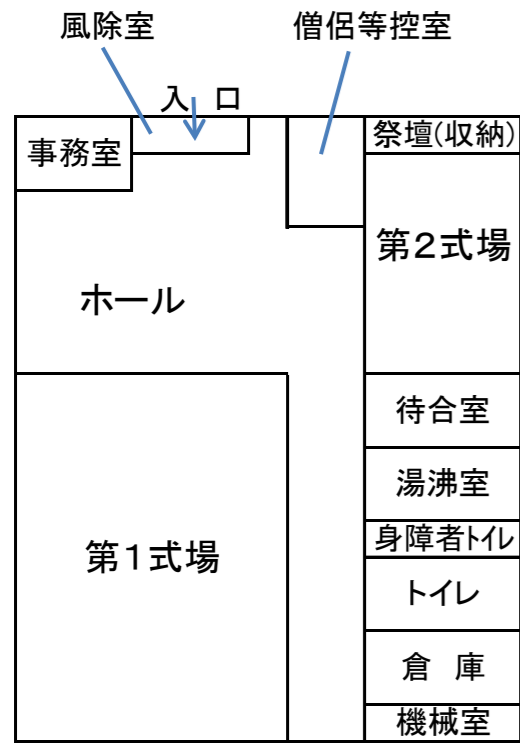

式場棟

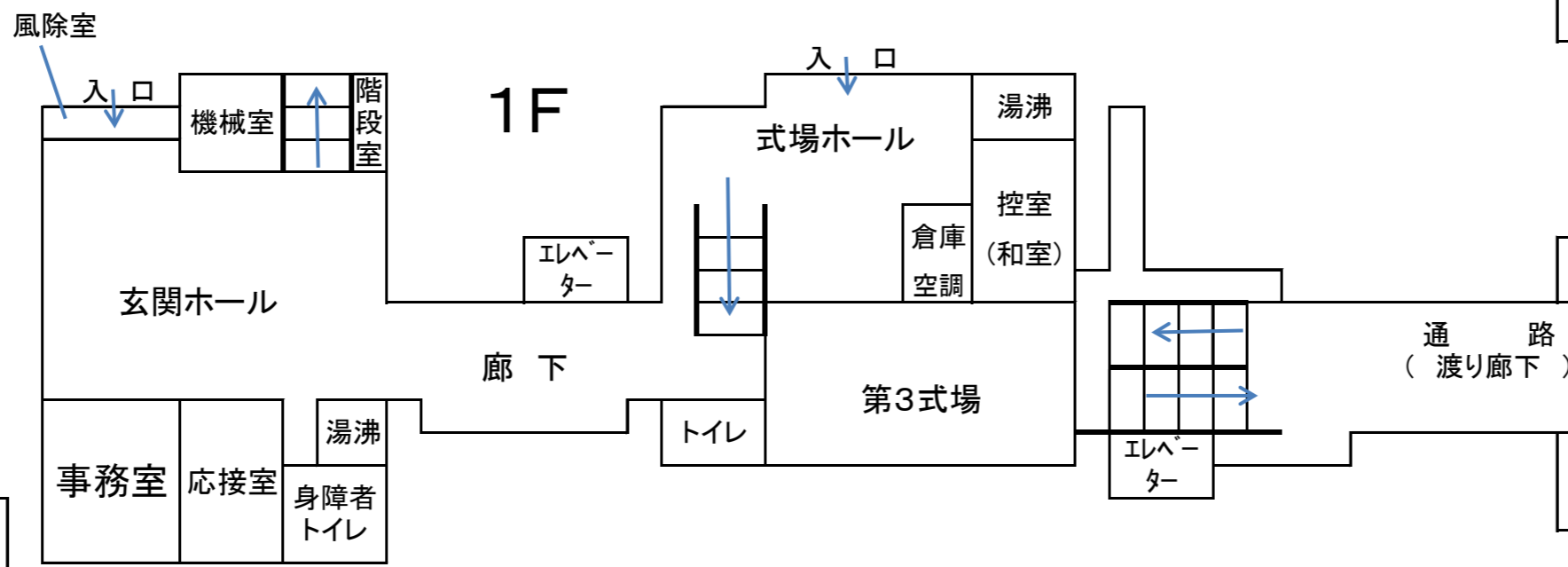
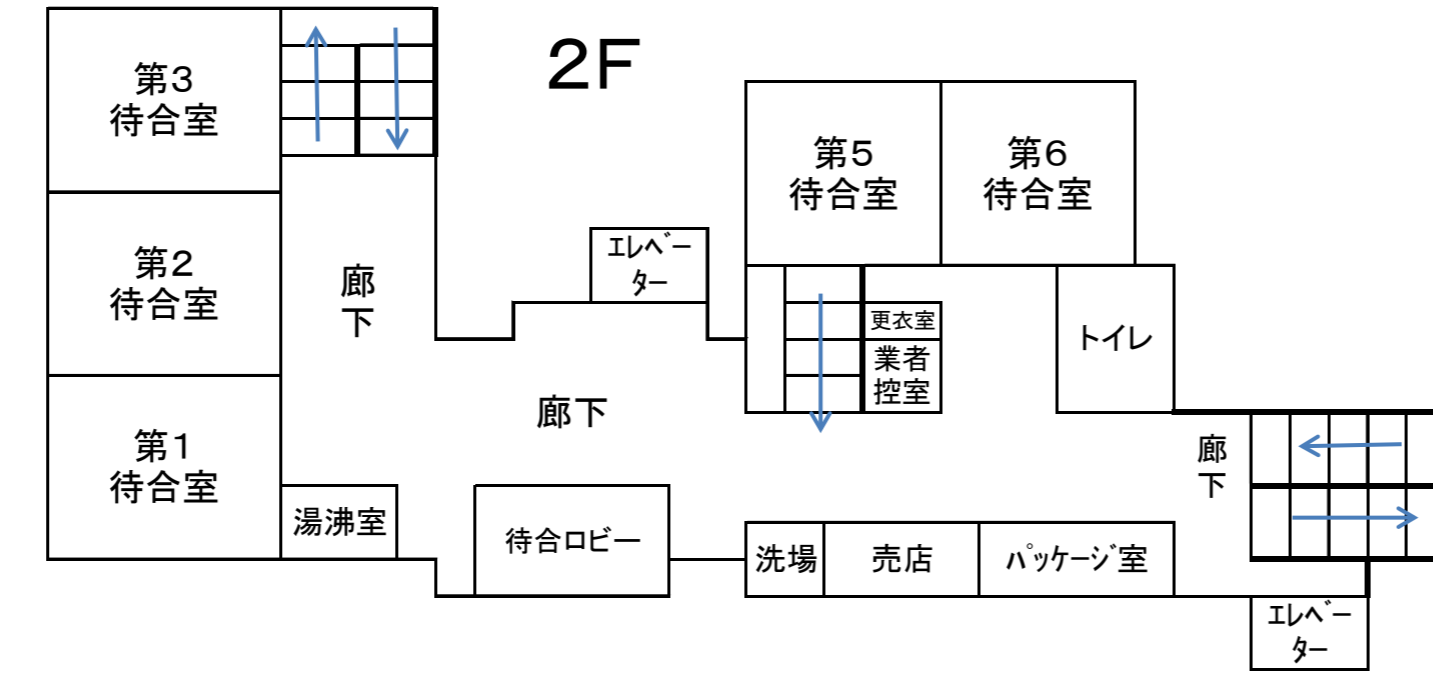

待合棟

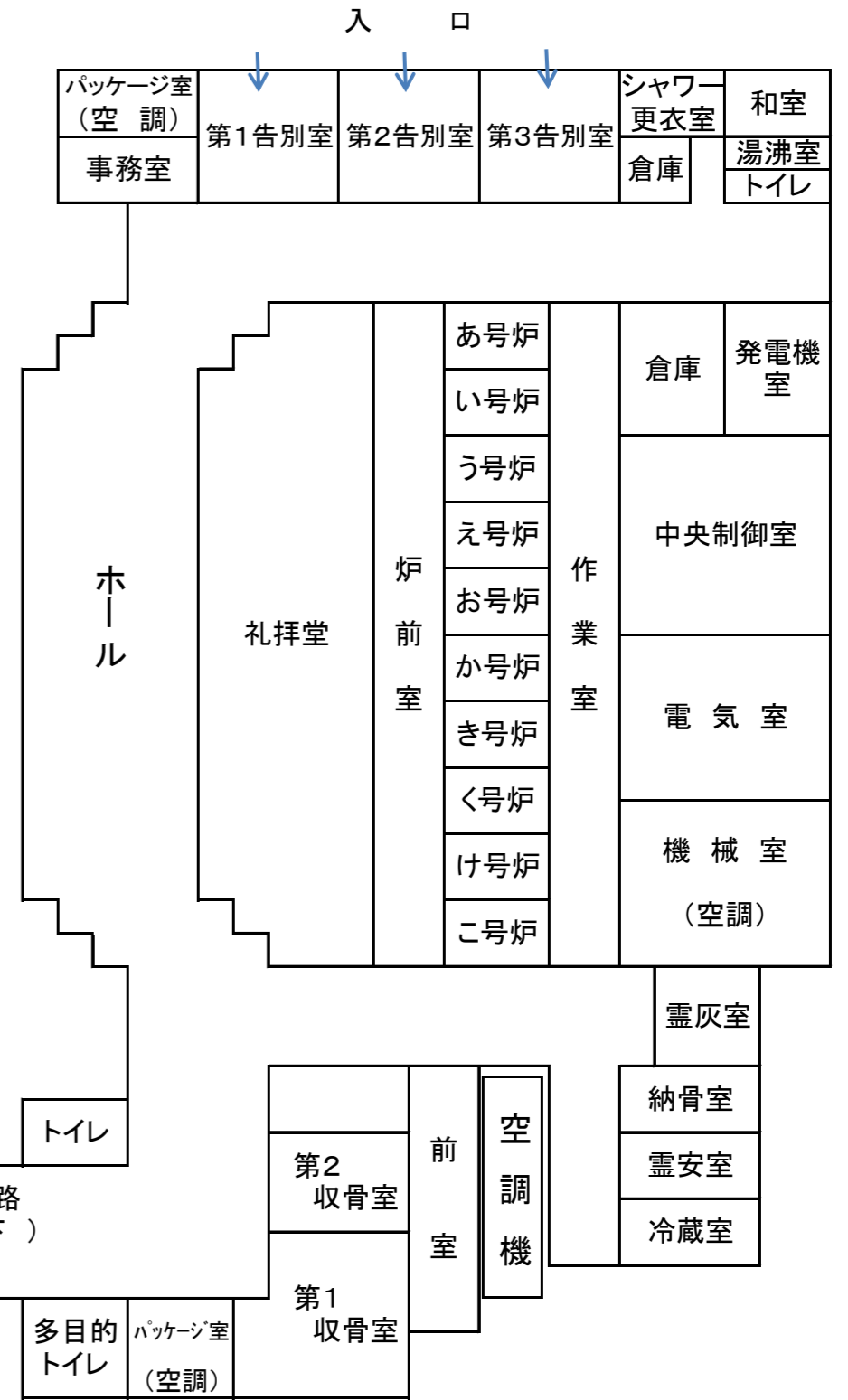

火葬棟

## 〈常駐清掃業務等に関わる従事者名簿〉

	住 所	氏 名	電話番号
1			
2			
3			
4			
5			
6			
7			
8			
9			
10			
11			
12			
13			
14			
15			

## 〈管理業務等に関わる従事者名簿〉

	居住地	氏 名	電話番号
1	市川市大野町4丁目2610番地の1		
2			

# 清 掃 業 務 日 誌

場 長	従 事 者 名 簿							
		印			印			
		印			印			
令和 年 月 日 ( 曜日)				天 候	晴れ・曇り・雨			
区 分	通 夜			告 別 式				
第一式場	有 ( 家 ) ・ 無			有 ( 家 ) ・ 無				
第二式場	有 ( 家 ) ・ 無			有 ( 家 ) ・ 無				
第三式場	有 ( 家 ) ・ 無			有 ( 家 ) ・ 無				
清 掃 箇 所				湯 茶 接 待 関 係				
場 所	チェック	場 所	チェック	火葬時間	葬家名	待合室	葬家名	待合室
第一式場		駐 車 場		9 時	家		家	
第二式場		事 務 室		3 0 分	家		家	
第三式場		風 除 室		1 0 時	家		家	
ホ ー ル		待 合 室		3 0 分	家		家	
洗 面 所		階 段		1 1 時	家		家	
廊 下		控 室		3 0 分	家		家	
湯沸し室		火 葬 棟		1 2 時	家		家	
				3 0 分	家		家	
連絡事項				1 時	家		家	
				3 0 分	家		家	
				2 時	家		家	
				3 0 分	家		家	

# 管理人業務日誌

場 長	管 理 人

令和    年    月    日 (    曜日) 天候		通夜客泊 ( 有 ・ 無 )  第1式場【            家】  第2式場【            家】  第3式場【            家】
工事・点検業者等の出入り状況		
業 者 名	時 間	
業 者 名	内 容	
	~  ~  ~	
巡 回 箇 所	巡 回 時 間	確 認 事 項 (異常の有無内容等)
火 葬 棟  待 合 棟	第1回 【アラーム解除後】  時      分	
式 場 棟	第2回 【アラームセット前】  時      分	
駐 車 場  建 物 外	第3回 【アラーム解除中】 【アラームセット後】  時      分	
巡回以外の業務		
その他連絡事項		

# 完了届

令和 年 月 日

市川市長

住所

氏名

印

下記のとおり業務が完了したので、届出をします。

1. 委託事務(事業名)

市川市斎場総合管理業務委託

---

2. 施行(納入)場所

市川市大野町4丁目2610番地1

---

3. 契約年月日

令和 年 月 日

4. 契約金額

円

---

5. 契約期間

令和 年 月 日 から

令和 年 月 日 まで

6. 完了年月日

令和 年 月 日